



# കരയോഗ സൗഹൃദം



സത്യം പരം ധീമഹി

Rs.10

മാസിക : എറണാകുളം കരയോഗത്തിന്റെ മുഖപത്രം

Pages - 52

വാല്യം - 6

ലക്കം -11

വൃശ്ചികം - 1189

ഡിസംബർ - 2013









ഓം നമോ നാരായണായ ഓം നമഃ ശിവായ

31-ാമത് അഖിലഭാരത

# ശ്രീമദ് ഭാഗവതസത്രം

തിരുനക്കര, കോട്ടയം 2013

കാലം: 2013 ഡിസംബർ 27 മുതൽ 2014 ജനുവരി 5 വരെ  
 യജ്ഞവേദി: ശ്രീരാമഹനുമത് ഭേദസ്ഥാനം (സ്വാമിയാർമം) തിരുനക്കര





എറണാകുളം കരയോഗത്തിന്റെ സഹകരണത്തോടെ ബിം ഒരുക്കുന്ന ഡിസംബർ മാസ പരിപാടി



18.12.2013 ബുധനാഴ്ച മെഹബൂബ് ഒരോർമ്മ  
 അവതരണം: കൊച്ചിൻ സംസ്കാരം

26.12.2013 വ്യാഴാഴ്ച നൂൽപാവക്കളി  
 അവതരണം: ആയഞ്ചേരി നൂൽപാവകളി സംഘം

6.30 pm ടി.ഡി.എം. ഹാൾ ഗംഗ (A/C) എറണാകുളം





# എഡിറ്റോറിയൽ...



## നിഷേധവോട്ട്

1950 ജനുവരി 26 ന് ഇന്ത്യ ഒരു സ്വതന്ത്ര മതേതര ജനാധിപത്യ റിപ്പബ്ലിക്കായി. അന്നുതൊട്ട് ഇന്നോളം ഭരണഘടനയിൽ ഒരു പാട് മാറ്റങ്ങളും കൂട്ടിച്ചേർക്കലുകളും നടന്നിട്ടുണ്ട്. ഇതിൽ മിക്കതും ജനങ്ങളുടെ ജീവിത നിലവാരം മെച്ചപ്പെടുത്തുന്നതിനോ, എല്ലാവർക്കും തല്യനീതി ഉറപ്പ് വരുത്തുന്നതിനോ വേണ്ടിയുള്ളതാണോ എന്ന കാര്യത്തിൽ സംശയം നിലനില്ക്കുന്നു. എന്നാൽ ജനപ്രതിനിധികളുടെ സൗകര്യങ്ങൾ വർദ്ധിപ്പിക്കുന്ന കാര്യത്തിൽ വരുത്തിയിട്ടുള്ള പരിഷ്കാരങ്ങൾ അവർക്ക് സാധാരണ പൗരനെക്കാൾ കൂടുതൽ ഉയർന്ന ജീവിതനിലവാരവും സുരക്ഷയും ഉറപ്പ് വരുത്തുന്നുണ്ട് എന്നുള്ളതിൽ സംശയമില്ല. ജനപ്രതിനിധികൾക്ക് ലഭിക്കുന്ന ആനുകൂല്യങ്ങളും പരിരക്ഷയും സ്വാർത്ഥമതികളും ജനസേവനത്തിന്റെ ബാലപാഠപോലും അറിയാത്തവരും, പണശക്തിയിലൂടെയും രാഷ്ട്രീയ സ്വാധീനത്തിലൂടെയും തിരഞ്ഞെടുപ്പുകളിൽ മത്സരിക്കുകയും, ജയിക്കുകയും അധികാര സോപാനങ്ങളിലെത്തുകയും ചെയ്യുന്നവർക്ക് ലഭിക്കുവാൻ ഇടയാക്കുന്നു. അതിലും അപകടകരമായ മറ്റൊന്ന് കൊടും കുറ്റവാളികളും ജനപ്രതിനിധികളായി തിരഞ്ഞെടുക്കപ്പെടുന്നുവെന്നുള്ളതാണ്. 15-ാം ലോകസഭയിലേക്ക് നടന്ന തിരഞ്ഞെടുപ്പിൽ തിരഞ്ഞെടുക്കപ്പെട്ട അംഗങ്ങളിൽ 162 പേർ ക്രിമിനൽ കേസിൽ പ്രതികളായിട്ടുള്ളവരാണെന്നും അതിൽ 76 പേർ ഭവനഭേദനം, ബലാൽസംഗം, തട്ടിക്കൊണ്ടു പോകൽ, കൊലപാതകം തുടങ്ങിയ അങ്ങേയറ്റം ഹീനമായ കുറ്റകൃത്യങ്ങൾ നടത്തി കേസിൽ പെട്ടിട്ടുള്ളവരുമാണെന്ന് കണ്ടെത്തിയിട്ടുണ്ട്. നാഷണൽ ഇലക്ഷൻ വാച്ചും, അസ്സോസിയേഷൻ ഫോർ ഡെമോക്രാറ്റിക് വാച്ചും നടത്തിയ പഠനങ്ങളിലൂടെ വെളിവാക്കപ്പെട്ട ഞെട്ടിക്കുന്ന വിവരങ്ങളാണിവ. എന്നാൽ കുറ്റവാളികളെയെങ്കിലും തിരഞ്ഞെടുപ്പിൽ മത്സരിക്കുന്നതിൽ നിന്നും വിലക്കുന്നതിനു വേണ്ടിയുള്ള നിയമ നിർമ്മാണങ്ങൾ നടത്താൻ നമ്മുടെ ജനപ്രതിനിധികൾ തുനിഞ്ഞിട്ടില്ല, എന്ന വസ്തുത വെറുപ്പോടുകൂടിയെ സ്മരിക്കാൻ കഴിയുകയുള്ളൂ. ജനാധിപത്യ പ്രക്രിയ നിലനിർത്തുന്നതിനും, അഭംഗുരം തുടരുന്നതിനും വേണ്ട നടപടികൾ കൈക്കൊള്ളാൻ അധികാരം കയ്യാളുന്നവർ തയ്യാറാകാതെ വരുമ്പോൾ ജനാധിപത്യ സംരക്ഷണത്തിനായി കോടതികൾക്ക് ഇടപെടേണ്ടി വരുന്നു. അങ്ങനെയുള്ള ഒരു ഇടപെടലിലൂടെയാണ് തിരഞ്ഞെടുപ്പിൽ മത്സരിക്കുന്ന ഒരു സ്ഥാനാർത്ഥിയും തനിക്ക് സ്വീകാര്യമല്ലെങ്കിൽ നിഷേധവോട്ട് രേഖപ്പെടുത്തുവാനുള്ള അവസരം പൗരന് നല്കണമെന്ന സുപ്രധാന വിധിയിലൂടെ നമ്മുടെ പരമോന്നത നിതിപീഠം ജനാധിപത്യ സംരക്ഷണത്തിനും ജനാഭിലാഷങ്ങൾക്കും കരുത്ത് പകർന്നിരിക്കുന്നത്. ഈ മാർഗ്ഗനിർദ്ദേശം ശ്ലാഘനീയമാണ്. അഭിനന്ദനാർഹവുമാണ്. ഇനി വരാൻ പോകുന്ന തിരഞ്ഞെടുപ്പ് പരിഷ്കാരങ്ങളുടെ മുന്നോടിയായി നമുക്കിതനെക്കാണാം. എന്നാൽ ഇതുകൊണ്ട് ജനാഭിലാഷം പൂർണ്ണമായും പ്രതിഫലിക്കുമോ? നിഷേധവോട്ട് തിരഞ്ഞെടുക്കപ്പെടുന്ന ആളിന് ലഭിക്കുന്ന ഭൂരിപക്ഷത്തെക്കാൾ കൂടുതലാണെങ്കിൽ അപ്പോൾ മത്സരിച്ച മുഴുവൻ സ്ഥാനാർത്ഥികളെയും മാറ്റി പുതിയ സ്ഥാനാർത്ഥികളെ നിർത്തി വീണ്ടും തിരഞ്ഞെടുപ്പു നടത്തി ജനഹിതമനുസരിച്ചുള്ള സ്ഥാനാർത്ഥികളെ തിരഞ്ഞെടുക്കുവാൻ അവസരം നൽകിയാൽ മാത്രമേ ജനഹിതം പ്രതിഫലിക്കുകയുള്ളൂ. അപ്പോൾ മാത്രമേ രാഷ്ട്രീയ പാർട്ടികൾ അനഭിലാഷണീയരും, അംഗീകാരമില്ലാത്തവരുമായവരെ ജനങ്ങളുടെ തലയിൽ കെട്ടിവെയ്ക്കാതിരിക്കുകയുള്ളൂ. അങ്ങനെ ഒരു നിയമം കൂടി ഉണ്ടായാൽ മാത്രമേ ജനാധിപത്യപരമായ തിരഞ്ഞെടുപ്പ് ആണ് നടക്കുന്നതെന്ന് നമുക്ക് പറയാൻ കഴിയൂ. അത്തരത്തിലുള്ള പരിഷ്കരണം വരട്ടെയെന്ന് നമുക്ക് ആശിക്കാം.

കെ.പി. കൃഷ്ണമേനോൻ  
ഓനേജിങ് എഡിറ്റർ



വാല്യം 6 ❖ ലക്കം - 11 ❖ ഡിസംബർ - 2013

ഉള്ളടക്കം	നം
എഡിറ്റോറിയൽ	3
ക്ഷേത്രങ്ങളിലൂടെ	4
കാര്യദർശിയുടെ പംക്തി	5
വ്യക്തിവിശേഷം	6
വിശേഷ ദിവസങ്ങൾ	6
വാസ്തു സംബന്ധമായ	7
നമ്മുടെ ആചാരങ്ങൾ	8
ചന്ദ്രഗ്രഹണത്തിന്റെ പുരാണകഥ	8
ബാലലോകം	9
കുടുംബസംഗമം	10
സംസ്കൃതപാഠം	11
രാഗപരിചയം	12
വെളിച്ചെണ്ണ ധാരണയും തെറ്റിധാരണയും	13
ചരിറ്റിപ്രവർത്തനം	14
ആദരാഞ്ജലി	14
പാചകപംക്തി	14
എൽഡൽ സിറ്റിസൺ ഫോറം	15
അത്യുഷ്ണം കാരണം ഉണ്ടാകുന്ന രോഗങ്ങൾ	16
ആരമഹത്യപ്രവണത ഒരു രോഗമാണോ?	17
സ്ത്രീ സമാജം	17
മനുഷ്യജന്മം	18
സ്വപ്നം	18
വയോജന ദിനം	19
ശ്രീനഗരിയിലെ പെൺകൊടി	20
ഓർമ്മയിലെ കൊച്ചി	21
ഞാൻ കണ്ട അമേരിക്ക	24
മുഖവില	25
വിമൺസ് ഫോറം	25
കിനാവിലെ കണ്ണീർ മുത്തം	26
ചരമവാർഷികം	28
മാതൃധർമ്മം ഹൈന്ദവ വീക്ഷണത്തിൽ	29
തീർത്ഥയാത്ര	29
സഹജവേദനം	31
നക്ഷത്രഫലം	36
മാംഗല്യം	37

**മുഖപത്രം-**  
വൈക്കത്തപ്പന്റെ അഷ്ടമി ഉത്സവത്തോടനുബന്ധിച്ച് 7-ാം നാളിൽ നടക്കുന്ന ഋഷഭ വാഹന എഴുന്നള്ളത്ത്

**പത്രാധിപസമിതി**

കെ.പി. കൃഷ്ണമേനോൻ  
(മാനേജിംഗ് എഡിറ്റർ)

എം. ശ്രീവല്ലഭൻ നായർ  
(എഡിറ്റർ)

പി. രാമചന്ദ്രൻ (വേണു)

കെ.ടി. മോഹനൻ

എ. മുരളീധരൻ

കെ.വി. രാമചന്ദ്രൻ

എം. രാജലക്ഷ്മി



# ശ്രീകണ്ഠേശ്വരം ക്ഷേത്രം



തിരുവനന്തപുരം ആയുർവേദകോളേജിനും ഓവർ ബ്രിഡ്ജിനും മദ്ധ്യേ എൻ.എച്ച് 47 ന്റെ പടിഞ്ഞാറ് ഭാഗത്ത് കിഴക്ക് ദർശനമായി പഴയ ശ്രീകണ്ഠേശ്വരം എന്നറിയപ്പെടുന്ന ഒരു ക്ഷേത്രം ഉണ്ട്. ഈ ക്ഷേത്രത്തിന് എത്ര നൂറ്റാണ്ടുകൾ പഴക്കം ഉണ്ടെന്നറിവില്ല. ഇവിടെ നൂറ്റാണ്ടുകൾക്ക് മുമ്പ് അടിച്ചു തളിച്ചിരുന്ന ഒരു സ്ത്രീ പുതിയ ശ്രീകണ്ഠേശ്വരം ക്ഷേത്രത്തിനു സമീപത്തായി താമസിച്ചിരുന്നുവെന്നും ഈ സ്ത്രീ ക്ഷേത്രത്തിൽ ചാണകം കലക്കി തളിച്ചിരുന്ന പാത്രം സ്ഥിരമായി കമഴ്ത്തി വച്ചിരുന്ന സ്ഥാനത്ത് ഒരു ദിവസം സ്വയംഭൂവായിട്ടുള്ള ഒരു ശിവലിംഗം കണ്ടുവെന്നും ഒരു ഐതിഹ്യം പറയുന്നു. ഇപ്രകാരം സ്ത്രീകളെ ഈശ്വരൻ കാലാന്തരത്തിൽ ശ്രീകണ്ഠേശ്വരൻ എന്നറിയപ്പെട്ടതാണെന്ന് ഭക്തന്മാർ പറയുന്നു.

തിരുവിതാംകൂർ ദേവസ്വംബോർഡിന്റെ ഉടമസ്ഥതയിലുള്ള ക്ഷേത്രത്തിന്റെ തന്ത്രാവകാശം വഞ്ചിയൂർ അന്തിയറമംത്തിൽ നിക്ഷിപ്തമാണ്. ഇവിടുത്തെ മേൽശാന്തിയെ (നമ്പി) ഇന്നും ശ്രീപത്മനാഭസ്വാമി ക്ഷേത്രത്തിലെ പെരിയതമ്പിയാണ് നിയമിക്കുന്നത്. പുറപ്പെടാശാന്തി സമ്പ്രദായം നിലനിൽക്കുന്ന ക്ഷേത്രങ്ങളിൽ ഒന്നാണിത്. ക്ഷേത്രത്തിന്റെ സമഗ്രമായ വികസനത്തിനുവേണ്ടി പ്രവർത്തിക്കുന്ന ഉപദേശക സമിതിയും നിലവിലുണ്ട്. കർക്കിടകത്തിലെ അവസാന തിങ്കളാഴ്ചയും, ചിങ്ങം, കന്നി, വൃശ്ചികം മാസങ്ങളിലെ തിങ്കളാഴ്ചകളിലും, ദേവസ്വം വകയായി ചിങ്ങത്തിലെ അവസാന തിങ്കളാഴ്ച ദീപാരാധനയ്ക്കു ശേഷം നൂറോളം പര പുഷ്പം കൊണ്ടുള്ള പുഷ്പാഭിഷേകവും നടത്തുന്നു. രാത്രി പന്ത്രണ്ടു മണി വരെ നിണ്ടു നില്ക്കുന്ന പുഷ്പാഭിഷേകത്തിന്റെ പൂക്കൾ പിറ്റേന്ന് കാലത്ത് ഒഴുക്ക് നീരിൽ നിക്ഷേപിക്കുന്നു. ശേഷം കരിക്ക്, ക്ഷീരം, ഇവകൾ കൊണ്ടുള്ള അഭിഷേകങ്ങളും നടത്തുന്നു.

തിങ്കൾ, പ്രദോഷം, ശിവരാത്രി, നവരാത്രി, വിഷു തുടങ്ങിയ ദിവസങ്ങൾ ആഘോഷമായി കൊണ്ടാടുന്ന സന്നിധിയിലെ നിർമ്മാല്യദർശനം വളരെ വിശേഷമാണ്. നിർമ്മാല്യദർശനത്താൽ ആഗ്രഹ സഫലീകരണം സിദ്ധി

ക്കുന്ന ഭക്തന്മാർ നിത്യേനയെന്നോണം അന്നദാനം നടത്തുന്നു. വൃത്താകൃതിയിൽ പണിത് ചെമ്പുമേഞ്ഞ ശ്രീകോവിലിനുള്ളിൽ ശ്രീപരമേശ്വരൻ ഇഷ്ടവരദായകനായി വാണരുളുന്നു. തിടപ്പള്ളി, നാലമ്പലം, ബലിക്കൽപ്പുര, രണ്ടു നടയിലും ആനപ്പന്തൽ, വേലപ്പന്തൽക്കുളം, ചുറ്റുമതിൽ തണൽവിരിച്ചു നില്ക്കുന്ന അരയാൽമരങ്ങൾ ഇതെല്ലാമുണ്ട്. ധനുമാസത്തിലെ തിരുവാതിരയ്ക്ക് ആറാട്ടു നടത്തുന്നതിന് 10 ദിവസം മുമ്പ് സ്വർണ്ണയാജത്തിൽ കൊടിയേറ്റി ഉത്സാവാഘോഷങ്ങൾക്ക് ആരംഭം കുറിക്കുന്നു. ഭഗവാൻ ഒരു യോദ്ധാവിന്റെ ഭാവത്തിൽ കുടികൊള്ളുന്നതിനാൽ ആറാട്ടിനേക്കാൾ പ്രാധാന്യം പള്ളിവേട്ടയ്ക്കാണ്. തിരുവനന്തപുരം ജില്ലയിൽ സ്വർണ്ണയാജപ്രതിഷ്ഠയുള്ള ഏക ശിവക്ഷേത്രമാണിത്. അതുപോലെ ഇത്രയും അധികം ഭക്തന്മാർ നിത്യദർശനം നടത്തുന്ന മറ്റൊരു ശിവക്ഷേത്രവും ഈ ജില്ലയിൽ ഇല്ല. മണ്ഡലവൃതക്കാലം ഗംഭീരമായി ആഘോഷിക്കുന്ന സന്നിധിയിൽ ഇഷ്ടകാര്യ സിദ്ധിക്കായി ഭക്തന്മാർ നടത്തുന്ന പ്രധാന വഴിപാടുകൾ അന്നദാനം, ക്ഷീരധാര, പുഷ്പാഭിഷേകം, നടേശ അലങ്കാരം, 108 കലശം, മുത്യുജന്തയഹോമം ഇവ യൊക്കെയാണ്. അനന്തപത്മനാഭസ്വാമി പള്ളിയുറങ്ങുന്ന പത്മനാഭസ്വാമിക്ഷേത്രത്തിന് ഇരുവശങ്ങളിലുമായി സമിതി ചെയ്യുന്ന ശ്രീകണ്ഠേശ്വരംക്ഷേത്രവും, ശ്രീവരാഹം ക്ഷേത്രവും ഒരേ കാലഘട്ടത്തിൽ പണിതിട്ടുള്ളതെന്ന് പറയപ്പെടുന്നു.

തിരുവനന്തപുരം ജില്ലയിലെ ഏറ്റവും പ്രസിദ്ധമായ ഈ ശിവസന്നിധാനം ശ്രീപത്മനാഭ സ്വാമിക്ഷേത്ര നടയിൽ നിന്ന് ഒന്നര കിലോമീറ്റർ വടക്കുമാറി കിഴക്ക് ദർശനമായി സ്ഥിതി ചെയ്യുന്നു. ♦

**ഉടൻ ആവശ്യമുണ്ട്**

1. സൂപ്പർ വൈസർ
2. റസിഡന്റ് അസിസ്റ്റന്റ് വാർഡൻ (Female)
3. ഡ്രൈവർ

ജനറൽ സെക്രട്ടറി,  
എറണാകുളം കരയോഗം,  
ടി.ഡി.എം.ഹാൾ കോംപ്ലക്സ്,  
ഡി.എച്ച്.റോഡ്,  
കൊച്ചി 682016





**എല്ലാ അംഗങ്ങൾക്കും എറണാകുളം കരയോഗത്തിന്റെ  
\*\*നവവത്സരാശംസകൾ 2014\*\***

എറണാകുളം കരയോഗത്തിന്റെ ആഭിമുഖ്യത്തിൽ കഴിഞ്ഞ ഒക്ടോബർ 17 മുതൽ സമാരംഭിച്ച സംപൂജ്യ സ്വാമി ചിദാനന്ദപുരിയുടെ ഉപനിഷദ് വിചാരയജ്ഞം ഡിസംബർ 10 ന് സമാപിക്കുകയാണ്. നമ്മുടെ ജ്ഞിതവ്യക്തിമാർ ലോകനന്മയ്ക്കായി നൽകിയിട്ടുള്ള ഒരു സമ്പത്താണ് ഉപനിഷത്തുകൾ. ഭാരതീയ പൈതൃകവും, ഹിന്ദു സംസ്കാരവും, ഹിന്ദു ധർമ്മമനുസരിച്ച് ഒരു ഭാരതീയൻ എങ്ങനെ ജീവിക്കണമെന്ന് വളരെ വ്യക്തമായും ലളിതമായും ഉപനിഷത്തുകളെ വ്യാഖ്യാനിച്ച് നമ്മെ പറഞ്ഞു പഠിപ്പിക്കുവാൻ ഇതുപോലെ അഗാധ പാണ്ഡിത്യമുള്ള ഒരു ഗുരുവിനെ കിട്ടിയത് മഹാഭാഗ്യമായി. ടി.ഡി.എം. ഹാളിലെ നിറഞ്ഞ സദസ്സിൽ പ്രൗഢഗംഭീരമായ ഈ 54 ദിവസത്തെ ഉപനിഷദ് വിചാര യജ്ഞം ചരിത്രത്തിന്റെ ഭാഗമാകുന്നതോടൊപ്പം തന്നെ എറണാകുളം കരയോഗം പോലുള്ള ഒരു സാംസ്കാരിക സമുദായ സംഘടനയ്ക്ക് മാത്രം ചെയ്യാൻ കഴിയുന്ന ഒരു വേറിട്ട അനുഭവമായി മാറുന്നു.

എറണാകുളം കരയോഗത്തിന്റെ 89-ാം സ്ഥാപക ദിനമാണ് 2013 ഡിസംബർ 25. 88 വർഷങ്ങൾക്കു മുൻപ് എറണാകുളം പട്ടണത്തിൽ 11 മഹാരഥന്മാർ തുടങ്ങി വച്ച ഈ പ്രസ്ഥാനം ഇന്ന് വളർന്ന് പന്തലിച്ച് നഗരത്തിന്റെ സ്പന്ദനങ്ങൾക്കൊപ്പം സാമൂഹ്യ സാംസ്കാരിക ആദ്ധ്യാത്മിക പരിപാടികളിൽ ആർക്കും ഒഴിച്ചുകൂടാനാവാത്ത ഒരു പ്രസ്ഥാനമായി മാറിയിരിക്കുന്നു. ഈയവസരത്തിൽ സ്ഥാപക പിതാമഹൻമാരെ സ്മരിക്കുന്നതോടൊപ്പം തന്നെ ഇതിന്റെ സാരമികളായി മുൻപ് കടന്നു പോയിട്ടുള്ള എല്ലാവരെയും നമിക്കുന്നു. ഏതെങ്കിലും ഒരു വ്യക്തിയുടെയോ അയാളുടെ അഭിപ്രായത്തിന്റെയോ മാത്രമല്ല, കൂട്ടായ പ്രവർത്തനവും സുതാര്യമായ ഭരണരീതിയും സത്യസന്ധമായ ഇടപെടലുകളുമാണ് ഇന്നത്തെ എറണാകുളം കരയോഗത്തിന്റേ വളർച്ചയ്ക്ക് മുഖ്യകാരണമെന്ന് ഞങ്ങൾ വിശ്വസിക്കുന്നു. 2001 ൽ ഒരു ഹാൾ മാത്രമായി അറിയപ്പെട്ടിരുന്ന ടി.ഡി.എം. ഹാൾ 2014 ൽ പത്തു ഹാളുകളോടു കൂടിയ ടി.ഡി.എം. ഹാൾ കോംപ്ലക്സായി മാറുകയാണ്. വിവിധ ആവശ്യങ്ങൾക്ക് വിവിധ തരത്തിലുള്ള സൗകര്യങ്ങൾ ഏറ്റവും കുറഞ്ഞ നിരക്കിൽ നൽകുവാൻ കഴിയുന്നു എന്നതാണ് ഇതിന്റെ പ്രത്യേകത. കരയോഗാഗങ്ങളുടെ നിശ്ചയമായും നമ്മുടെ പ്രവർത്തനങ്ങൾ വിലയിരുത്തുന്നുണ്ട് എന്നു തന്നെയാണ് ഞങ്ങളുടെ വിശ്വാസം. ഒരു മഹത്തായ പ്രസ്ഥാനം അന്തസ്സോടെ അഭിമാനത്തോടെ ഏതൊരംഗത്തിനും “സ്വല്പം അഹങ്കാരത്തോടെ” ഈ പ്രസ്ഥാനം ഞങ്ങളുടേതാണ് എന്ന് ഉറക്കെ ആരോടും പറയാനുള്ള ഒരു സ്ഥിതിയിലേയ്ക്ക് നാം വളരുകയാണ്. അതിന് അംഗങ്ങളായ നിങ്ങളോരുത്തരും ഞങ്ങൾക്ക് നൽകിയിട്ടുള്ള സഹകരണം ഇവിടെ പ്രത്യേകം എടുത്തു പറയുന്നു. തുടർന്നും നിങ്ങളുടെ നിർദ്ദേശങ്ങളും ഉപദേശങ്ങളും അതുപോലെ ക്രിയാത്മകമായ വിമർശനങ്ങളും സാദരം ക്ഷണിക്കുന്നു. വരും തലമുറയ്ക്ക് ഈ സമുദായം ഈ പട്ടണത്തിൽ എന്തെങ്കിലുമൊക്കെ ചെയ്തു വച്ചില്ലെങ്കിൽ ടി.ഡി.എം. ഹാളിന്റെ പരിസരം മുഴുവൻ ഒരു സമുദായം കയ്യടക്കിയ പോലെ നമുക്ക് നാളെ ഇതൊക്കെ ഇല്ലാതാവാം. അതിന് കൂട്ടായ, സത്യസന്ധമായ, സുതാര്യമായ ഒരു പ്രവർത്തന ശൈലിയോടെ മാത്രമേ കഴിയൂ. അതിന് എല്ലാ അംഗങ്ങളുടെയും സഹകരണം ഒരിക്കൽകൂടി അഭ്യർത്ഥിക്കുന്നു.

സ്ഥാപകദിനമായ ഡിസംബർ 25 ന്റെ പരിപാടികൾ രാവിലെ 5.30 മണി മുതൽ രാത്രി 9.30 മണി വരെ നടത്തുവാനാണ് ഉദ്ദേശിച്ചിട്ടുള്ളത്. ആയത് ഈ ലക്കം സൗഹൃദത്തിൽ അന്യത്ര ചേർത്തിട്ടുണ്ട്. കുടുംബസംഗമത്തിൽ പങ്കെടുക്കുന്നവർ ഉച്ചഭക്ഷണത്തിനുള്ള കുപ്പൺ കരയോഗം ഓഫീസിൽ നിന്നും ഡിസംബർ 20-ാം തീയതിക്കു മുൻപായി കൈപ്പറ്റേണ്ടതാണ്. ഗുരുവായൂർ നാരായണീയ ദിനത്തോടനുബന്ധിച്ച് സമ്പൂർണ്ണ നാരായണീയ പാരായണം ഡിസംബർ 13 ന് രാവിലെ 7.30 മണി മുതൽ ടി.ഡി.എം. ഹാളിൽ നടത്തുന്നു. രാജം. ആർ. മേനോന്റെ നേതൃത്വത്തിലുള്ള നാരായണീയ പാരായണത്തിൽ എല്ലാ അംഗങ്ങളും പങ്കെടുക്കണമെന്ന് അഭ്യർത്ഥിക്കുന്നു.

ധനുമാസത്തിലെ തിരുവാതിരയോടനുബന്ധിച്ച് ഡിസംബർ മാസം 17-ാം തീയതി എറണാകുളം കരയോഗം, സ്ത്രീ സമാജവും, കരയോഗം വുമൺസ് ഫോറവുമായി സഹകരിച്ച് രാത്രി 8 മണിക്ക് ഗണപതി സ്തുതിയോടെ എട്ടങ്ങാടി നേരിച്ച് പരമ്പരാഗതമായ രീതിയിൽ 12 മണി വരെ നീണ്ടു നിൽക്കുന്ന ആഘോഷം നടത്തുന്നു.

എറണാകുളം കരയോഗം ബീമുമായി സഹകരിച്ച് ഡിസംബർ മാസം രണ്ടു പരിപാടികൾ നടത്തുന്നു. ഡിസംബർ മാസം 18-ാം തീയതി കൊച്ചിൻ സംസ്കാരയുടെ സംഗീത പരിപാടിയും, ഡിസംബർ 26-ാം തീയതി ആയഞ്ചേരി സംഘത്തിന്റെ നൂൽപാവക്കളിയും വൈകീട്ട് 6.30 ന് ടി.ഡി.എം.ഹാളിൽ അരങ്ങേറുന്നു. എല്ലാ അംഗങ്ങളെയും സാദരം ക്ഷണിച്ചുകൊള്ളുന്നു.

കരയോഗത്തിന്റെ എല്ലാ പരിപാടികളിലും, തുടർന്നും എല്ലാ അംഗങ്ങളുടെയും സാന്നിദ്ധ്യവും സഹകരണവും പ്രതീക്ഷിച്ചുകൊണ്ട്,

എന്ന്  
- ജനറൽ സെക്രട്ടറി



**(വ്യക്തി വിശേഷം)**

**കെ. സി. എസ്. പണിക്കർ (1911 - 77)**

ചിത്രകലാരംഗത്ത് അഗാധപാണ്ഡിത്യമാർജ്ജിച്ചിരുന്ന അപൂർവ്വ പ്രതിഭയായിരുന്നു കെ. സി. എസ്. പണിക്കർ. ശില്പചാര്യവുമായും രചനാപാടവുമായും സർഗ്ഗാത്മകസിദ്ധിയും കൊണ്ട് അനുഗൃഹീതനും നിത്യനൂതനത്വം പുലർത്തുന്ന കലാനിരൂപകനുമായിരുന്നു അദ്ദേഹം. ഇളംപ്രായം മുതൽക്കേ പാശ്ചാത്യചിത്രകലയുമായി താരതമ്യം പ്രാപിച്ച പണിക്കർ വിഖ്യാത ചിത്രകാരനായ കോട്ടുമാന്റെ ചിത്രങ്ങളിൽ ആകൃഷ്ടനാകുകയും പന്ത്രണ്ടാംവയസ്സിൽ ആദ്യചിത്രം വരയ്ക്കുകയും ചെയ്തു. മലബാറിലെ പൊന്നാനിയിൽ മാധവമേനോന്റെയും നാരായണിയമ്മയുടെയും മകനായി 1911 മെയ് 30 ന് ജനിച്ചു. പ്രകൃതിഭംഗിയുമായി ഇഴുകിച്ചേരുന്നതിൽ ശൈശവാവസ്ഥയിൽത്തന്നെ ഏറെ അഭിരുചി പ്രകടമാക്കിയിരുന്നു. കണ്ണിന് ഇമ്പം പകരുന്നമതല്ലാം ക്യാൻവാസിൽ പകർത്താനുണ്ടായിരുന്നു. ഹൈസ്കൂൾ വിദ്യാർത്ഥിയായിരുന്നപ്പോൾ ചിത്രരചനാമത്സരങ്ങളിൽ നിരവധി സമ്മാനങ്ങൾക്കർഹനായിട്ടുണ്ട്. മദ്രാസ് ക്രിസ്ത്യൻകോളേജിൽ പഠനം പൂർത്തിയാക്കിയ അദ്ദേഹം

ടെലിഫോൺവകുപ്പിൽ ഉദ്യോഗസ്ഥനായി. അദ്ദേഹം ഇരുപത്തിയാറാം വയസ്സിൽ മദ്രാസ് ഫൈൻ ആർട്സ് കോളേജിൽ ചേർന്നു. 1940 ൽ ഒന്നാമനായി ഡിപ്ലോമ നേടി. ഫൈൻ ആർട്സ് സ്കൂൾ പ്രിൻസിപ്പൽ, കേന്ദ്ര ലളിത കലാ അക്കാദമി ഭരണസമിതി അംഗം എന്നീ നിലകളിലും സേവനമനുഷ്ഠിച്ചിരുന്നു. ലോകമെമ്പാടും ചിത്രപ്രദർശനത്തിനായി സഞ്ചരിച്ചിട്ടുള്ള അദ്ദേഹം അവിടങ്ങളിൽ നിന്നെല്ലാം വേണ്ടത്ര വിജ്ഞാനമാർജ്ജിച്ചു. മദ്രാസിൽ കലാകേന്ദ്രവും സ്ഥാപിച്ചു. ദേശീയതലത്തിൽ നിരവധി അവാർഡുകൾക്കർഹനായിട്ടുണ്ട്. അനുഗൃഹീതകലാകാരി രമാഭായിയാണ് പത്നി. സുമിത്രാദേവി, നന്ദഗോപാൽ ഇവർ സന്താനങ്ങൾ. വർണ്ണങ്ങൾ കൊണ്ടുണ്ടാക്കിയ സൂക്ഷ്മകലാവർണകലാ കഴിഞ്ഞ കെ. സി. എസ്. പണിക്കർ ലോകമെങ്ങുമുള്ള ചിത്രകലാസ്വാദകരുടെ ആദരവിനർഹനായ, ആ രംഗത്തെ ഒരാലും പരാജയപ്പെടുത്തിയിട്ടില്ല. 1977 ജനുവരിയിൽ അന്തരിച്ചു. ♦

**വിശേഷ ദിവസങ്ങൾ**

**ഡിസംബർ 15 മുതൽ ജനുവരി 14 വരെ**

ഡിസംബർ	13	ഗുരുവായൂർ ഏകാദശി
	15	ചക്കുളത്തുകാവു പൊങ്കാല, തൃക്കാർത്തിക
	18	തിരുവാതിര, തിരുവൈരാണിക്കുളം മഹാദേവക്ഷേത്രത്തിൽ നടതുറപ്പ്, കുചേലദിനം
	19	പരശുരാമജയന്തി
	25	ക്രിസ്തുമസ്, കരയോഗസ്ഥാപക ദിനം, കരയോഗം
		കുടുംബസംഗമം, തൃഞ്ചൻദിനം
	26	ശബരിമല മണ്ഡലപൂജ
ജനുവരി	1	നവവത്സരദിനം
	2	മന്നം ജയന്തി
	12	ദേശീയ യുവജനദിനം
	14	നബിദിനം, ശബരിമല മകരവിളക്ക്

IT IS NOT AN OLD AGE HOME. IT IS YOUR OWN HOME!  
Ernakulam Karayogam proudly presents

**PRASANTHI**  
A home for the aged & Ladies Hostel

**South Janatha Road,  
Palarivattom,  
Ernakulam,  
Kochi - 682 025  
Phone: 0484-2345061**

**എറണാകുളം കരയോഗം**

ടി.ഡി.എം. ഹാൾ കോംപ്ലക്സ്, ഡി.എച്ച്.റോഡ്, കൊച്ചി 682016

**ഉപനിഷദ് വിചാരയജ്ഞത്തിന്റെ സിഡികൾ**

ടി.ഡി.എം. ഹാളിൽ നടന്നു വരുന്ന സംപൂജ്യ സ്വാമി ചിദാനന്ദപുരിയുടെ ഉപനിഷദ് വിചാര യജ്ഞം ഓഡിയോ/വീഡിയോ സി.ഡി കൾ 2014 ജനുവരി 1 മുതൽ ടി.ഡി.എം. ഹാളിൽ നിന്നും ലഭിക്കുന്നതാണ്. സി.ഡി.കൾ ആവശ്യമുള്ളവർ മുൻകൂർ പണമടച്ച് ബുക്കു ചെയ്യേണ്ടതും ബാക്കി തുക സി.ഡി. കൈ പറ്റുമ്പോൾ നൽകേണ്ടതുമാണ്.

\* ഓഡിയോ സി.ഡി. Rs.750/- (Advance Rs.250/-)

\* വീഡിയോ സി.ഡി. Rs.1650/- (Advance Rs.650/-)

\* ഓഡിയോ & വീഡിയോ സി.ഡി. Rs.2000/- (Advance Rs.1000/-)

ആദ്യത്തെ 300 പേർക്ക് മാത്രമേ സൗജന്യ നിരക്കിൽ സി.ഡി. ലഭിക്കുകയുള്ളൂ.







ശ്രീ. പ്രഭാകരമേനോൻ പര്യടത്ത് റിട്ടയേർഡ് എഞ്ചിനീയർ, വാസ്തു വിദഗ്ദ്ധൻ

# വാസ്തു സംബന്ധമായ . . .

## വാസ്തു ശാസ്ത്രം

കഴിഞ്ഞ ആഴ്ച ഒരു വീട് പരിശോധിക്കേണ്ടി വന്നു. വീടിന്റെ മുഖം വടക്കോട്ട്, അടുക്കള വടക്ക് കിഴക്ക്, ഊൺമുറി കിഴക്ക് തെക്ക്, കിടപ്പുമുറികൾ വടക്കു പടിഞ്ഞാറ്, കിണർ തെക്ക് പടിഞ്ഞാറ് മൊത്തത്തിൽ നല്ല ഐശ്വര്യമുള്ള വീട് ആണ്.

കഴിഞ്ഞ 10 കൊല്ലത്തിനകം 4 പേർ ഈ വീട് മാറി മാറി വാങ്ങിയിട്ടുണ്ട്. ഇവിടെ താമസിച്ചവർക്കെല്ലാം ഈ വീട്ടിൽ വന്നതിന് ശേഷം, പണനഷ്ടം, ചിത്തപ്പേര്, മാനഹാനി എന്നിവ ഉള്ളതായി അനുഭവപ്പെട്ടു. വാങ്ങിയ വിലയിൽ നിന്നും, നഷ്ടത്തിലാണ് എല്ലാ കച്ചവടവും. വീട്ടിൽ കുഴപ്പമുണ്ടെന്ന് നാട്ടിൽ മുഴുവൻ പാട്ടായി. ചിത്രത്തിൽ കാണുന്നതു പോലെയാണ് പറമ്പും വീടും. ആ പറമ്പിൽ A മുതൽ B വരെയും വടക്കു വശത്തും B മുതൽ C വരെ കിഴക്കു വശത്തും, C മുതൽ D വരെ തെക്കു വശത്തും 24 cm ഉയരത്തിൽ ഒരു കുട്ടിമതിൽ തിരിച്ച് വീട് പ്രത്യേകം പറമ്പിലാക്കി തിരിക്കുവാൻ വേണ്ടി കുറ്റി അടിക്കുവാൻ കയർ കെട്ടിയാണ് ഞാൻ പോന്നത്. ഈ വീടിന് ഒരു കുഴപ്പവും ഇല്ല, പ്രശ്നം പറമ്പിനാണ്. വടക്ക് കിഴക്കു ഭാഗം മുറിഞ്ഞിരിക്കുന്നു. കൂടാതെ കിണർ തെക്കു പടിഞ്ഞാറും. ഭിത്തി കെട്ടിക്കഴിഞ്ഞാൽ കിണർ മറ്റൊരു പറമ്പിലായി. ഒരിക്കലും, പറമ്പിന്റെ വടക്കു കിഴക്കു മൂല മുറിയരുത്. ആദ്യം പറമ്പ് ശരിയാക്കിയ ശേഷം മാത്രം വീടു പണി തുടങ്ങുക. കിണർ തെക്കും, പടിഞ്ഞാറും, തെക്കുപടിഞ്ഞാറെ മൂലയിലും അരുത്. പല വീടുകളിലും അങ്ങിനെ ഉണ്ട്. അവിടങ്ങളിലെല്ലാം സാമ്പത്തിക പ്രശ്നങ്ങളും ഉണ്ട്.

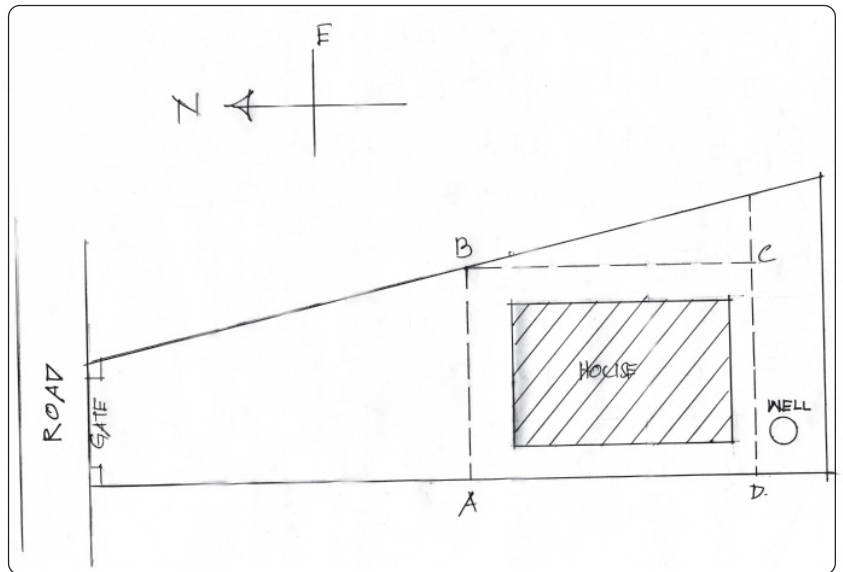

പോന്നത്. ഈ വീടിന് ഒരു കുഴപ്പവും ഇല്ല, പ്രശ്നം പറമ്പിനാണ്. വടക്ക് കിഴക്കു ഭാഗം മുറിഞ്ഞിരിക്കുന്നു. കൂടാതെ കിണർ തെക്കു പടിഞ്ഞാറും. ഭിത്തി കെട്ടിക്കഴിഞ്ഞാൽ കിണർ മറ്റൊരു പറമ്പിലായി. ഒരിക്കലും, പറമ്പിന്റെ വടക്കു കിഴക്കു മൂല മുറിയരുത്. ആദ്യം പറമ്പ് ശരിയാക്കിയ ശേഷം മാത്രം വീടു പണി തുടങ്ങുക. കിണർ തെക്കും, പടിഞ്ഞാറും, തെക്കുപടിഞ്ഞാറെ മൂലയിലും അരുത്. പല വീടുകളിലും അങ്ങിനെ ഉണ്ട്. അവിടങ്ങളിലെല്ലാം സാമ്പത്തിക പ്രശ്നങ്ങളും ഉണ്ട്.

വാസ്തു നോക്കേണ്ടവർ കരയോഗം വഴി സമീപിക്കേണ്ടതാണ്.

കരയോഗം മെമ്പർമാർ, അവരുടെ വീട്ടുകാർ എന്നിവർ കരയോഗത്തിൽ പറഞ്ഞശേഷം വീടു പരിശോധിക്കുവാൻ വിളിക്കുമ്പോൾ 50% കിഴിവ് കിട്ടുന്നതാണ്.

വാസ്തു സംബന്ധമായ എല്ലാ സംശയങ്ങളും എല്ലാ മാസവും 10-ാം തിയതിക്കു മുൻപ് കരയോഗം ഓഫീസിൽ ലഭിക്കേണ്ടതാണ്. കരയോഗം മെമ്പർമാർക്ക് രാവിലെ 10 മണി മുതൽ 5 മണി വരെ 9447032434 എന്ന നമ്പറിൽ വിളിക്കാവുന്നതാണ്. ഈ സേവനം തികച്ചും സൗജന്യമായിരിക്കും. എല്ലാ മാസവും രണ്ടാം ഞായറാഴ്ച എഞ്ചിനീയർ പ്രഭാകരമേനോൻ എറണാകുളം കരയോഗം ഓഫീസിൽ രാവിലെ 9.30 മുതൽ 1 മണി വരെ ഉണ്ടായിരിക്കും. അതിനായി മുൻകൂർ പേര് രജിസ്റ്റർ ചെയ്തിരിക്കണം.

# അവശ്യം അറിഞ്ഞിരിക്കേണ്ട പൊതുവായ കാര്യങ്ങൾ

## പുലവാലായ്മകൾ

മരിച്ചയാളിന്റെ ഉറബന്ധുക്കളും പ്രസവിച്ച സ്ത്രീയുടെ ഉറബന്ധുക്കളും പാലിക്കുന്ന അശുദ്ധിയാണ് പുലവാലായ്മകൾ. പ്രസവിച്ച സ്ത്രീയുടെ ഉറബന്ധുക്കൾ പതിനൊന്നു ദിവസത്തേക്ക് ക്ഷേത്ര ദർശനം പാടില്ല. നാലമ്പലത്തിൽ കടക്കരുതെന്നാണ് നിബന്ധന. പതിനൊന്നുരാത്രിക്കുശേഷം, കുളിച്ചു ശുദ്ധമായി നാലമ്പലത്തിൽ കടന്ന് ദേവദർശനം നടത്താം. ഈ അശുദ്ധിക്ക് ചില സ്ഥലങ്ങളിൽ പെറ്റപുലയെന്നും, ചില സ്ഥലങ്ങളിൽ വാലായ്മയെന്നും പറയും. വർണഭേദമനുസരിച്ച് ഉറ ബന്ധുക്കളുടെ പട്ടികയ്ക്കു വ്യത്യാസമുണ്ട്.

ഒരാൾ മരിച്ചാൽ ഉറ ബന്ധുക്കൾ പാലിക്കുന്ന അശുദ്ധിക്കു പുല എന്നു പറയുന്നു. പതിനഞ്ചു ദിവസം മരണാനന്തര കർമ്മങ്ങൾ കഴിച്ച്, പതിനാറാം ദിവസം പിണ്ഡം വച്ച്, പതിനേഴാം നാൾ പിതൃവിനെ സ്വർഗ്ഗലോകത്തേക്ക് ഉദാസിച്ചശേഷമേ ക്ഷേത്രദർശനം പാടുള്ളൂ. പതിനാറു രാത്രി കഴിഞ്ഞാൽ പുലവീടും.

ദേഹത്തിൽനിന്നു വേർപെടുന്ന ജീവാത്മാവ് സൂക്ഷ്മ ശരീരിയാണ്. ഷോഡശപിണ്ഡ ദാനംകൊണ്ട് പരതോത്മാവിന് അവയവപൂർത്തി വരുത്തിയാണ് സ്വർഗ്ഗലോകത്തേക്ക് ഉദാസിക്കുന്നത് എന്നു വിധി. പിതൃഗതി വരുത്തുന്നു എന്നും ഇതിനു പറയും. യഥാവിധി പിതൃഗതി വരുത്തുന്നില്ലെങ്കിൽ പരതോത്മാവ് ഗതികിട്ടാതെ പ്രേതമായി അലയുമെന്നും അനുശാസിക്കുന്നു.

## ഗൃഹശുദ്ധി

പുലവാലായ്മകൾ കഴിഞ്ഞാൽ പുണ്യാഹം തളിച്ച് ഗൃഹത്തിൽ ശുദ്ധിവരുത്തേണ്ടതാണ്. പുണ്യാഹം തളിച്ച് ശുദ്ധിവരുത്തിയശേഷമേ പുണ്യസ്ഥാനങ്ങളിൽ കടക്കാവൂ.

ഇതുകൂടാതെയും നിത്യേനയുള്ള ഗൃഹശുദ്ധി ആവശ്യമാണ്. ഉദയത്തിനു മുമ്പ് മുറ്റം അടിച്ചു വെള്ളം തളിച്ച് ശുദ്ധമാക്കണം. രാവിലെ മുറ്റമടിച്ചു വാരിക്കൂട്ടുന്ന ചപ്പു ചവറുകൾ മുറ്റത്തു കുട്ടിയിടാതെ അപ്പോൾത്തന്നെ വാരിക്കളയണം.

ഗൃഹത്തിനുള്ളിലും രാവിലെ തുത്തു വൃത്തിയാക്കി വെള്ളം തളിക്കുകയും ഉമ്മറപ്പടി കഴുകുകയും വേണം. ചില വടക്കൻജില്ലകളിൽ ഉമ്മറപ്പടി കഴുകാതെ ആരും യാത്രപോകില്ല.

വൈകുന്നേരവും ഗൃഹവും മുറ്റവും തുത്തു വൃത്തിയാക്കി വെള്ളം തളിക്കണം. വൈകുന്നേരം മുറ്റമടിച്ചു വാരിക്കൂട്ടുന്ന ചപ്പുചവറുകൾ മുറ്റത്തിന്റെ മൂലയിൽ കുട്ടിവയ്ക്കുകയേ ചെയ്യാവൂ. വാരിക്കളയരുത്. സന്ധ്യയ്ക്കു മുമ്പായിട്ടു വേണം ഇതു ചെയ്യുവാൻ. ഈ സമയം വീടിനു മുൻവശമുള്ള മുറ്റം മാത്രമാണു തുക്കുക. കുറ്റിച്ചുലുകൊണ്ടാണു മുറ്റം തുക്കേണ്ടത്.

രാവിലെ കിഴക്കോട്ടും വൈകുന്നേരം പടിഞ്ഞാട്ടും സൂര്യന് അഭിമുഖമായി മുറ്റമടിക്കരുത്. മുറ്റമടിച്ചശേഷം കാലും മുഖവും കൈകളും കഴുകിയിട്ടേ ഗൃഹത്തിൽ കടക്കാവൂ.

(കടപ്പാട് : ഹൈന്ദവ ജീവിത ആചാരങ്ങളും അനുഷ്ഠാനങ്ങളും കുറുകുചേത്രപ്രകാശൻ )

# ചന്ദ്രഗ്രഹണത്തിന്റെ പുരാണകഥ

ദേവാസുരൻമാർ ഒത്തുചേർന്ന് പാലാഴിമഥനം നടത്തിയപ്പോൾ ധന്വന്തരി അമൃതകുംഭവുമായി ഉയർന്നു വന്നു. പക്ഷേ, ആ അമൃതകുംഭം സൈംഹികേയൻ എന്ന അസുരമായാവി അപഹരിച്ച് പാതാളത്തിലേയ്ക്ക് കൊണ്ടുപോയി. മറ്റു ദിവ്യവിഭവങ്ങൾ പങ്കിട്ടെടുക്കുന്ന തിരക്കിൽ ഇക്കാര്യം ഇന്ദ്രാദികൾ ആരും അത്ര ശ്രദ്ധിച്ചില്ല. മായാവി അപ്രത്യക്ഷനായിക്കഴിഞ്ഞപ്പോഴാണ് ദേവൻമാർ അമൃതകലശത്തിന്റെ വിവരം മനസ്സിലാക്കിയത്. ഉടൻതന്നെ മഹാവിഷ്ണു ലാവണ്യവതിയായ ഒരു യുവതിയായിച്ചമഞ്ഞ് അമൃതകുംഭമെടുത്ത് ദേവൻമാർക്കു കൊടുത്തു. ദേവൻമാർ പന്തിയിലിരുന്ന് അമൃത് പാനം ചെയ്യാൻ ആരംഭിച്ചു. അപ്പോൾ അസുരൻമാരുടെ പ്രേരണയാൽ മായാപ്രയോഗചതുരനായ സൈംഹികേയൻ ഒരു വൃദ്ധബ്രാഹ്മണവേഷമെടുത്ത് സ്വർഗ്ഗത്തിലെത്തി അമൃതിന്റെ ഒരംശം വാങ്ങി കുടിക്കുവാൻ തുടങ്ങി.

ദ്വാരപാലകൻമാരായി നിന്ന സൂര്യചന്ദ്രൻമാർ രഹസ്യം മനസ്സിലാക്കി, മഹാവിഷ്ണുവിന് സൂചന കൊടുത്തു. അദ്ദേഹം സുദർശനചക്രംകൊണ്ട് കപട ബ്രാഹ്മണന്റെ കണ്ഠം അറുത്തു എങ്കിലും അസുരൻ ആസ്വദിച്ച് അമൃതിന്റെ പകുതി കണ്ഠത്തിനു മുകളിലും മറ്റേ പകുതി കണ്ഠത്തിനു താഴെയും തങ്ങി നില്ക്കാൻ ഇടയായി.

- എം.ജി. തങ്കമ്മ

അതുകൊണ്ട് തലയും ഉടലും വേർപെട്ട് രണ്ടായിത്തീർന്നിട്ടും അവ രണ്ടും സജീവങ്ങളായിത്തന്നെ അവശേഷിച്ചു. ഈ രണ്ടു ഭാഗങ്ങളാണ് കാലക്രമേണ രാഹു കേതുകളായി പരിണമിച്ചത്.

കണ്ഠം മുറിഞ്ഞപ്പോൾ കുറച്ച് രക്തവും കുറച്ച് അമൃതും നിലത്തു രണ്ടു ഭാഗത്തായി വീണു. അവ ചുവന്നുള്ളിയും വെളുത്തുള്ളിയും ആയിത്തീർന്നു. രക്തത്തിന്റെ പരിണാമമാകെകൊണ്ട് ചുമന്നുള്ളി ത്യാജ്യമായും അമൃതിന്റെ പരിണാമമാകെകൊണ്ട് വെളുത്തുള്ളി ഗ്രാഹ്യമായും ചില വൈദിക ബ്രാഹ്മണർ കരുതിയിരുന്നുവത്രേ.

ബ്രാഹ്മണവേഷധാരിയായി അമൃതാംശം ആഹരിച്ച അസുരനെ ഒറ്റിക്കൊടുത്ത സൂര്യചന്ദ്രൻമാരോടുള്ള പക രാഹുകേതുകൾക്ക് ഇന്നും നിലനിന്നു പോരുന്നു. അവർ ഇന്നും തരം കിട്ടുമ്പോൾ സൂര്യചന്ദ്രൻമാരെ വിഴുങ്ങുന്നതാണത്രേ ഗ്രഹണം. കണ്ഠം മുറിഞ്ഞിരിക്കയാൽ വായിലകപ്പെടുന്ന സൂര്യചന്ദ്രൻമാർ ഉടൻതന്നെ കണ്ഠത്തിലൂടെ പുറത്തേയ്ക്കു വരും. അതുകൊണ്ടാണ് ഗ്രഹണനാന്തരം സൂര്യചന്ദ്രൻമാരെ നമുക്ക് കാണുവാൻ സാധിക്കുന്നത്. (കമ്പരമായണം യുദ്ധകാണ്ഡം, ഭാഗവതം അഷ്ടമസ്കന്ധം)



# ബാലലോകം



കളിക്കുക.....ചിരിക്കുക.....ചിന്തിക്കുക....

അയ്മനം രവീന്ദ്രൻ

പ്രിയകുട്ടുകാരെ,

സച്ചിൻ ടെൻഡുൽക്കർ ക്രിക്കറ്റുകളിൽ നിന്നും വിരമിച്ച വാർത്ത പത്രങ്ങളുകളിൽ നിങ്ങൾ വായിച്ചിരിക്കുമല്ലോ, എന്നിട്ട് എന്താണ് തോന്നിയത്?

സച്ചിൻ എന്ന ക്രിക്കറ്റിലെ അത്യുജ്വലപ്രതിഭാസം നിങ്ങളെ ആവേശം കൊള്ളിച്ചിട്ടുണ്ടോ? കളിയിലെ അദ്ദേഹത്തിന്റെ പ്രത്യേകകൗശലങ്ങൾ, നിങ്ങളെ പുളകം കൊള്ളിച്ചിട്ടുണ്ടോ?

തീർച്ചയായും ഉണ്ടാകും.



കുട്ടികൾക്കും, മുതിർന്നവർക്കും ഒരു പോലെ പ്രിയകരനാണ് സച്ചിൻ. തന്റെ ഇരുപത്തിനാലുവർഷത്തെ ക്രിക്കറ്റ് ജീവിതം മറ്റു കളിക്കാർക്ക് എന്നും മാതൃകയായിരുന്നു. ഇതിനകം സച്ചിൻ ടെൻഡുൽക്കർ പെങ്കട്ടത്തത് 1069 ടെസ്റ്റ് മാച്ചുകളിലാണ്. 62476 റൺസ്, 182 സെഞ്ചൂറികൾ, 295 അർധ സെഞ്ചൂറികൾ, 480 ക്യാച്ചുകൾ, 274 വിക്കറ്റുകൾ, ഇതിൽപ്പരം ഒരു ക്രിക്കറ്റർക്ക് എന്തു നേടാനാണ് ?



ബോംബെ വാക്വെൽ സർവ്വേയിലുള്ള നിറഞ്ഞ കവിഞ്ഞ പുരുഷാരം. അവരെ സാക്ഷി നിർത്തി ടെസ്റ്റ് ക്രിക്കറ്റിനോട്

സച്ചിൻ വിടചൊല്ലുമ്പോൾ, അർദ്ധസെഞ്ചൂറികൾക്ക് വളരെ മുകളിലായിരുന്നു അദ്ദേഹത്തിന്റെ സ്കോർ നിലവാരം. അങ്ങിനെ എത്രയെത്ര കളിനേരങ്ങൾ 121 കോടി ഭാരതീയർക്ക് അദ്ദേഹം സമ്മാനിച്ചിരിക്കുന്നു. രാജ്യം അങ്ങേയ്ക്ക് സമ്മാനിക്കുന്ന ഭാരതരത്നം അതിന്റെ പ്രതീകം കൂടിയാണ്.

ഞങ്ങൾ കുട്ടികളെ അങ്ങ് എന്താണ് പഠിപ്പിച്ചത്? ജീവിതത്തിലെ പ്രതിസന്ധിഘട്ടങ്ങളെ ചിരിച്ചുകൊണ്ട് എങ്ങിനെ നേരിടാം. ചിരിക്കാൻ ഒന്നുമില്ലാത്തപ്പോഴും ചിരിച്ചു കൊണ്ടിരിക്കുക. കളിക്കുക.....ചിരിക്കുക.....ചിന്തിക്കുക, ഇതാണ് അങ്ങ് തന്ന മാർഗ്ഗപദേശം.

ഇതിഹാസങ്ങൾ എപ്പോഴും ജനിക്കാറില്ല. ദൈവം സൃഷ്ടിക്കുന്ന വ്യത്യസ്ത പ്രക്രിയകളിലൊന്നാണ് സച്ചിൻ ടെൻഡുൽക്കർ.

**നർമ്മകഥ**

**ചാറ്റിങ്ങ്**



“അമ്മയെന്തിനേ?”  
 “ക്ലബ്ബിൽപോയി”  
 പെങ്ങളോ?  
 “സിനിമയ്ക്കു പോയി”  
 അച്ഛനോ?  
 “ശീട്ടുകളിക്കാൻ പോയി”  
 പട്ടിയെ കാണുന്നില്ലല്ലോ?  
 “പോമറേനിയൻ പെണ്ണിന്റെ കൂടെ അപ്പുറത്ത്”  
 മോനെന്തു ചെയ്യുവാ?  
 “ചാറ്റു ചെയ്യുവാ”  
 “എന്നാ അമ്മയ്ക്കും കൂടി ഇമ്മിണി ഇടം താടാ നിന്റെ കസേരേല്”  
 “ഡിസ്റ്റേർബു ചെയ്യാതെ പോ മുതുകി”

**അക്ഷരകേളി**

കളത്തിലെ അക്ഷരങ്ങൾ ചേർത്ത് 5 വാക്കുകളുണ്ടാക്കുക

അ	റ	അറ,വറ, അവ,
വ	ഴി	അഴി, വഴി

**ബാലകവിത**

**വര**

ചെറിയൊരാൾ...കുഴിയായ  
 ചെറിയൊരു പേനയിൽ 'വര' യായ



കുട്ടുകാരെ നിങ്ങൾ വരയ്ക്കുന്ന ചിത്രങ്ങൾ, പെയിന്റിങ്ങുകൾ, രചനകൾ എന്നിവ കരയോഗ സൗഹൃദത്തിന് അയച്ചു തരുക.  
 വിലാസം : എഡിറ്റർ, കരയോഗസൗഹൃദം, എറണാകുളം കരയോഗം, കൊച്ചി.  
 നിങ്ങളുടെ സംശയങ്ങൾക്ക് വിളിക്കുക .ഫോൺ : 9947736071



# എറണാകുളം കരയോഗം

## സ്ഥാപകദിനവും കുടുംബസംഗമവും

എറണാകുളം കരയോഗത്തിന്റെ 88 - ാമത് സ്ഥാപക ദിനവും കുടുംബ സംഗമവും 2013 ഡിസംബർ 25 ഞായറാഴ്ച രാവിലെ അഞ്ചു മണിക്ക് മഹാഗണപതി ഹോമത്തോടെ ആരംഭിച്ച് രാത്രി ഒമ്പതരക്ക് അയ്യപ്പൻപാട്ടോടു കൂടി അവസാനിക്കുന്നു. വിവിധ കലാ സാംസ്കാരിക പരിപാടികളോടെയാണ് കുടുംബസംഗമം നടത്തപ്പെടുന്നത്. എല്ലാ കരയോഗ അംഗങ്ങളേയും കുടുംബസമേതം പങ്കെടുക്കുവാൻ സാദരം ക്ഷണിച്ചു കൊള്ളുന്നു.

രാവിലെ	:	5.30 ന് പുലിയന്നൂർ ശശി നമ്പൂതിരിപ്പാടിന്റെ കാർമ്മികത്വത്തിൽ അഷ്ടദ്രവ്യ ഗണപതി ഹോമം
5.30 മുതൽ 8.30 വരെ	:	സുദർശനഹോമം, നവകം, പഞ്ചഗവ്യം, ദീപാരാധന, പ്രസാദ വിതരണം
8.30 മുതൽ 9.30 വരെ	:	പ്രഭാതഭക്ഷണം
9.45 മുതൽ 10.45 വരെ	:	കുടുംബ സംഗമ യോഗം
മുഖ്യപ്രഭാഷകൻ	:	കവി. എസ്. രമേശൻ നായർ
വിഷയം	:	കുടുംബ ധർമ്മങ്ങളിൽ വിവേകാനന്ദന്റെ സ്വാധീനം
10.45 മുതൽ 1.00 മണി വരെ	:	കരയോഗം അംഗങ്ങളുടെ വിവിധ കലാപരിപാടികൾ
1.00 മുതൽ 1.30 വരെ	:	ഉച്ചഭക്ഷണം
1.45 മുതൽ 3.15 വരെ	:	വിവിധ മത്സരങ്ങൾ
ആവിഷ്കാരം	:	പി. കൃഷ്ണകുമാർ
3.15 മുതൽ 4.15 വരെ	:	കവിത, സംഗീതം
4.15 മുതൽ 5.00 വരെ	:	ചായ സൽക്കാരം
5.00 മുതൽ 5.45 വരെ	:	സമ്മാനദാനം
6.00 മുതൽ 9.30 വരെ	:	അയ്യപ്പൻ പാട്ട് (കണ്ണൻകുളങ്ങര അയ്യപ്പഭക്ത ജനസംഘം) ജനനത്തോടെ അയ്യപ്പൻ പാട്ട് സമാപിക്കുന്നതാണ് .
9.30	:	അത്താഴ ഭക്ഷണം

NB:

അന്നേദിവസം എറണാകുളം ശിവക്ഷേത്രത്തിൽ കരയോഗത്തിന്റെ വക 1001 കുടുംബ അഭിഷേകം ഉണ്ടായിരിക്കുന്നതാണ്.

### അംഗങ്ങളുടെ പ്രത്യേക ശ്രദ്ധയ്ക്ക്

കുടുംബ സംഗമത്തിൽ പങ്കെടുക്കുന്ന കരയോഗം അംഗങ്ങൾക്കും കുടുംബാംഗങ്ങൾക്കുമുള്ള ഭക്ഷണ കുപ്പണുകൾ 2013 ഡിസംബർ 10 മുതൽ 20 വരെ കരയോഗത്തിൽ നിന്നും ലഭിക്കുന്നതാണ്. അംഗങ്ങൾ കരയോഗം തിരിച്ചറിയൽ കാർഡ് ഹാജരാക്കി കുപ്പണുകൾ മുൻകൂർ കൈപ്പറ്റണമെന്ന് അഭ്യർത്ഥിക്കുന്നു. അംഗങ്ങളുടെ കൂടെ വരുന്ന ഗസ്റ്റുകൾക്കുള്ള ഭക്ഷണ കുപ്പണുകൾ 100 രൂപാ ക്രമത്തിലും ലഭിക്കുന്നതാണ്. കുടുംബസംഗമത്തിൽ പങ്കെടുക്കുന്ന എല്ലാവർക്കും ഉച്ചഭക്ഷണം ലഭിക്കുമെന്ന് ഉറപ്പുവരുത്തുന്നതിനും ക്രമാതീതമായ തിരക്ക് നിയന്ത്രിക്കുന്നതിനും വേണ്ടിയാണ് മേൽക്രമീകരണം ഏർപ്പെടുത്തിയിരിക്കുന്നത്. എല്ലാ അംഗങ്ങളുടെയും സഹകരണം പ്രതീക്ഷിക്കുന്നു.

- ജനറൽ സെക്രട്ടറി

### കരയോഗം അംഗങ്ങൾക്കുള്ള പ്രത്യേക അറിയിപ്പ്

കരയോഗം നിയമാവലി 8 (1), 12 അനുസരിച്ച് അംഗങ്ങൾ കരയോഗത്തിൽ സമർപ്പിച്ചിട്ടുള്ള സ്ഥിരമായ മേൽവിലാസത്തിൽ വന്നിട്ടുള്ള മാറ്റങ്ങൾ ഉടൻതന്നെ കരയോഗം നിയമാവലിക്കു വിധേയമായി തെളിവുകൾ സഹിതം ജനറൽ സെക്രട്ടറിയെ അറിയിക്കേണ്ടതാണ്. അല്ലാത്ത പക്ഷം പ്രസ്തുത അംഗങ്ങൾക്ക് കരയോഗ നിയമാവലി 13 (എ) യും 13 (ബി) യും വകുപ്പുകൾ അവർക്ക് ബാധകമായിരിക്കുമെന്ന് ഇതിനാൽ അറിയിച്ചു കൊള്ളുന്നു.

ഭരണസമിതിക്കുവേണ്ടി, ജനറൽ സെക്രട്ടറി , എറണാകുളം കരയോഗം





# വദതു സംസ്കൃതം (സംസ്കൃതം പറയൂ)



ആർ.കിരൺകുമാർ  
9447704532

## കുത്ര എവിടെ

- താങ്കളുടെ വീട് എവിടെയാണ്? - ഭവതഃ/ഭവത്യാം ഗൃഹം കുത്ര അസ്തി?
- താങ്കൾ എവിടെ ജോലി ചെയ്യുന്നു? - ഭവൻ/ഭവതി കുത്ര ഉദ്യോഗം കരോതി?
- എന്റെ വീട് കാലടിയിൽ ആണ് - മമ ഗൃഹം കാലടി ഗ്രാമേ അസ്തി.
- കാലടിയിൽ എവിടെയാണ്? - കാലടി ഗ്രാമേ കുത്ര അസ്തി?
- അച്ഛൻ എവിടെ? - പിതാ കുത്ര?
- അച്ഛൻ ഓഫീസിലാണ്? - പിതാ കാര്യാലയേ അസ്തി.
- അവൻ എവിടെ പഠിക്കുന്നു? - സഃ കുത്ര പഠതി?
- അവൻ ആലപ്പുഴയിൽ പഠിക്കുന്നു - സഃ ആലപ്പുഴ ദേശേ പഠതി
- വണ്ടി എവിടെ പോകുന്നു? - വാഹനം കുത്ര ഗമരതി?
- വണ്ടി തിരുവനന്തപുരത്തേക്ക് പോകുന്നു - വാഹനം തിരുവനന്തപുരം ഗമരതി
- സംസ്കൃതഗ്രാമം എവിടെയാണ്? - സംസ്കൃതഗ്രാമഃ കുത്ര അസ്തി?
- സംസ്കൃതഗ്രാമം കർണ്ണാടകത്തിൽ ആണ് - സംസ്കൃതഗ്രാമഃ കർണ്ണാടകേ അസ്തി
- സംസ്കൃത ക്ലാസ് എവിടെ നടക്കുന്നു - സംസ്കൃത കക്ഷ്യാ കുത്ര പ്രചലതി
- സംസ്കൃത ക്ലാസ് പാവക്കുളം ക്ഷേത്രത്തിൽ നടക്കുന്നു - സംസ്കൃത കക്ഷ്യാ പാവക്കുളം ക്ഷേത്രേ പ്രചലതി.
- എന്റെ പേന എവിടെ? - മമ ലേഖനീ കുത്ര?
- സംസ്കൃതത്തിന്റെ ഓഫീസ് എവിടെയാണ്? - സംസ്കൃത കാര്യാലയഃ കുത്ര അസ്തി
- സംസ്കൃത കാര്യാലയം കൊടുങ്ങല്ലൂരിൽ ആണ് - സംസ്കൃത കാര്യാലയഃ കൊടുങ്ങല്ലൂർ ദേശേ അസ്തി.
- എവിടെ പോകുന്നു - കുത്ര ഗമരതി.

## ന്യൂതന പദാനി

കക്ഷ്യാ	-	ക്ലാസ്	പ്രചലതി	-	നടക്കുന്നു
ക്ഷേത്രം	-	അമ്പലം	സഃ	-	അവൻ
ലേഖനീ	-	പേന	സാ	-	അവൾ

## ത്രിപുരസുന്ദരീ ചതുഃഷഷ്ട്യുപചാര സ്തോത്രം

നന്ദകുമാർ എൻ.മേനോൻ

രാജരാജ്ഞി തവ രത്ന മണ്ഡിത ചെരുപ്പു രണ്ടിതതി യുക്തമായ്  
 ത്വത്സമാന വസനങ്ങളിട്ട നവദേവതങ്ങളൊടു യുക്തയായ്  
 ചക്രരാജരഥമേറിയിന്നു വിലസീടണം പരമ ശക്തയായ്  
 കാമരാജമടിമേറുനീ പരിചരിച്ചിടാം പരമ ഭക്തനായ്

മണ്ഡിത = അലങ്കരിക്കുന്ന. ത്വത്സമാന = അവിടുത്തേക്ക് തുല്യമായ.

## അറിയിപ്പ്

വിവാഹം, വിവാഹവാർഷികം, ജന്മദിനാശംസകൾ, ആദരാജ്ഞലികൾ മുതലായവ കരയോഗം സൗഹൃദത്തിൽ 12 cm x 9 cm വലിപ്പത്തിൽ സൗജന്യ നിരക്കിൽ പ്രസിദ്ധീകരിക്കാവുന്നതാണ്. ഈ ആനുകൂല്യം പ്രയോജനപ്പെടുത്തണമെന്ന് അഭ്യർത്ഥിക്കുന്നു. താല്പര്യമുള്ളവർ കരയോഗം ഓഫീസുമായി ബന്ധപ്പെടുക. -എഡിറ്റർ



# ശ്യാമ



ഡോ: ജയലക്ഷ്മി നന്ദകുമാർ

ശാന്തരസം തുളുമ്പുന്ന രാഗമാണ് ശ്യാമ. 28-ാമത്തെ മേളകർത്താ രാഗമായ ഹരികാംബോജിയുടെ ജന്യരാഗമാണ് ഇത്.

ആരോ : സ രി മ പ ധ സ  
 അവ : സ ധ പ മ ഗ രി സ

സ്വരസ്ഥാനങ്ങൾ : ഷഡ്ജം, ചതുഃശ്രുതി റിഷഭം, അന്തരഗാന്ധാരം, ശുദ്ധമദ്ധ്യമം, പഞ്ചമം, ചതുഃശ്രുതി ധൈവതം, കൈശികി നിഷാദം.

ആരോഹണത്തിൽ അഞ്ചും അവരോഹണത്തിൽ ആറും സ്വരങ്ങൾ വരുന്നതിനാൽ ശ്യാമ ഒരു ഔഡവ-ഷാഡവ രാഗമാണ്. പതിഞ്ഞ കാലത്തിൽ ആലപിച്ചാൽ മാത്രമേ ശ്യാമരാഗം ശോഭിക്കുകയുള്ളൂ.

ശ്യാമരാഗവുമായി ബന്ധപ്പെട്ട ഒരു സംഭവകഥ വിവരിക്കാം. “ജാവലി” എന്ന സംഗീത രൂപം ദൈവീകമല്ലാത്തതിനാൽ, ത്യാഗരാജസ്വാമിക്ക് അതിനോട് വിരോധമുണ്ടായിരുന്നു. തന്റെ ശിഷ്യർ ജാവലി ആലപിക്കുന്നത് കണ്ട് കോപിഷ്ടനായി ത്യാഗരാജസ്വാമി ശിഷ്യരെ ശിക്ഷിക്കാനായി തുനിഞ്ഞു.

തൽസമയം, ത്യാഗരാജസ്വാമിയുടെ പത്നി ഇടപെട്ട് അദ്ദേഹത്തെ അനുനയിപ്പിക്കുകയും, ശാന്തതയുടെയും ക്ഷമയുടെയും പ്രാധാന്യം ചൂണ്ടിക്കാണിക്കുകയും ചെയ്തു. തന്റെ പത്നിയുടെ വാക്കുകൾ കണക്കിലെടുത്ത ത്യാഗരാജസ്വാമി, “ശാന്തമൂലേക സൗഖ്യമൂലേദു” എന്ന കൃതി, ശാന്തസ്വരൂപിണിയായ ശ്യാമരാഗത്തിൽ ഉടനെ തന്നെ ചിട്ടപ്പെടുത്തി. അങ്ങനെ അദ്ദേഹത്തിന്റെ കോപം ശമിച്ച് ശാന്തനായി എന്നതാണ് കഥ. “ശാന്തിയില്ലെങ്കിൽ സൗഖ്യമുണ്ടുകുകയില്ല” എന്നതാണ് ഈ കൃതിയുടെ സാരം. ഈ തത്വം ഉൾക്കൊള്ളാൻ ശ്യാമരാഗം തന്നെയാണ് ഉത്തമം എന്ന് ഇതിലൂടെ തെളിയുന്നു.

സർവ്വകാലിക രാഗമാണെങ്കിലും , സായാഹ്നവും രാത്രിയും ഉത്തമമായി പറയുന്നു. ശ്രോതാക്കൾക്ക് ശാന്തിയും സമാധാനവും പ്രദാനം ചെയ്യുന്ന രാഗമാണിത്.

## ഈ രാഗത്തിലുള്ള കൃതികൾ

- |                           |       |                          |
|---------------------------|-------|--------------------------|
| 1. ശാന്തമൂലേക             | ആദി   | ത്യാഗരാജസ്വാമി           |
| 2. മരവകവേ ഓ മനസാ          | രൂപകം | പട്ടണം സുബ്രഹ്മണ്യ അയ്യർ |
| 3. മാനസ സഞ്ചരരേ           | ആദി   | സദാശിവ ബ്രഹ്മേന്ദ്ര      |
| 4. അന്നപൂർണ്ണേ വിശാലാക്ഷി | ആദി   | മുത്തുസ്വാമി ദീക്ഷിതർ    |

## ചലച്ചിത്ര ഗാനങ്ങൾ

- |  |   |                                   |
|--|---|-----------------------------------|
| 1. ശരവണപൊയ്കയിൽ അവതാരം<br>(‘താരകവധത്തിനു തൃക്കയ്യിൽ വേലുമായ്’ എന്ന ഭാഗം) | - | കുമാരസംഭവം                        |
| 2. ഭജഗോവിന്ദം<br>(‘നളിനി ദലഗത ജലമതി തരളം’ എന്ന ഭാഗം)                     | - | ജഗദ്ഗുരു ആദിശങ്കരൻ                |
| 3. അക്കരപ്പച്ചയിലെ അഞ്ജനച്ചോലയിലെ  | - | സ്ഥാനാർത്ഥി സാരാമ്മ               |
| 4. ദർശനം പുണ്യദർശനം  | - | ശബരിമല ശ്രീധർമ്മശാസ്താ            |
| 5. സ്വാമീ ശരണം ശരണമെന്റയ്യപ്പാ   | - | സ്വാമി അയ്യപ്പൻ                   |
| 6. കാറ്റേ വാ കടലേ വാ   | - | ചതുരംഗം                           |
| 7. പൂക്കുല ചൂടിയ നിറപറയൊരുങ്ങി   | - | അർച്ചനടീച്ചർ                      |
| 8. അറിയുന്നില്ല ഭവാനറിയുന്നില്ല  | - | കാട്ടുകുരങ്ങ്                     |
| 9. ശരണമയ്യപ്പാ സ്വാമീ  | - | ചെമ്പരത്തി                        |
| 10. ആത്മവിദ്യാലയമേ   | - | ഹരിശ്ചന്ദ്ര                       |
| 11. യാത്രയായി  | - | ദേശാടനം                           |
| 12. ആനകേറാമല ആളുകേറാമല   | - | ഭക്തിഗാനം (ശ്രീഅയ്യപ്പൻ പാട്ടുകൾ) |





# വെളിച്ചെണ്ണ ധാരണയും തെറ്റിദ്ധാരണങ്ങളും

- ഡോ: ദേവിദാസ് വെല്ലോടി, സീനിയർ കൺസൾട്ടന്റ്, എ. വി. എൻ ആയുർവേദിക് സെന്റർ



ബ്ലഡ് പ്രഷർ കൂടുകയും രക്തത്തിലെ കൊഴുപ്പ് വർദ്ധിപ്പിക്കുന്നതിനും കാരണം ആയതിനാൽ വെളിച്ചെണ്ണ ആരോഗ്യത്തിന് ഹാനികരമാണെന്ന ഒരു തെറ്റിദ്ധാരണ പരക്കെ നിലവിലുണ്ട്. ഈ പഠനങ്ങളെല്ലാം ഹൈഡ്രോജനേഡ് വെളിച്ചെണ്ണയെ ആധാരമാക്കിയാണ് നടത്തിയിരിക്കുന്നത്.

### ഹൈഡ്രോജനേഡ് (Hydrogenated Coconut Oil)

സാധാരണ വെളിച്ചെണ്ണ 76 ഡിഗ്രി F (24 ഡിഗ്രി C ൽ) ഉരുകും. ഇത് (Melting point) കൂട്ടുന്നതിനുള്ള പ്രക്രിയയാണ് ഹൈഡ്രോജനേഡ്. ഇതു മൂലം ഉരുകുന്നതിനുള്ള താപനില 97 104 ഡിഗ്രി F (36 40 ഡിഗ്രി C) വരെയാകും. ഈ പ്രക്രിയയിൽ അപൂരിത കൊഴുപ്പ് (unsaturated) ഹൈഡ്രജൻ തന്മാത്ര കളുമായി ചേർന്ന് രാസപ്രക്രിയയിലൂടെ പൂരിത കൊഴുപ്പായി (saturated) മാറ്റപ്പെടുന്നു. മാത്രമല്ല ട്രാൻസ് ഫാറ്റി ആസിഡുകൾ ഉൽപാദിപ്പിക്കപ്പെടുകയും ചെയ്യുന്നു.

TFA രക്തത്തിലെ കൊഴുപ്പ് വർദ്ധിക്കുന്നതിനും കോശങ്ങളുടെ കവചത്തിലൂടെ കടന്ന് Essential fatty acid കളുടെ ഉപയോഗിക്കപ്പെടലിനെ തടയുകയും ചെയ്യുന്നു. ഇത്തരത്തിലുള്ള ട്രാൻസ് ഫാറ്റി ആസിഡ് സാധാരണ വെളിച്ചെണ്ണയിൽ ഇല്ല. വെളിച്ചെണ്ണയിൽ പൂരിത കൊഴുപ്പ് (saturated fat) ഉള്ളതിനാൽ അത് ആരോഗ്യത്തിന് ഹാനികരമാണെന്നും പല അഭിപ്രായങ്ങളും ഉയർന്നു വന്നിട്ടുണ്ട്. ശരീരത്തിൽ ചീത്ത കൊഴുപ്പ് (Bad Cholesterol LDL) ഉള്ളതുപോലെ നല്ല കൊഴുപ്പും (Good Cholesterol HDL) ഉണ്ടെന്ന് നമ്മുടെ ശാസ്ത്രജ്ഞന്മാർ കണ്ടെത്തിയിരിക്കുന്നു. അതു പോലെതന്നെ നല്ലകൊഴുപ്പ് ഉള്ളതുപോലെ നല്ല പൂരിതകൊഴുപ്പുകളുണ്ടെന്ന് അവർ കണ്ടെത്തിയിട്ടുണ്ട്.

### വെളിച്ചെണ്ണയിലെ ഘടകങ്ങൾ

വെളിച്ചെണ്ണയിൽ 90% പൂരിതകൊഴുപ്പും, മോണോ സാച്യുറേറ്റേഡ് എന്നും പോളിസാച്യുറേറ്റേഡ് എന്നും പേരുള്ള അപൂരിത കൊഴുപ്പും അടങ്ങിയിരിക്കുന്നു. അതിലടങ്ങിയിരിക്കുന്ന കാർബൺ മോണിക്യൂളുകളുടെ ആധാരമായി Fat (കൊഴുപ്പിന്) Short - Medium- Long chain എന്നിങ്ങനെ മൂന്നാക്കിത്തിരിച്ചിരിക്കുന്നു. 2/3 ഭാഗം പൂരിത കൊഴുപ്പും വെളിച്ചെണ്ണയിൽ Long chain വിഭാഗത്തിൽപ്പെടുന്നു. ഇവ പെട്ടെന്ന് ശരീരത്തിൽ ഉപയോഗിക്കാൻ സാധിക്കുന്നവയും ഊർജ്ജം നൽകുന്നവയുമായതിനാൽ ശരീരത്തിൽ അടിഞ്ഞുകൂടുവാനോ ശേഖരിക്കുവാനോ ശരീരത്തെ തടിച്ചുകൂടുവാനോ ഉതകുന്നവയല്ല. അതിനാൽ ഹാനികരമല്ല.

### ലൂറിക് ആസിഡ് (Luric Acid)

വെളിച്ചെണ്ണയിൽ 50% ഫാറ്റി ആസിഡും (Fatty Acids) ലൂറിക് ആസിഡും (Luric Acid) ആണ്. ബാക്ടീരിയ, ഈസ്റ്റ്, ഫംഗസ്, വൈറസ് എന്നിവയെ നശിപ്പിക്കാൻ കഴിവുള്ളതാണ് Luric Acid. മൂലപ്പാലിൽ ലൂറിക് ആസിഡ് ഉള്ളതിനാലാണ് കുഞ്ഞുങ്ങൾക്ക് രോഗപ്രതിരോധ ശേഷി കിട്ടുന്നതെന്ന് പഠനങ്ങളിൽ തെളിഞ്ഞിട്ടുണ്ട്. Aids, HIV-I തുടങ്ങിയ രോഗങ്ങളുടെ ചികിത്സയിൽ വെളിച്ചെണ്ണയുടെ പ്രയോഗത്തെക്കുറിച്ച് പഠനങ്ങൾ നടന്നു വരികയാണ്.

### വെളിച്ചെണ്ണയുടെ മറ്റു ഗുണങ്ങൾ

വെളിച്ചെണ്ണ, മുടിവളരുന്നതിനും, താരനകറ്റുന്നതിനും, തൊലിക്ക് മാർദ്ദവം നൽകുന്നതിനും, ത്വക്ക് രോഗങ്ങൾക്കും പുറമെ പുരട്ടുന്നതിന് ഉപകരിക്കും. വെളിച്ചെണ്ണയുടെ അകത്തേക്കുള്ള ഉപയോഗം ദഹനത്തിനും, കരൾ രോഗങ്ങൾക്കും, പ്രഷറിനും, പ്രമേഹത്തിനും, അസ്ഥികളുടെ വളർച്ചക്കും, ദന്തസംരക്ഷണത്തിനും നല്ലതാണെന്ന് തെളിഞ്ഞിട്ടുണ്ട്. അതിലെ ലൂറിക് ആസിഡ്, കാപ്രിക് ആസിഡ് എന്നീ ഘടകങ്ങൾ ബാക്ടീരിയ, ഫംഗസ് എന്നിവയെ നശിപ്പിക്കുന്നതിനും രോഗപ്രതിരോധ ശേഷി വർദ്ധിപ്പിക്കുന്നതിനും സഹായിക്കുന്നു.

### വിർജിൻ വെളിച്ചെണ്ണ

പച്ചയായ തേങ്ങയിൽ നിന്നും പാലെടുത്ത് അതിൽ നിന്ന് ഉണ്ടാകുന്നതാണ് വിർജിൻ വെളിച്ചെണ്ണ . തേങ്ങാപ്പാലിൽ നിന്നും ജലാംശത്തെ ഒഴിവാക്കി വെന്ത വെളിച്ചെണ്ണ എന്ന പേരിൽ നമ്മുടെ പൂർവ്വികന്മാർ ദിവസംതോറും പരയുന്നതു തന്നെയാണിത്. പക്ഷെ ഇപ്പോൾ ചൂടാക്കാതെയോ, വെയിലേൽപ്പിക്കാതെയോ വിർജിൻ വെളിച്ചെണ്ണ നിർമ്മിക്കാനുള്ള ശാസ്ത്രം നാം കണ്ടെത്തിയിരിക്കുന്നു. ഇതിൽ Luric Acid നു പുറമെ വിറ്റാമിൻ ഇ യും അടങ്ങിയിരിക്കുന്നതിനാൽ ലോകമൊട്ടാകെ അംഗീകരിക്കപ്പെട്ടിരിക്കുന്നു.

പക്ഷെ.....ഇത്രയൊക്കെയായാലും നമുക്കാവശ്യത്തിന് ഊർജ്ജം ലഭിക്കത്തക്ക രീതിയിൽ മിതമായി ഭക്ഷണക്രമം രൂപീകരിക്കുന്നതു തന്നെയാണ് ഉത്തമം. ആവശ്യത്തിൽ കൂടുതൽ ലഭിക്കുന്ന ഊർജ്ജം കൊഴുപ്പായി ശരീരത്തിൽ നിക്ഷേപിക്കപ്പെടുവാൻ സാധ്യതകളേറേയാണ്. ശരീരത്തിൽ താരതമ്യേന കൊഴുപ്പ് കൂടിയവരും ബ്ലഡ് പ്രഷർ, പ്രമേഹം, ഹൃദ്രോഗം, അമിതവണ്ണം, എന്നിവയുള്ളവരും കഴിയുന്നതും കൊഴുപ്പുള്ള ഭക്ഷണങ്ങൾ കുറയ്ക്കുന്നതു തന്നെയാണ് നല്ലത്. ♦





## എറണാകുളം കരയോഗം

ചാരിറ്റി പ്രവർത്തനങ്ങൾക്ക് 2013 നവംബർ മാസത്തിൽ സംഭാവന നൽകിയവർ

- |  |          |
|--|----------|
| 1. ശ്രീ. വി.ജി. സത്യനാഥൻ, കീറ്റ് നാലുകെട്ട് ബി 11, വെണ്ണല  | ₹ 10,500 |
| 2. ശ്രീ. ഗോപാലകൃഷ്ണൻ, വെമ്പളാശ്ശേരി, എറണാകുളം  | ₹ 10,000 |
| 3. ശ്രീ. പ്രഭാകരമേനോൻ, സെഡാർ ഗാർഡൻസ്, ത്രിശൂർ  | ₹ 10,000 |
| 4. ശ്രീ. അശോക് മേനോൻ, ഫ്ളാറ്റ് നമ്പർ എ, കാർത്തിക അപ്പാർട്ട്മെന്റ്സ്, കാർത്തിക ലെയ്ൻ, പേട്ട ₹10,000 |          |
| 5. ശ്രീ. രാജീവ് മേനോൻ, ശ്രീരാഗം, കല്പക വില്ലേജ്, പാറയിൽ റോഡ് എളമക്കര                               | ₹ 5,000  |
| 6. ശ്രീ. ജസ്റ്റീസ് എ. ഹരിപ്രസാദ്, ജഡ്ജ്, ഹൈക്കോർട്ട് ഓഫ് കേരള, എറണാകുളം                            | ₹ 5,000  |
| 7. ശ്രീ. ആർ.എസ്. മുഷ ഹരി, കൈരളി അപ്പാർട്ട്മെന്റ്സ്, പനമ്പിള്ളി നഗർ, കൊച്ചി 36                      | ₹ 5,000  |

### നവരാത്രി എൻഡോവ്മെന്റ്

മുതിരിക്കൽ രാജീവ് പണിക്കരുടെ സ്മരണക്ക് നവരാത്രി ആഘോഷമത്സരങ്ങളിൽ വിജയിക്കുന്നവർക്ക് എവറോളിങ് ട്രോഫിക്ക് ട്രിപ്പിളിക്ക നല്കുന്നതിന് മുതിരിക്കൽ രവിക്കുമാർ വക ₹ 5,000

### തിരുവാതിര



എറണാകുളം കരയോഗത്തിന്റെ ആഭിമുഖ്യത്തിൽ 2013 ഡിസംബർ മാസം 17-ാം തീയതി ചൊവ്വാഴ്ച മകയിരം നാളിൽ ടി.ഡി.എം ഹാളിൽ തിരുവാതിര ആഘോഷിക്കുന്നു. എല്ലാവരും വൈകുന്നേരം 8.00 മണിക്കൂറതന്നെ എത്തിച്ചേരണമെന്ന് അഭ്യർത്ഥിക്കുന്നു.  
ജനറൽ സെക്രട്ടറി

(പാചകപാഠി)

### ഇഷ്ടം



രാമചന്ദ്രൻ

- |                 |            |
|-----------------|------------|
| ഉരുളൻ           | 250 ഗ്രാം  |
| ഇഞ്ചി           | 50 ഗ്രാം   |
| പച്ചമുളക്       | 50 ഗ്രാം   |
| നാളികേരം        | 1 എണ്ണം    |
| വെളിച്ചെണ്ണ     | 2 ടി സ്പൂൺ |
| കറിവേപ്പില      | 2 ഇതൾ      |
| ഉപ്പ് പാകത്തിന് |            |

ഉരുളൻ നല്ലതുപോലെ വേവിച്ചുടച്ച് എടുക്കണം. ഇഞ്ചി ചെറുതായി അരിഞ്ഞ് പച്ചമുളക് ചെറുതായി കീറി അടുപ്പത്ത് ഉപ്പിട്ട് തിളപ്പിച്ച വെള്ളത്തിൽ വേവിച്ച് അതിലേക്ക് ഉരുളൻ ഉടച്ചത് ഇടണം. തേങ്ങ ചുരണ്ടി പാൽ എടുത്ത് അതിലേക്ക് ചേർക്കണം. പച്ച വെളിച്ചെണ്ണയും, വേപ്പിലയും ചേർത്ത് ഇളക്കി ഉപയോഗിക്കാം.

## ആദരാഞ്ജലി



എൽ/5056  
ശ്രീധരക്കുറുപ്പ്.എസ്  
50/458 എം.ഐ.ജി. 385,  
പനമ്പിള്ളി നഗർ,  
കൊച്ചി 682036



എൽ/3060  
ജയരാമദാസ് മേനോൻ,  
എച്ച്.ബി.123, കസ്തുരി,  
പനമ്പിള്ളി നഗർ,  
കൊച്ചി 682 036

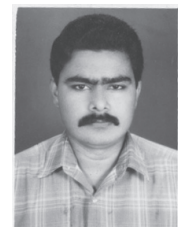

എൽ/4099  
വി.വിജയകുമാർ  
എൽ.ഐ.ജി. 654,  
പനമ്പിള്ളി നഗർ,  
കൊച്ചി 682 036





# രവിപുരം ശ്രീകൃഷ്ണസ്വാമിക്ഷേത്രത്തിലെ

## ഏകാദശി വിളക്ക് മഹോത്സവം

2013 ഡിസംബർ 11,12,13 തീയതികളിൽ

### പരിപാടികൾ

11.12.2013 (ബുധൻ) (നവമി)

നവകം, പഞ്ചഗവ്യാഭിഷേകം, നിറമാല, ചുറ്റുവിളക്ക്, ദീപാരാധന

12.12.2013 (വ്യാഴം) (ദശമി)

നവകം , പഞ്ചഗവ്യാഭിഷേകം, നിറമാല, ചുറ്റുവിളക്ക് (നെൽ വിളക്ക്), ദീപാരാധന

13.12.2013 (വെള്ളി)

### ഏകാദശി വിളക്ക് , ഉദയാസ്തമന പൂജ

ശീവേലി, പഞ്ചാരിമേളം (ചൊവ്വല്ലൂർ മോഹനൻ), കാഴ്ചശീവേലി, പഞ്ചാരിമേളം,ദീപാരാധന, ചുറ്റുവിളക്ക് ദീപാലങ്കാരം, പഞ്ചവാദ്യം, നാദസ്വരം, തായമ്പക (കല്പാത്തി ബാലകൃഷ്ണൻ)

രാത്രി 10.00 മുതൽ ഏകാദശി വിളക്ക്

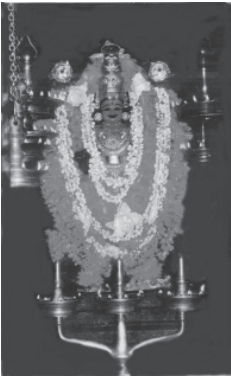

## ശ്രീമന്നാരായണീയ ദിനം

2013 ഡിസംബർ 13 വെള്ളിയാഴ്ച

എറണാകുളം കരയോഗത്തിന്റെ ആഭിമുഖ്യത്തിൽ 2013 ഡിസംബർ 13-ാം തീയതി ടി.ഡി.എം. ഹാളിൽ സമ്പൂർണ്ണനാരായണീയപാരായണം ഉണ്ടായിരിക്കുന്നതാണ്. രാവിലെ 7.30 മണിക്ക് വിഷ്ണുസഹസ്ര നാമത്തോടെ ആരംഭിക്കുന്ന നാരായണീയ പാരായണത്തിൽ എല്ലാ ഭക്തൻമാരും പങ്കെടുക്കണമെന്ന് അഭ്യർത്ഥിക്കുന്നു.

ജനറൽ സെക്രട്ടറി

### എറണാകുളം കരയോഗം എൽഡർ സിറ്റിസൺസ് ഫോറം നവംബർ മാസം പരിപാടികൾ

തീയതി	പ്രാർത്ഥന	ഇന്നത്തെ ചിന്താവിഷയം	മുഖ്യപ്രഭാഷണം	വിഷയം	കൃതജ്ഞത
12.12.13	കോമളം	എ.എൻ.കെ.മേനോൻ	ജി.മാധവൻ നായർ	മൃഗങ്ങളുടെ മാതൃഷിക ഭാവങ്ങൾ	ജി.മാധവൻ നായർ
19.12.13	ബി.ജി.മേനോൻ	ടി.കെ.ശ്രീകുമാരൻ നായർ	കെ. ഗോപികുമാരൻ നായർ	ഭക്തിസങ്കല്പം	സുമതി ശ്രീകുമാർ
26.12.13	പി.വി.മാധവൻ പിള്ള	പി.വി.മാധവൻ പിള്ള	ജി. വാസുദേവൻപിള്ള		മുരളീധരൻ നായർ
02.01.14	രാജലക്ഷ്മി	മിനിറ്റ്സ് കൺവീനർ	കെ.വിജയൻ	റേയ്ക്കി എന്റെ അനുഭവത്തിൽ	കോമളവല്ലി
09.01.14	പത്മനാഭപിള്ള	അഡ്വ.മാധവൻ നായർ	പത്മനാഭപിള്ള	രാമയണ സംഭവങ്ങളുടെ കാലം	രാജലക്ഷ്മി



# അത്യുഷ്ണം കാരണമുണ്ടാവുന്ന രോഗങ്ങൾ

- ഡോ: കല്ല്യാണി മേനോൻ



41 ഡിഗ്രി സെൽഷ്യസിനു മേലെയുള്ള താപനിലയ്ക്ക് അത്യുഷ്ണം എന്നു പറയുന്നു (Hyperthermia). Radiation കൊണ്ടു ഉണ്ടാവുന്ന Heat Transfer Processes ആണ് നമ്മുടെ ശരീരതാപം കുറയുന്ന പ്രധാന വഴി. എന്നാൽ അന്തരീക്ഷത്തിന്റെ താപം 37.2 ഡിഗ്രി സെൽഷ്യസ് ആവുമ്പോഴേക്കും നമ്മുടെ ശരീരത്തിൽ നിന്നുള്ള Radiant Heat Loss ന്റെ അളവ് കുറഞ്ഞു വരുന്നു. ഈ ഘട്ടം കഴിഞ്ഞാൽ Heat transfer Reverse Direction - ൽ ആവുന്നു. (അന്തരീക്ഷത്തിൽ നിന്നു നമ്മുടെ ശരീരത്തിലേയ്ക്ക്). വിയർപ്പ് ഉണ്ടാവുന്നതും അത് ആവിയാവുന്നതും (Evaporation) ശരീര താപമാനം നിയന്ത്രിക്കുന്നതിൽ പ്രധാന പങ്കു വഹിക്കുന്നു. ഇവ രണ്ടും തടസ്സപ്പെടുമ്പോൾ ഉഷ്ണം കാരണമുള്ള രോഗാവസ്ഥകൾ (Heat Disorders) ഉണ്ടാവുന്നു. ഇവയിൽ പ്രധാനമായവ Heat Syncope, Heat Cramps, Heat Exhaustion and Heat Stroke- ആണ്.

## HEAT SYNCOPE

ചൂടും, ആളുകൾ തിങ്ങി നിറഞ്ഞിരിക്കുന്നതും വായു സഞ്ചാരം കുറവുള്ളതുമായ സ്ഥലങ്ങളിൽ രോഗിക്ക് പെട്ടെന്ന് മയക്കം ഉണ്ടാവുന്നു. ദേഹം തണുത്ത് വിയർത്തിരിക്കും. തണുപ്പും വായുസഞ്ചാരവും ഉള്ള സ്ഥലത്ത് രോഗിയെ കിടത്തണം. മയക്കം മാറുമ്പോൾ എന്തെങ്കിലും കുടിക്കാൻ കൊടുക്കാം.

## HEAT CRAMPS

കഠിനാധാരണ ചെയ്യുമ്പോൾ പേശികൾക്ക് വേദനയും കോച്ചലും (Cramps) ഉണ്ടാവുന്നു. ഉപ്പിന്റെ കുറവു കൊണ്ടാണ് ഇത് ഉണ്ടാവുന്നത്. തണുപ്പുള്ള സ്ഥലത്തേക്ക് ആളെ മാറ്റി Sports Drinks with salt Supplements കൊടുക്കണം. പേശികൾക്ക് Gentle Massage and Stretching ചെയ്യാം.

## HEAT EXHAUSTION AND STROKE

ചൂടു കാരണം ദേഹത്തിലെ ജലാംശവും ഉപ്പും കുറയുമ്പോൾ ഈ സ്ഥിതി ഉണ്ടാവുന്നു. അമിതമായ ക്ഷീണം, തളർച്ച, വെള്ളദാഹം, കൈകാൽ മരവിപ്പ് എന്നിവയാണ് ലക്ഷണങ്ങൾ.

ശരീരതാപം 41 ഡിഗ്രി സെൽഷ്യസ് അടുത്തു വരുന്തോറും Temperature Regulatory Mechanism താറുമാറാവുന്നു. ദേഹം ചൂടായി ഉണങ്ങി വരണ്ട് വിയർപ്പ് ഒട്ടും ഇല്ലാതെ ആവുന്നു. കാഴ്ച മങ്ങൽ, മനസ്സിന്റെ സമനില തെറ്റുക, വിഭ്രാന്തി, മയക്കം, അബോധാവസ്ഥ Fits (ജനി) എന്നിവയാണ് ലക്ഷണങ്ങൾ. ജലാംശത്തിന്റെയും ലവണങ്ങളുടെയും കുറവ് കാരണം രക്തം Concentrated ആവുന്നു. Acid Base, Fluid and Electrolyte Balance ഉപാപചയ പ്രവർത്തനങ്ങൾ താറുമാറാവുന്നു. ശരീരാവയവങ്ങളുടെ പ്രവർത്തനം നിലയ്ക്കാൻ തുടങ്ങുന്നു. വൃക്ക, കരൾ, തലച്ചോറ്, പേശികൾ മുതലായവ Failure ലേയ്ക്ക് പോകുന്നു.

Heat Stroke, Medical Emergency ആണ് . എത്രയും വേഗം ശരീരതാപം കുറയ്ക്കണം. ഉടുത്തിരിക്കുന്ന തുണിമാറ്റി Maximum Skin Expose ചെയ്യണം. ഫാൻ, നനഞ്ഞ വിരികൾ, തണുത്ത കാറ്റ്, തണുത്തവെള്ളം നിറച്ച ട്യൂബ് എന്നിവ ഉപയോഗിക്കാം. ICU Care ആവശ്യമാണ്. ശരീരാവയവങ്ങൾ Failure ലേക്ക് പോവുകയാണെങ്കിൽ Ventilation, Dialysis മുതലായവ വേണ്ടി വരും.

## RISK FACTORS FOR HEAT DISORDERS

1. വയസ്സ് (ചെറിയ കുട്ടികൾ, പ്രായമായവർ)
2. മറ്റു രോഗങ്ങൾ ഉള്ളവർ (Diabetes, Kidney, Liver Diseases)
3. തപ്ത രോഗങ്ങൾ ( പ്രത്യേകിച്ച് ഉണങ്ങി വരണ്ടു തൊലിയുള്ളവർ)
4. Acclimatization ന്റെ കുറവ്
- 5; അമിതവണ്ണം, പോഷകാഹാരക്കുറവ്
6. ചില മരുന്നുകൾ Psychiatric അലർജി മരുന്നുകൾ, ഉത്തേജക മരുന്നുകൾ (LSD,Cocain Amphetamine)

## പ്രതിരോധ നടപടികൾ

### ജോലിക്കാർക്ക്

1. അത്യുഷ്ണം കൊണ്ടു ഉണ്ടാവുന്ന രോഗങ്ങളെക്കുറിച്ചുള്ള അറിവ്.
2. High Risk ജോലിക്കാർക്ക് Medical Evaluation and Monitoring
3. Proper Acclimatization.

തുടക്കക്കാർക്ക് ജോലിചെയ്യുന്ന സമയവും ജോലിഭാരവും നിയന്ത്രിതമായിരിക്കണം. പുതിയ അന്തരീക്ഷ സ്ഥിതിഗതികളുമായി പൊരുത്തപ്പെടാൻ ശരീരത്തിന് 7- 10 ദിവസം വരെ സമയമെടുക്കാം.

കായികതാരങ്ങൾക്കും Strenuous Games ൽ ഏർപ്പെടുന്നവർക്കും

1. അത്യുഷ്ണം ഉള്ളപ്പോൾ Competitive Sports and Games Athletic Meets മുതലായവ സംഘടിപ്പിക്കരുത്.
2. കളിയ്ക്കും മുമ്പും , കഴിഞ്ഞശേഷവും ശരീരതൂക്കത്തിന്റെ Record വയ്ക്കണം. ശരീരത്തിന്റെ ജലാംശം (Hydration status) അറിയുവാൻ തൂക്കത്തിനുള്ള വ്യത്യാസവും, മുത്രത്തിന്റെ അളവും നിറവും സഹായിക്കുന്നു. ശരീരഭാരം 1-2 % കുറയുന്നത് പ്രകടനത്തെ ബാധിക്കും. 3% കൂടുന്നതും രോഗാവസ്ഥകളുടെ Risk കൂട്ടുന്നു. മുത്രത്തിന്റെ നിറം കൂടുന്നതും അളവു കുറയുന്നതും ക്ഷീണം, തലചുറ്റ, പേശികൾക്ക് കോച്ചൽ എന്നിവ Warning Signs ആണ്.

3. PROPER ACCLIMATIZATION അത്യുഷ്ണ കാലാവസ്ഥയിൽ ശരീരാധാനത്തിന്റെ Intensity and Duration ആദ്യത്തെ 2-3 ദിവസങ്ങളിൽ മെല്ലെ വേണം കൂട്ടാൻ. ഈ ദിവസങ്ങളിൽ വെള്ളവും ഉപ്പും കൂടുതൽ ആവശ്യമാണ്. 3-5 ദിവസം കഴിഞ്ഞാൽ ശരീരം Adjust ചെയ്ത് ഉപ്പിന്റെ അളവു കുറവുള്ള വിയർപ്പ് ഉണ്ടാക്കുന്നു.

4. വേഷം കടും നിറങ്ങൾ കൂടുതൽ സൂര്യതാപം Absorb ചെയ്യുന്നു. Helmets, Pads, Belts മുതലായവ വിയർപ്പിന്റെ Evaporation തടസ്സപ്പെടുത്തുന്നു. ഇളം നിറമുള്ള പരുത്തി തുണിയാണ് അഭികാമ്യം.

5. അസുഖമുള്ളവർ പങ്കെടുക്കരുത്. Disqualification പേടിച്ച് അസുഖങ്ങൾ റിപ്പോർട്ട് ചെയ്യാതിരിക്കുന്നത് പ്രകടനശേഷി കുറയ്ക്കുകയും ഗുരുതരമായ ആരോഗ്യപ്രശ്നങ്ങൾ ഉണ്ടാക്കുകയും ചെയ്യാം.

# ആത്മഹത്യ പ്രവണത ഒരു രോഗമാണോ



ഡോ. പാർവതി. കെ.എസ്

ആത്മഹത്യ പ്രവണത നമ്മുടെ നാട്ടിൽ കുടിക്കൊണ്ടിരിക്കുകയാണെന്നത് ഞെട്ടിപ്പിക്കുന്ന ഒരു വസ്തുതയാണ്. എന്തിനാണ് ഈ ജീവിതം, എത്രയും പെട്ടെന്ന് ഇതങ്ങവസാനിപ്പിച്ചു കളയാം എന്ന് ചിന്തിക്കാത്തവർ വിരളമാണ്. ജീവിതത്തോട് മടുപ്പ് തോന്നുന്ന അവസ്ഥയിലാണ് ഇങ്ങനെയുള്ള ചിന്തകൾ മനസ്സിലേയ്ക്ക് കടന്നു വരുന്നത്.

ദൈനംദിന ജീവിതത്തിൽ പ്രശ്നങ്ങളില്ലാത്തവർ ആരും തന്നെയുണ്ടാവില്ല. നമുക്ക് ബുദ്ധിമുട്ടുകൾ വരുമ്പോൾ അതിനെ ധൈര്യപൂർവ്വം നേരിടാനുള്ള കരുത്ത് നാം സ്വയംമാർജ്ജിക്കണം. മറ്റുള്ളവരെ നോക്കി അവർ ബുദ്ധിമുട്ടില്ലാത്തവരാണെന്ന് ചിന്തിച്ച് അസൂയപ്പെട്ടിട്ട് കാര്യമില്ല. മറിച്ച് അവരുടെ പ്രശ്നങ്ങളെ അവർ ചങ്കൂറ്റത്തോടെ നേരിടുന്നത് കണ്ട് പഠിക്കണം.

ഏതു കാര്യത്തേയും പോസിറ്റീവായി ചിന്തിക്കുവാൻ ശ്രമിക്കുക. നിഷേധാത്മകമായ സംസാരരീതി ഒഴിവാക്കുക. കാരണം അങ്ങനെ സംസാരിക്കുന്നതിലൂടെ നിങ്ങളുടെ ചിന്തകളിൽ നിങ്ങൾ നിഷേധാത്മകത വളർത്തിയെടുക്കും. എന്തിനെക്കുറിച്ചായാലും, ആരെക്കുറിച്ചായാലും, നിങ്ങളെക്കുറിച്ചായാലും എപ്പോഴും പ്രാസാധാത്മകമായി സംസാരിക്കുക.

മാനസിക വിഷമതകൾ ഓരോരുത്തരേയും ഓരോ രീതിയിലാണ് ബാധിക്കുന്നത്. ഒരു ഭാഗത്ത് തന്നെ ബാധിച്ച രോഗം എങ്ങനെ മാറ്റം എന്നോർത്ത് വ്യാകുലപ്പെടുന്നവരാണ്. മറ്റൊരു വിഭാഗം തനിക്ക് എന്തെങ്കിലും അസുഖമുണ്ടാകുമോ എന്ന് ചിന്തിച്ച് വെറുതെ വേവലാതിപ്പെടുന്നു. നമ്മൾ ഒരു കാര്യം മനസ്സിലാക്കേണ്ടിയിരിക്കുന്നു. അസുഖമില്ലാത്തവർ അസുഖമുണ്ട് എന്നു ചിന്തിക്കുന്നതു വഴി അവർ നെഗറ്റീവ് എനർജിയെ ആകർഷിക്കുകയാണ് ചെയ്യുന്നത്. അതു വഴി ഇല്ലാത്ത അസുഖത്തെ ക്ഷണിച്ചു വരുത്തുന്നു. നേരെ മറിച്ച് നമുക്ക് അസുഖമില്ലെന്നും ഇനി അസുഖം വരികയുമില്ല എന്നു പറഞ്ഞു മനസ്സിനെ പാകപ്പെടുത്തുകയാണെങ്കിൽ തീർച്ചയായും നമ്മൾ ആരോഗ്യത്തോടെ തന്നെയിരിക്കും.

നമ്മുടെ മനസ്സിനെ നിഷേധാത്മക ചിന്തകളിൽ നിന്ന് രക്ഷിക്കുവാൻ പോസിറ്റീവ് ചിന്താഗതി യുള്ള ആളുകളുമായി സൗഹൃദം സ്ഥാപിക്കുക, അത്തരത്തിലുള്ള പുസ്തകങ്ങൾ വായിക്കുന്ന ശീലം വളർത്തിയെടുക്കുക. പ്രശ്നങ്ങൾ വരുമ്പോൾ അതിനെ നേരിടുവാൻ നമുക്ക് കഴിയും എന്ന ഉറച്ച തിരുമാനം മനസ്സിൽ നിറയ്ക്കുക. മറിച്ച് ചിന്തിക്കുമ്പോഴാണ് നമ്മുടെ മനസ്സിൽ നെഗറ്റീവ് എനർജി കയറിപ്പറ്റുന്നത്. പ്രശ്നങ്ങളെ എങ്ങനെയാണ് നേരിടേണ്ടത് എന്ന ഒരു രൂപരേഖ ആദ്യം തയ്യാറാക്കുക. തന്റെ പ്രശ്നം വളരെ ലളിതമാണെന്നും അതിനേക്കാൾ ബുദ്ധിമുട്ട് അനുഭവിക്കുന്നവർ സമൂഹത്തിൽ ഉണ്ടെന്നുള്ള തിരിച്ചറിവ് ഒരു പരിധി വരെ നമ്മെ ഇതിന് സഹായിക്കും.

മാനസിക പ്രശ്നങ്ങൾ അധികരിക്കുമ്പോഴാണ് പലരും ആത്മഹത്യയെക്കുറിച്ച് ചിന്തിക്കുന്നത്. ആത്മഹത്യ ഒന്നിനും പരിഹാരമല്ല. ദൈവം തന്ന ദാനമാണ് നമ്മുടെ ജീവിതം. അതെടുക്കുവാൻ ദൈവത്തിന് മാത്രമേ അവകാശമുള്ളൂ എന്ന വസ്തുത ആദ്യം മനസ്സിലാക്കണം.

പ്രശ്നങ്ങളുണ്ടാകുമ്പോൾ അതിനെ ചുറ്റിപ്പറ്റിയുള്ള ചിന്തകളാണ് ഭൂരിഭാഗം ആളുകളേയും ആത്മഹത്യയിലേക്ക് നയിക്കുന്നത്. എടുത്തു ചാട്ടവും ഒരു കാരണമാകാറുണ്ട്. അങ്ങനെ ചിന്തകൾ കാടു കയറുമ്പോൾ മനസ്സിനെ ശാന്തമാക്കുക. ബ്രീതിംഗ് എക്സർസൈസ് ചെയ്യുക, കഴിയുന്നതും ഒറ്റയ്ക്കിരിക്കാതിരിക്കുക, സുഹൃത്തുക്കളുമായി പ്രശ്നങ്ങൾ പങ്കിടുക, കുട്ടികളാണെങ്കിൽ മാതാപിതാക്കളോട് എല്ലാ പ്രശ്നങ്ങളും തുറന്നു പറയുക. എന്നിട്ടും ചിന്തകൾ അലട്ടുന്നുണ്ടെങ്കിൽ ഡോക്ടറെ കാണുക. ഇത്തരം അവസരങ്ങളിൽ ഒരു ഹോമിയോ ഡോക്ടർക്ക് നിങ്ങളെ സഹായിക്കുവാൻ കഴിയും. എല്ലാ ബുദ്ധിമുട്ടുകളും ഡോക്ടറോട് തുറന്നു പറയുക. ആത്മഹത്യ പ്രവണതയുള്ളവർക്ക് അവരുടെ എല്ലാ ബുദ്ധിമുട്ടുകളും മനസ്സിലാക്കി മരുന്ന് നൽകുവാൻ സാധിക്കും. ◆

സ്ത്രീ സമാജത്തിലെ ഡിസംബർ മാസത്തെ പരിപാടികൾ		
തീയതി	പരിപാടി	സമയം
16.12.2013 (തിങ്കളാഴ്ച)	സമ്പൂർണ്ണ നാരായണീയ പാരായണം	8.00 am
17.12.2013(ചൊവ്വാഴ്ച)	തിരുവാതിര	രാത്രി 8.30 മുതൽ 12.30 വരെ

എല്ലാ തിങ്കളാഴ്ചയും രാവിലെ 10.30 ന് നാരായണീയ ക്ലാസ്സും ബുധനാഴ്ച രാവിലെ 10.30 മണിക്ക് ഭജനക്ലാസ്സും ഉണ്ടായിരിക്കും. (25-12-2013 ഭജനക്ലാസ്സ് ഉണ്ടായിരിക്കുന്നതല്ല)





# മനുഷ്യജന്മം

- പി. ബി.മേനോൻ

## പാഠനം

### ശിഷ്യൻ

എന്തിനീ ഞാൻ ജനിച്ചു എന്നോർക്കുമ്പോൾ  
 ചിന്തിച്ചു ഭൂതകാലങ്ങളൊക്കെയും  
 അമ്മയുടെ വയറ്റിൽ പിറക്കാനോ  
 അമ്മതൻ മുലപ്പാലു നുകരാനോ  
 അച്ഛനോരച്ഛനായി ഭവിക്കാനോ  
 അച്ഛനൊക്കത്തീരുന്നൂ രസിക്കാനോ

ചേട്ടൻമാർക്കൊരു ശല്യമായ്ത്തിരാനോ  
 ചേച്ചിമാരുടൊറക്കം കെടുത്താനോ  
 കുട്ടുകാർക്കൊരു ഭാരമായ് തോന്നാനോ  
 നാട്ടുകാർക്കൊരു ഭീരുവായ് വാഴാനോ  
 ബാലാരിഷ്ടം തുടങ്ങിയ നാൾമുതൽ  
 ഡോക്ടർമാർക്കു കവടിനിരത്താനായ്  
 വീണു കിട്ടിയ പൈതലാണെൻജന്മം  
 പള്ളികൂടത്തിൽ പിള്ളേർ കൂടുമ്പോൾ  
 പള്ളക്കിട്ട് ചവുട്ടിമെതിക്കാനായ്  
 തൊള്ള പൊട്ടികരയുന്നതുവരെ  
 ഉള്ളു കയ്യിൽ കിടുകിടെ കിട്ടുന്നു.

കൗമാരമോഹം പൂവണിയാനായി  
 പാവപ്പെട്ടൊരുവളെ കൂടെകൂട്ടി  
 കുട്ടികൾ രണ്ടായ് മൂന്നു വർഷംകൊണ്ട്  
 ഭാരിച്ച ജോലി വീട്ടുകാരിയുടെ

മാനായ് മണ്ണിൽ പിറന്നിരുന്നെങ്കിലോ  
 സിംഹത്തിനോ പുലിക്കോ കടുവയ്ക്കോ  
 ഒരു നേരത്തെ മൃഷ്ടാനഭോജനം  
 നൽകാനാകുമെന്നാശിച്ചു പോയാല്ലോ  
 മത്സ്യമായി കുളത്തിൽ ജനിച്ചാലോ

എണ്ണമറ്റോർക്കൊരു നേരമെന്നായ്  
 വന്നേനെ എന്നു മോഹിച്ചു പോയി ഞാൻ  
 എണ്ണിയാലും ഒടുങ്ങാത്ത ചിന്തയായ്  
 കണ്ണുമണിച്ചും കാതുകൾമുടിയും  
 പമ്മി പമ്മി നടക്കുന്നനേരത്ത്  
 വൃദ്ധകൂട്ടരും ഓർമ്മകുറവുമായ്  
 എത്രകാലം ഇനി, എന്നതോർക്കുമ്പോൾ.

### ഗുരു

തെല്ലുപോലും അഹംഭാവമില്ലാതെ  
 നുള്ളു പോലൊരു സ്വാർത്ഥയില്ലാതെ  
 മാനുഷ ജന്മമൊന്നു കിട്ടുമെങ്കിൽ  
 മാനുഷർക്കായ് ഉഴിഞ്ഞുവയ്ക്കേണം നീ

എപ്പോൾ വേണേലും ആരംഭിക്കാമിത്  
 അപ്പോൾ തന്നെ മനുസ്സുചം കിട്ടീടും  
 മർത്യർക്കു മാത്രം ആസ്വദിക്കാനായി  
 സാക്ഷാൽ തമ്പുരാൻ തന്ന വരംതന്നെ

ഇപ്രകാരം പ്രയത്നിച്ചു കൊള്ളുക  
 ശിഷ്യജീവിതം ഇന്നുമുതൽ തന്നെ  
 അപ്പോൾ കിട്ടും മനുശാന്തി നിന്നുടെ  
 യുള്ളിന്റെ യുള്ളിൽ ഉള്ളിടത്തോളവും

മറ്റുജന്തുക്കൾക്കൊന്നുമില്ലാത്തൊരു  
 മർത്യജന്മത്തിനൊന്നിനു മാത്രമായ്  
 മാധവൻ തന്ന ബുദ്ധിയും ശക്തിയും  
 മാനുഷരായ നമ്മൾ പാഴാക്കല്ലെ.

# സ്വപ്നം

നന്ദിനി മനോഹരൻ

ഹരിചന്ദനത്തിൻ സൗരഭ്യമോ  
 മുരളികതൻ മൃദുസംഗീതമോ  
 ഒഴുകി പരന്നെന്റെ അന്തരംഗത്തെ  
 തഴുകി പൂണർന്നു കടന്നുപോയി

നിനവുകൾ ചാർത്തിയ ആത്മാവുമായി ഞാൻ  
 നിറകതിർ നാളത്തിനരികിൽ നില്ക്കെ  
 ഒരു കുളിർ തെന്നലായ് കളി പറഞ്ഞെത്തിയെന്നെ  
 പുളകിതയാക്കിയ സ്വപ്നമേതോ

ഒരു നോക്കു കാണുവാൻ ഒരു വാക്കു മിണ്ടുവാൻ  
 കരുതി കരളിൽ നിറച്ചതെല്ലാം  
 ഒരു മാത്രമുന്നിൽ മിന്നി മറഞ്ഞ  
 ഒരു മിന്നൽ പ്രഭയിൽ മറന്നുപോയി

മായിക കാന്തിശോഭയിലെന്റെ  
 മനവും തനൂവും അലിഞ്ഞനേരം  
 കർണ്ണത്തിലാരോ മൃദുവായ് മൊഴിഞ്ഞു  
 കണ്ണനെന്നും നിന്നരികിലില്ലെ.



# വയോജന ദിനം

- ടി.കെ. ശ്രീകുമാരൻ നായർ

ഒക്ടോബർ ഒന്ന് ലോകവയോജനദിനം ഐക്യരാഷ്ട്രസഭയുടെ 1982 ലെ വിയന്ന സമ്മേളനം ലോകജനസംഖ്യയുടെ നല്ലൊരു ഭാഗം വരുന്ന വൃദ്ധജനങ്ങളുടെ അനാഥത്വം, ശാരീരിക, മാനസിക അസ്വാസ്ഥ്യങ്ങൾ, ദാരിദ്ര്യം, അവഗണന എന്നിവയെക്കുറിച്ച് സുദീർഘമായ ചർച്ചകൾ നടത്തുകയും വയോജനങ്ങളെ സംരക്ഷിക്കേണ്ടത് സമൂഹത്തിന്റെ കടമയാണെന്നും, വർഷത്തിലൊരിക്കലേ എങ്കിലും അവരുടെ പ്രശ്നങ്ങൾ കാണണമെന്നും തിരുമാനിക്കുകയും അതനുസരിച്ച് എല്ലാ ഒക്ടോബർ ഒന്നാം തീയതി വയോജനദിനമായി ആചരിക്കണമെന്ന് നിർദ്ദേശിക്കുകയും ചെയ്തു. ഐക്യരാഷ്ട്രസഭയിലെ അംഗരാജ്യങ്ങളെല്ലാം ഇത് അംഗീകരിക്കുകയും 1982 മുതൽ എല്ലാ ഒക്ടോബർ ഒന്നാം തീയതിയും ലോകവയോജനദിനമായി ആചരിക്കുകയും, വയോജനങ്ങളുടെ പ്രശ്നങ്ങൾ ചർച്ച ചെയ്ത് വിവിധ ക്ഷേമപദ്ധതികൾ ആവിഷ്കരിക്കുകയും ചെയ്യുന്നു.

ഐക്യരാഷ്ട്രസഭയുടെ കണക്കനുസരിച്ച് ഇപ്പോൾ ലോകജനസംഖ്യയിൽ പത്തിലൊന്ന് 60 വയസ്സ് പിന്നിട്ടവരാണ്. 2050 ൽ ഒൻപത് ലക്ഷം കോടി കവിയുന്ന ലോകജനസംഖ്യയുടെ 22% 60 വയസ്സിനു മുകളിൽ പ്രായമുള്ളവരായിരിക്കും. 2050 ൽ ഏഷ്യയിൽ 1250 മില്യൺ വൃദ്ധജനങ്ങളുണ്ടാകും. ആഫ്രിക്കയിൽ 60 വയസ്സിനു മുകളിൽ പ്രായമുള്ളവർ 2005 ൽ 48 മില്യൺ ആയിരുന്നത് 2050 ൽ 207 മില്യൺ ആകും. ഇപ്പോൾ ലോകത്ത് 80 വയസ്സിനു മുകളിൽ പ്രായമുള്ളവർ 88 മില്യൺ ആണ്. 2040 ൽ ഇത് ചൈനയിൽ മാത്രം 98 മില്യണും ഇന്ത്യയിൽ 47 മില്യണും ബ്രസീലിൽ 13 മില്യണുമായി ഉയരും. 2050 ൽ ലോകത്താകെ 80 വയസ്സ് പിന്നിട്ടവർ 402 മില്യൺ ആകും.

ഇന്ത്യയിൽ 1961 ൽ വൃദ്ധജനങ്ങൾ 25.6 മില്യൺ ആയിരുന്നു. 1991 ൽ അത്

56.8 മില്യൺ ആയി. 2016 ൽ ഇത് 113.26 മില്യൺ ആകും.

ജീവിതസൗകര്യങ്ങളും ആധുനിക ചികിത്സാസൗകര്യങ്ങളും വർദ്ധിക്കുന്ന തനുസരിച്ച് ജനങ്ങളുടെ ആയുർദൈർഘ്യവും കൂടി വരുന്നു. 60 വയസ്സിനു മുകളിലുള്ളവരുടേതിനെക്കാളും വർദ്ധന 70 വയസ്സിനു മുകളിലുള്ളവരുടെ എണ്ണത്തിലാണ്. മറ്റു സംസ്ഥാനങ്ങളിൽ നിന്നും വ്യത്യസ്തമായി കേരളത്തിൽ വയോജനങ്ങളുടെ സംഖ്യ അതിവേഗം വർദ്ധിച്ചു വരുന്നു. 1956 ൽ 9 ലക്ഷം ആയിരുന്നത് ഇപ്പോൾ 40 ലക്ഷം കവിഞ്ഞു.

കഴിഞ്ഞ നൂറ്റാണ്ടിന്റെ ഉത്തരാർത്ഥത്തിൽ കേരളത്തിൽ 68 വയസ്സ് പിന്നിട്ടവരുടെ സംഖ്യ കുത്തനെ ഉയർന്നു. ഇത് 1961 ൽ 5.88%, 1991 ൽ 8.82%, 2001 ൽ 9.79%, 2011 ൽ 11.74% ഈ രീതിയിലുള്ള വർദ്ധനവു കാരണം വയോജനങ്ങൾ 2021 ൽ ആകെ ജനസംഖ്യയുടെ 15.63%, 2026 ൽ 20% വും ആയി വർദ്ധിക്കും.

മറ്റു സംസ്ഥാനങ്ങളിലെ പോലെ കേരളത്തിലും പൊതുജനസംഖ്യ വർദ്ധനവിന്റെ പ്രത്യേകത വൃദ്ധജനങ്ങളിൽ നല്ലൊരു ഭാഗം വിധവകളാണ്, എന്നുള്ളതാണ്. 1961 ൽ 60 നും 69 നും ഇടയിൽ പ്രായമുള്ള പുരുഷൻമാരിൽ വിഭാഗ്യൻമാർ 5% മാത്രമായിരുന്നു. എന്നാൽ അതേ പ്രായത്തിലുള്ള സ്ത്രീകളിൽ 53.8% പേർ വിധവകൾ ആയിരുന്നു.

ഗ്രാമപ്രദേശങ്ങളിൽ വൃദ്ധരിൽ 4.73% പുരുഷൻമാരും 8.73% സ്ത്രീകളും നഗരപ്രദേശങ്ങളിൽ 5.23 % പുരുഷൻമാരും 8.8% സ്ത്രീകളും മറ്റുള്ളവരെ ആശ്രയിച്ചു ജീവിക്കുന്നു.

കേരളത്തിൽ 30% ജനങ്ങൾ ദാരിദ്ര്യരേഖക്കു താഴെ ജീവിക്കുന്നവരായതിനാൽ വൃദ്ധരെ സംരക്ഷിക്കുന്നതിന് വളരെ അധികം ബുദ്ധിമുട്ടുകൾ നേരിടുന്നു.

കുടുംകുടുംബസമ്പ്രദായം മാറി

അണുകൂടുംബ സമ്പ്രദായമായതിനാലും യുവാക്കൾ തൊഴിൽ തേടി അന്യരാജ്യങ്ങളിലേക്ക് പോകുന്നതിനാലും വൃദ്ധജനസംരക്ഷണം ഉത്തരമില്ലാത്ത ചോദ്യമായി അവശേഷിക്കുന്നു.

അദ്ധ്വാനശേഷി ഉണ്ടായിരുന്ന കാലത്ത് വീടിനും, സമൂഹത്തിനും വേണ്ടി മാത്രം ജീവിച്ചിരുന്നവരാണ് ഇന്നത്തെ വൃദ്ധർ എന്ന പരിഗണന ഇന്ന് ബഹുഭൂരിപക്ഷം വയോജനങ്ങൾക്കും ലഭിക്കുന്നില്ല. വൃദ്ധരായ മാതാപിതാക്കളെ വീടുകളിൽ നിന്നും ഇറക്കി വിടുന്നതും, വൃദ്ധസദനങ്ങളിലും, തെരുവുകളിലും ഉപേക്ഷിക്കുന്നതും നിർബന്ധപൂർവ്വം മക്കളുടെ വീടുകളിൽ മാറ്റി മാറ്റി പാർപ്പിക്കുന്നതും സാധാരണമായിരിക്കുന്നു. വൃദ്ധരായ മാതാപിതാക്കൾ ഒരു ബാധ്യതയായി മക്കളും, മരുമക്കളും, ബന്ധുക്കളും കാണുന്നു. അവരെ ഒഴിവാക്കുവാൻ പുതിയ പുതിയ വഴികൾ കണ്ടു പിടിച്ചുകൊണ്ടിരിക്കുന്നു.

തമിഴ് നാട്ടിലെ ചില ഗ്രാമങ്ങളിൽ വൃദ്ധജനങ്ങളെ ഒഴിവാക്കുവാൻ തലൈക്കുത്തൽ എന്ന ഒരു വിദ്യ പ്രയോഗിച്ചു വരുന്നതായി മാധ്യമങ്ങൾ പറയുന്നു. കുടുംബത്തിലെ വൃദ്ധനെ / വൃദ്ധയെ പുലർച്ചെ ശരീരമാസകലം എണ്ണ തേച്ച് ചൂതിനുശേഷം ഇടവിട്ട് ഇടവിട്ട് കരിക്കിൻ വെള്ളം കുടിപ്പിക്കുന്നു. ഇതിന്റെ ഫലമായി പ്രതിരോധശക്തി കുറഞ്ഞ് അവർ പനി / നിമോണിയ ബാധിച്ച് ദിവസങ്ങൾക്കുള്ളിൽ മരിക്കുന്നു.

70 വയസ്സിനു താഴെ പ്രായമുള്ളവരെ നവവൃദ്ധൻമാർ എന്നും അതിനു മുകളിൽ പ്രായമുള്ളവരെ വയോവൃദ്ധൻമാർ എന്നുമാണ് യുവജനങ്ങൾ കാണുന്നത്. 70 വയസ്സുവരെ ആരോഗ്യകാര്യത്തിലും വരുമാനത്തിലും വയോജനങ്ങൾക്കു കാര്യമായ കുഴപ്പം കാണുന്നില്ല. എന്നാൽ 70 വയസ്സ് പിന്നിട്ടവർക്ക് മറ്റുള്ളവരുടെ പിന്തുണ അത്യന്താപേക്ഷിതമാണ്.



സാധാരണയായി വ്യഭജനങ്ങളിൽ കാണുന്ന അസുഖങ്ങൾ പ്രമേഹം, രക്തസമ്മർദ്ദം, ഹൃദയസംബന്ധമായ അസുഖങ്ങൾ, മൂത്രാശയരോഗങ്ങൾ, പ്രോസ്റ്റേറ്റ് ഗ്രന്ഥിവികാസം, മലബന്ധം, വിഷാദരോഗം, കേൾവി കുറവ്, കാഴ്ച കുറവ്, സംസാര തകരാറുകൾ, വാത സംബന്ധമായ അസുഖങ്ങൾ, മരണത്തെക്കുറിച്ചുള്ള ചിന്ത എന്നിവയാണ്.

വയോജനങ്ങളിൽ 80 വയസ്സിനു മേൽ പ്രായമുള്ളവർ, വിധവകൾ, അവിവാഹിതർ, കുട്ടികളില്ലാത്തവർ, വികലാംഗർ, ദുർബലർ, അടുത്ത ബന്ധുക്കൾ ജീവിച്ചിരിപ്പില്ലാത്തവർ, വീട്ടിൽ സഹായത്തിനു മറ്റാരും ഇല്ലാത്തവർ, ഗുരുതരവും മാർകവുമായ രോഗങ്ങൾ ബാധിച്ചവർ, അഗതികൾ തുടങ്ങിയവർക്ക് പ്രത്യേക സഹായവും സംരക്ഷണവും ആവശ്യമാണ്.

പ്രായമായവരുടെ സമഗ്ര ആരോഗ്യം കുടുംബത്തിന്റേയും സമൂഹത്തിന്റേയും ഉത്തരവാദിത്വമാണ്. അവരുമായി സമയം ചിലവിടാനും, അഭിപ്രായം കേൾക്കുവാനും, വിവിധ കാര്യങ്ങളിൽ അവരുടെ പങ്കാളിത്തം ഉറപ്പു വരുത്തുവാനും കുടുംബങ്ങൾ ശ്രദ്ധിക്കണം. സാമൂഹ്യ തലത്തിൽ ഇതിനായി പദ്ധതികൾ ആവിഷ്കരിക്കണം.

വയോജന സംരക്ഷണം ഉറപ്പാക്കുന്നതിന് "The maintenance and welfare of parents and senior citizen 2007 എന്ന ഒരു നിയമം പാർലമെന്റ് അംഗീകരിച്ച് പ്രാബല്യത്തിൽ വരുത്തിയിട്ടുണ്ട്. വയോജനങ്ങളെ സംരക്ഷിക്കുന്നതിന് മക്കളെയും ചെറുമക്കളെയും ബാധ്യസ്ഥരാക്കുന്നതാണീ നിയമം. വയോജനങ്ങൾക്കു പരിമിതമായ സംരക്ഷണമെങ്കിലും ലഭ്യമാക്കുവാൻ നിയമം പ്രയോജനപ്പെടുമെന്ന് നമുക്കു വിശ്വസിക്കാം.

വയോജനങ്ങളിൽ പലരും ഈ നിയമത്തെ കുറിച്ച് അജ്ഞരാണ്. (അവരെ ബോധവൽക്കരിക്കേണ്ടത് സമൂഹത്തിന്റെ കടമയാണ്.) നിയമത്തെക്കുറിച്ച് അറിവുള്ളവർപോലും ഈ അവഗണനയെക്കെതിരെ കോടതിയെ സമീപിക്കുവാനും മക്കളെയും മറ്റും ശിക്ഷിച്ച് ജയിലിനുള്ളിലാക്കുവാനും ഇഷ്ടപ്പെടുന്നുമില്ല.

# ശ്രീനഗരിയിലെ പെൺകൊടി



കവിത

- സംഗീത് ദേവീദാസ്

ശ്രീനഗരിയിലെ പെൺകൊടിയേ  
 നിനക്ക് ശ്രീയില്ലാതായതിനെത്തുകൊണ്ട്  
 ആമോദമാകേണ്ട നിൻ ബാലകാണ്ഡത്തെ  
 യുദ്ധകാണ്ഡമായി തീർത്തതാർ?  
 കൗതുകമാകേണ്ട കൺമിഴിയിനെന്തേ  
 പേടമാൻപോലെ പകച്ചിടുന്നു?  
 പൂമ്പാറ്റയെത്തേടിയോടേണ്ട പിഞ്ചുകാൽ  
 ഗ്രനേഡുകണ്ട് പകച്ചുനീനോ?  
 കാശ്മീര സന്ധ്യയെപ്പാടി നടന്നൊരു  
 കവിഭാവനക്കേന്തേ മങ്ങലേറ്റോ?  
 രണ്ടുനാൾമുമ്പ് പീപ്പിവാങ്ങുവാൻ പോയൊ  
 രച്ഛനെ പിന്നെ നീ കണ്ടില്ലെന്നോ?  
 ഇന്ന് വരും അച്ഛനെനും പറഞ്ഞമ്മ  
 ഉമ്മറക്കോലായിൽ കണ്ണീർവാർത്തു.  
 എവിടെ പോയച്ഛനീ സുന്ദരീക്കുട്ടിക്ക്  
 ചാച്ചിയുറങ്ങുവാൻ നേരമായി.  
 കൺപീലി നനയുന്നു കൺപോളയടയുന്നു  
 പൊന്നോമലാളൊന്നുറങ്ങിപ്പോയി.....  
 ഞെട്ടിയുണർന്നുപോയ് ഉമ്മറക്കോലായിൽ  
 ആർത്തനാദങ്ങളും നിലവിളിയും  
 പീപ്പിക്ക് പോയൊരച്ഛനെതിപ്പോൾ  
 ചേതനയറ്റു കിടന്നിടുന്നു.  
 ഒന്നുമറിയാതെ തേങ്ങിക്കരഞ്ഞവൾ  
 നാട്ടുകൂട്ടത്തിന് നൊമ്പരമായ്  
 മതജാതിഭ്രാന്തിന്റെ ചക്രവൃഹത്തിൽപ്പെട്ട്  
 ഭ്രാന്തില്ലാലോകത്തേക്കച്ഛൻ യാത്രയായി.....  
 ഒരു ജാതി ഒരു മതം ഒരു ദൈവം പാടിയ  
 ഗുരുനാമനെന്തേ പുനർജനിക്കാത്തു  
 മതജാതി വാത്മീകം തച്ചുടച്ചിന്നീ  
 മാനവരുണരുവാൻ നേരമായി.....  
 ശ്രീനഗരിയിലെ പെൺകൊടിമാർക്കെല്ലാം  
 ശ്രീയുണ്ടായ് തീരാനായ് യത്നിക്കുവിൻ  
 ശ്രീനഗരിയിലെ പെൺകൊടിമാർക്കെല്ലാം  
 ശ്രീയുണ്ടായ് തീരാനായ് യത്നിക്കുവിൻ





# ഓർമ്മകളിലെ കൊച്ചി

## (രണ്ടാം ഭാഗം)



- എസ്. ശ്രീകുമാർ

ഓർമ്മകളിലെ കൊച്ചി എന്ന എന്റെ ആദ്യലേഖനത്തിൽകൂടി പഴയ കൊച്ചിയെക്കുറിച്ചുള്ള ഓർമ്മകൾ മുഴുവനും പങ്കുവെക്കുവാൻ സാധിച്ചിട്ടില്ല. അതിൽ വിട്ടുപോയതും ഇപ്പോൾ ഓർമ്മയിൽ തങ്ങി നിൽക്കുന്നതുമായ ചില കാര്യങ്ങൾ കൂടി നിങ്ങളുടെ അറിവിലേയ്ക്കുവേണ്ടി ഇവിടെ പകർത്തുന്നു. ഏതെങ്കിലും രീതിയിൽ തെറ്റുകൾ കടന്നുകൂടിയിട്ടുണ്ടെങ്കിൽ സദയം ചൂണ്ടിക്കാണിക്കാനപേക്ഷ.

ഇന്നത്തെ ഹൈക്കോടതിയുടെ വടക്കുഭാഗത്ത് ചാത്യാത്ത് പള്ളിക്കും വടക്ക്, കായലിനഭിമുഖമായി ഏക്കറുകണക്കിന് സ്ഥലം ടാറ്റാക്ക് കൊടുത്ത് ഇവിടെ അവരെ വ്യവസായം തുടങ്ങാൻ പ്രേരിപ്പിച്ചത് അന്നത്തെ കൊച്ചി രാജാവായിരുന്നു. അവിടെ ടാറ്റായുടെ വക ഓയിൽ മിൽസ് ഏറെക്കാലം പ്രവർത്തിച്ചിരുന്നതിനാൽ നിന്നിരുന്നു. ടാറ്റാ ഹെയർ ഓയിലും മറ്റ് അനുബന്ധ ഉല്പന്നങ്ങളും ഉല്പാദിപ്പിച്ചിരുന്നു. ഈ പ്രദേശത്തിനെ ടാറ്റാ പുരം എന്നാണ് നാട്ടുകാർ വിളിച്ചിരുന്നത്.

ഹൈക്കോടതിയുടെ തൊട്ട് വടക്ക് ഏക്കറുകണക്കിന് സ്ഥലത്ത് എറണാകുളത്തെ പഴയ റെയിൽവേസ്റ്റേഷൻ മുതൽപ്രായമായി സ്ഥിതിചെയ്യുന്നു. കേരള സന്ദർശനവേളയിൽ മഹാനുഭാവനായ ഗാന്ധിജിയുടെ പാദസ്പർശമേറ്റ മണ്ണാണിത്. ഇന്ന് തികച്ചും എല്ലാവരാലും അവഗണിക്കപ്പെട്ട സ്ഥിതിയിലാണ്. പണ്ട് എറണാകുളത്തു നിന്നുള്ള എല്ലാ വണ്ടികളും പോയിരുന്നതും വന്നിരുന്നതും ഇവിടെ നിന്നായിരുന്നു. പുതിയ സൗത്ത് സ്റ്റേഷനും വില്ലിംഗ്ടൺ ഐലന്റും വന്നതോടെ ഇത് മറവിയിലേയ്ക്ക് കൂടിക്കയറി. ഹൈക്കോർട്ട് ജട്ടിയിൽ നിന്നും വിളിപ്പാടകലെ 5 മിനിറ്റു മാത്രം, ബോട്ട് യാത്ര ചെയ്താൽ പഴയ ബ്രിട്ടീഷ് റസിഡന്റിയുടെ ബംഗ്ലാവായിരുന്ന ബോൾഗാട്ടി പാലസിൽ എത്തിച്ചേരാം.

ഇന്ന് ഗോശ്രീപാലം വന്നതോടെ യാത്ര കുറെക്കൂടി സുഗമമായി. ഏക്കറുകണക്കിന് വ്യാപിച്ചു കിടക്കുന്ന ബോൾഗാട്ടി പാലസ് ഡച്ച് മാതൃകയിൽ പണിതതാണ്. വേമ്പനാട്ടു കായലിന്റെ കൊച്ചോളങ്ങളെ തഴുകിയുണർത്തിക്കൊണ്ട്, പ്രവൃദ്ധഭംഗിയോടെ നിലക്കൊള്ളുന്ന ഈ കെട്ടിടം ഇന്ന് കെ.ടി.ഡി.സി. വക, ലക്ഷ്മിഹോട്ടലായി പരിണമിച്ചിരിക്കുന്നു. പോക്കുവെയിലിന്റെ സൗന്ദര്യം നമ്മളെ വല്ലാതെ ആകർഷിക്കും. പുതുതായി വിവാഹം കഴിക്കുന്നവരുടെ ഇഷ്ടതാവളമാണിത്. ബോൾഗാട്ടിപാലസിന്റെ വിശാലമായ പുൽത്തകിടിയിൽ ഇരുന്ന് നോക്കിയാൽ സമയം പോകുന്നതറിയില്ല.

എറണാകുളം മാർക്കറ്റും, ചന്തക്കുളവും ഇന്ന് അവഗണിക്കപ്പെട്ട് കിടക്കുകയാണ്. പണ്ട് റോഡ് ഗതാഗതം ഇത്രയ്ക്ക് പുരോഗമിക്കാതിരുന്ന കാലത്ത് മാർക്കറ്റ് കനാൽ വഴി എറണാകുളം മാർക്കറ്റിലേയ്ക്കും അവിടെ നിന്ന് പുറത്തേയ്ക്കും ചരക്കുകൾ വലിയ പത്തേമാരി മുഖാന്തിരം വരികയും പോകുകയും ചെയ്തിരുന്നു. എറണാകുളത്തിന് ചുറ്റുമുള്ള നിരവധി തുരുത്തുകളിലും, വൈപ്പിൻ ഞായ്ക്കൽ, എടവനക്കാട്, മട്ടാഞ്ചേരി, ഫോർട്ടുകൊച്ചി, കുമ്പളം, പാണാവള്ളി തുടങ്ങി നിരവധി പ്രദേശങ്ങളിലേയ്ക്കും കുറഞ്ഞ ചിലവിൽ ചരക്കെത്തിക്കാൻ ഇവ സഹായകമായിരുന്നു. ഇന്ന് റോഡ് ഗതാഗതം പുരോഗമിച്ചതോടെ തീരെ ചിലവു കുറഞ്ഞ ഈ ജലമാർഗ്ഗം തീർത്തും അവഗണിക്കപ്പെട്ടു. അതുപോലെ തന്നെ എറണാകുളം ബോട്ട് ജട്ടിയിൽ നിന്ന് ഗോശ്രീ പാലങ്ങളുടെ ആവിർഭാഗത്തിനു മുമ്പ് മട്ടാഞ്ചേരി, വി.ഐ.എ.എസ്, ഫോർട്ടുകൊച്ചി, തേവര, കുമ്പളം, പാണാവള്ളി, ബോൾഗാട്ടി തുടങ്ങി നിരവധി സ്ഥലങ്ങളിലേയ്ക്ക് പാസഞ്ചർ ജലഗതാഗതം വളരെ സജീവമായി നിലനിന്നിരുന്നു. ഇന്ന് ഗോശ്രീ

പാലങ്ങളും അനുബന്ധസൗകര്യങ്ങളും വന്നതോടെ ജലഗതാഗതം നാമമാത്രമായി. കുറഞ്ഞ ചിലവിൽ, പരിസ്ഥിതി മലിനീകരണം ഒട്ടുമില്ലാതെ, യാത്ര ചെയ്യാനുള്ള ഈ മാർഗ്ഗത്തെ അധികാരികൾ വേണ്ട വിധത്തിൽ ഉപയോഗപ്പെടുത്തിയിട്ടില്ല.

ബ്രിട്ടീഷുകാർ പണിത എറണാകുളത്തേയും ഐലന്റിനേയും ബന്ധിപ്പിക്കുന്ന വെണ്ടുരുത്തി പാലത്തിനേയും അതുപോലെ തന്നെ ഐലന്റിനേയും കൊച്ചിയേയും ബന്ധിപ്പിക്കുന്ന മട്ടാഞ്ചേരി പാലത്തേയും പരാമർശിക്കാതെ വയ്യ. ഈയടുത്തകാലം വരെ വർദ്ധിച്ച വാഹനഗതാഗതത്തെപ്പോലും നേരിട്ട, കാലപഴക്കം ചെന്നെങ്കിലും വാഹനം കയറിയാൽ സ്പ്രിംഗ് ആക്ഷൻ കിട്ടുന്ന വെണ്ടുരുത്തി പാലം കാലത്തെ വെല്ലുന്ന സായിപ്പിന്റെ നിർമ്മിതിയുടെ സാക്ഷ്യപത്രമായി അവശേഷിക്കുന്നു.

പെരുംവടപ്പ് സ്വരൂപത്തിന്റെ പിൻ തുടർച്ചക്കാരായി അറിയപ്പെടുന്ന കൊച്ചി രാജവംശം അവരുടെ സ്വരൂപത്തിന്റെ കുലദേവതയായ പഴയന്നൂർ ഭഗവതിയെ ആരാധിക്കുകയും അവിടെ പാലസ് നിർമ്മിക്കുകയും ചെയ്തു.

ഫോർട്ടുകൊച്ചിയെ പരാമർശിക്കാതെ ഈ ലേഖനം ഒരിക്കലും പൂർണ്ണമാകില്ല. കൊച്ചി രാജാവും പോർട്ടുഗീസുകാരുമായി ബന്ധം സ്ഥാപിക്കുന്നത് എ.ഡി 1500 നു ശേഷമാണ്. 1502 ലും 1524 ലും വാസ്കോഡിഗാമ കൊച്ചിയിൽ എത്തുകയും അങ്ങിനെ കൊച്ചിയിൽ കൊച്ചി കോട്ടയും പള്ളിപ്പുറം കോട്ടയും 1538-ൽ കോട്ടപ്പുറത്ത് കൊടുങ്ങല്ലൂർ കോട്ടയും പണിയുകയും അവരുടെ ആധിപത്യം ഉറപ്പിക്കുകയും ചെയ്തു. തുടർന്ന് 1660 ൽ ഡച്ചുകാർ പോർട്ടുഗീസുകാരെ തുരത്തി. കൊച്ചിയിൽ തങ്ങളുടെ ആധിപത്യം സ്ഥാപിച്ചു. സെന്റ് ഫ്രാൻസിസ് ചർച്ച് ഡേവിഡ് ഹാൾ, റസിഡന്റസി ബംഗ്ലാവ്, ബാസ്റ്റൻ ബംഗ്ലാവ് എന്നിവ ഫോർട്ടുകൊച്ചി മട്ടാഞ്ചേരി



പ്രദേശത്തെ പ്രധാന ആകർഷണ കേന്ദ്രങ്ങളാണ്. 1795 ആയപ്പോഴേക്കും ഇംഗ്ലീഷുകാർ അവരുടെ സ്ഥാനം കൊച്ചിയിൽ ഉറപ്പിച്ചു കഴിഞ്ഞിരുന്നു. കൊച്ചിയുടെ ചരിത്രം വിസ്താരഭയത്താൽ ചുരുക്കുന്നു. ഫോർട്ടുകൊച്ചി അഴിമുഖത്തെ ചീനവലകൾ ഏറെ പ്രസിദ്ധമാണ്. കൊച്ചിയെ സൂചിപ്പിക്കുന്ന ഒരു അടയാളമായിരിക്കുന്നത് ചീനവലകളും, കടലും, കായലും ഒക്കെയാണല്ലോ. അസ്തമയ സൂര്യനെ ചീനവലകൾക്കിടയിലൂടെ ദർശിക്കുന്നത് മനം കുളിർപ്പിക്കുന്ന കാഴ്ചയാണ്. ഇംഗ്ലീഷുകാരുടെ അധീനവേശത്തോടെ ആസ്പിൻവാൾ, ബ്രണ്ടൻ കമ്പിനി എന്നിവയും മറ്റു വൻ കമ്പനികളും കൊച്ചിയിൽ അവരുടെ ആധിപത്യം ഉറപ്പിച്ചു. പിന്നീടുള്ളത് ചരിത്രം. ഡച്ചുകാരും ബ്രിട്ടീഷുകാരും ഫോർട്ടുകൊച്ചിയിലും മട്ടാഞ്ചേരിയിലുമായി അവരുടെ വ്യാപാരർത്ഥം നെടുമ്പിള്ളി പാണ്ടക ശാലകൾ പണിതുകൂട്ടി. കേരളത്തിന്റെ പ്രത്യേകതയായ മലഞ്ചരക്കുകൾ അങ്ങിനെ കടലു കടന്നു. അങ്ങിനെയാണ് ഫോർട്ടുകൊച്ചിയിൽ ആഗ്ലോ ഇൻഡ്യൻ സംസ്കാരം ഉടലെടുത്തത്. തെക്കു ഭാഗത്ത് ഫോർട്ടുകൊച്ചിയും വടക്ക് അഴീക്കലിനുമിടയിലാണ് കൊച്ചി തുറമുഖത്തേക്കുള്ള പ്രവേശനകവാടം അഥവാ അഴിമുഖം.

നെടുമ്പാശ്ശേരി എയർപോർട്ട് ഉണ്ടാവുന്നതുവരെ വില്ലിംഗ് ടൺ ഐലന്റിലെ നേവൽ എയർ സ്റ്റേഷനായിരുന്നു കൊച്ചിയിലെ എയർപോർട്ട്. ഇതിന് ചില പ്രത്യേകതകൾ ഉണ്ട്. എയർപോർട്ടിന് തൊട്ട് മുൻപിൽ കൂടി മെയിൻ റോഡ് പോകുന്നു. റോഡിന്റെ തെക്കുവശത്തു കൂടി റെയിൽവേ ലൈൻ പോകുന്നു. ഇതിന് പുറമേ വെണ്ടുരുത്തി പാലത്തിന്റെ അടിയിൽകൂടി യാത്രയോടും സഞ്ചരിക്കുന്നു. വായു, കര, റെയിൽ, ജലഗതാഗതത്തിന്റെ ഒരു അപൂർവ്വതയാണ് ഇതിന്റെ പ്രത്യേകത.

പണ്ട് എന്റെ കുട്ടിക്കാലത്ത് കൊച്ചി നഗരത്തിലെ കുടിവെള്ള വിതരണച്ചുമതല നിർവ്വഹിച്ചിരുന്നത് നഗരസഭ നേരിട്ട് തന്നെയായിരുന്നു. വളരെ കാര്യക്ഷമമായിരുന്നു കുടിവെള്ള വിതരണം അന്നൊക്കെ. ഒരു പ്രത്യേകത

കണ്ടിരുന്നത് ഓരോ വിട്ടുകാരും നഗരസഭക്ക് നികുതി അടയ്ക്കുന്നതുകൊണ്ട് അവരവർ അടയ്ക്കുന്ന നികുതിയുടെ അടിസ്ഥാനത്തിൽ കുടിവെള്ളത്തിന് കാൽ കൊടുക്കണ്ട എന്നതായിരുന്നു. പരിധി വിട്ടാൽ മാത്രം വെള്ളത്തിന് കരം കൊടുത്താൽ മതിയായിരുന്നു. അത് വളരെ അപൂർവ്വമായേ സംഭവിക്കാറുള്ളൂ.

കാലന്തരത്തിൽ കുടിവെള്ള വിതരണം വാട്ടർ അതോറിറ്റിയുടെ ചുമതല ആയപ്പോഴേക്ക് എല്ലാവരും വെള്ളത്തിന് പൈസ കൊടുക്കേണ്ട അവസ്ഥയിലെത്തി. നഗരം മുനിസിപ്പാലിറ്റി ആയിരുന്നപ്പോൾ നഗരപരിധിക്കുള്ളിൽ ആരോഗ്യപ്രതിരോധ നടപടികൾ വളരെ കാര്യക്ഷമമായി നടത്തിയിരുന്നു. ആരോഗ്യരംഗത്തെ പ്രതിരോധ കുത്തിവെയ്പ്പുകൾക്ക് പ്രത്യേക വിഭാഗം തന്നെ അന്ന് നഗരസഭയുണ്ടായിരുന്നു എന്നുള്ളതും എടുത്തു പറയേണ്ടതാണ്. ഇന്ന് നഗരത്തിൽകൂടി എ.സി. ലോഫ്ളോർ, വോൾവോ എന്നിവയും മറ്റ് അത്യാധുനികമായ സൗകര്യങ്ങളോടെയുള്ള പബ്ലിക് ട്രാൻസ്പോർട്ട് സിസ്റ്റം നിലവിൽ വന്നു. എന്നാൽ എന്റെ കുട്ടിക്കാലത്ത് ബസ്സ് സ്റ്റാർട്ട് ചെയ്തിരുന്നത് തന്നെ ഒരാൾ ബസ്സിന് മുൻപിൽ ഇറങ്ങി കറക്കിക്കൊണ്ടാണ്. സെൽഫ് സ്റ്റാർട്ട് ഇല്ല എന്നർത്ഥം. അതിനു മുൻപ് കരിക്കൊണ്ട് ഓടിയ ബസ്സും ചരിത്രത്തിലേക്ക് മാഞ്ഞു. കാളവണ്ടി ഒരോർമ്മ മാത്രമായി.

അഴീക്കൽതൊട്ട് (വൈപ്പിൻ) മൂന്നമ്പം വരെ കിടക്കുന്ന ഒരൊറ്റ മെയിൻറോഡാണ് വൈപ്പിനിൽ പ്രധാനമായുള്ള റോഡ്. പടിഞ്ഞാറ് അറബിക്കടലും കിഴക്ക് വേമ്പനാട്ടുകായലും അതിരിടുന്ന വൈപ്പിൻ ദ്വീപാണ് ലോകത്തിൽ ഏറ്റവും കൂടുതൽ ജനങ്ങൾ തിങ്ങി പാർക്കുന്ന പഞ്ചായത്ത് ഏരിയ.

ഒരുപു കൃഷിചെയ്യുന്ന പൊക്കാളിപ്പാടങ്ങൾ ഈ വൈപ്പിൻ ദ്വീപിന്റെ പ്രത്യേകതയാണ്. കടൽ അടുത്തു കിടക്കുന്നതുകൊണ്ട് ഓരുവെള്ളം (ഉപ്പുവെള്ളം) കണ്ടങ്ങളിൽ കയറുമെന്നതിനാൽ പൊക്കാളി കൃഷി മാത്രമേ ഇവിടങ്ങളിൽ സാധ്യമാകൂ. വിത്തുവിതയ്ക്കുന്നതു തന്നെ വെള്ളത്തി

ലാണ്. ഇന്ത്യയ്ക്ക് നല്ലൊരു ശതമാനം വിദേശനാണ്ഡം നേടിത്തരുന്ന കൊഞ്ച് (ചെമ്മീൻ) ഈ പാടങ്ങളിലാണ് വളരുന്നത്. പൊക്കാളി നെൽകൃഷി ഒട്ടും ലാഭകരമല്ല. കിട്ടിയത് കിട്ടി അത്രമാത്രം , എന്നാൽ കൃഷിക്കു ശേഷം ഓരു നിലങ്ങളിൽ ഓരുവെള്ളം കയറ്റി ചെമ്മീൻ കൃഷി നടത്തി വൻലാഭം കൊയ്യുന്നു. ചെമ്മീൻ കെട്ടുകൾ ഈ വൈപ്പിൻ പ്രദേശത്തിന്റെ പ്രത്യേകതയാണ്. ചെമ്മീൻ കെട്ടുകൾ എന്നാൽ കുറേ കണ്ടങ്ങൾ, നിലങ്ങൾ ഒരൂമിച്ചു കൂട്ടി ചെമ്മീൻ കൃഷി ചെയ്യുന്നതിന് ലേലം വിളിച്ചു കൊടുക്കുകയും അതിന്റെ ലാഭം കണ്ടത്തിന്റെ വിസ്തൃതി അനുസരിച്ച് വീതം വയ്ക്കുകയുമാണ് പതിവ്.

പഴയകാലത്ത് എറണാകുളം നഗരത്തിൽ വൈദ്യുതി വിതരണവും അതിന്റെ അനുബന്ധപ്രവർത്തനങ്ങളും നടത്തിയിരുന്നത് ചന്ദ്ര കമ്പിനിയായിരുന്നു. അന്ന് നാട്ടുകാർ പറഞ്ഞിരുന്നത്, കമ്പിനി, വിളിച്ചാൽ വിളിപ്പറത്താണെന്നാണ്. അത്രയ്ക്ക് കാര്യക്ഷമമായിരുന്നു അവരുടെ സേവനം. എന്നാൽ ഇന്നത്തെ അവസ്ഥയോ?

എറണാകുളം ജനറൽ ഹോസ്പിറ്റൽ എന്നത് വെറുമൊരു സർക്കാർ ധർമ്മാശുപത്രിയാണെന്ന് നിങ്ങളാരെങ്കിലും തെറ്റിദ്ധരിച്ചിട്ടുണ്ടെങ്കിൽ നിങ്ങൾക്കു തെറ്റി. കേരളത്തിലെ ഏതു മെഡിക്കൽ കോളേജിനോടും കിടപിടിക്കാൻ കഴിയുന്ന സൗകര്യങ്ങളോടുകൂടിയ സർക്കാരാശുപത്രിയാണത്. ഐസക് ഡോക്ടറെപ്പോലുള്ള ഭിഷാഗവർണ്മാർ സ്നേഹം കൊരിച്ചൊരിഞ്ഞിരുന്ന ഒരു സ്ഥാപനമാണിത്. കാലത്തിനൊപ്പം വളർന്ന ഒരു ഇതരസ്ഥാപനം.

ഈ അടുത്ത കാലം വരെ ചിറ്റൂർ റോഡിൽ പലയിടത്തുമായി കണ്ടിരുന്ന ചരിത്രത്തിലേക്ക് വഴി തുറക്കാൻ പര്യാപ്തമായിരുന്ന ഒന്നായിരുന്നു ചുമടു താങ്ങികൾ, ഇന്നവ അപ്രത്യക്ഷമായിരിക്കുന്നു. മലയാളിക്ക് വികസനം എന്നു പറഞ്ഞാൽ പഴയതിനെയെല്ലാം നിഷ്കരുണം തച്ചുടക്കുക എന്നതു മാത്രമായിരിക്കുന്നു. ഇതും അക്കൂട്ടത്തിൽപ്പെടും, പണ്ട് റോഡുഗതാഗതം ഇത്രയും വികസിതമല്ലാത്ത ഒരു കാലഘട്ടത്തിൽ കൂടുതലും ചരക്കുകൾ



തലച്ചുമടായി കൊണ്ടു പോയിക്കൊണ്ടിരുന്ന കാലത്ത് ചുമടടിക്കി വിശ്രമിക്കാനുള്ള ഒരത്താണിയായിരുന്നു ഈ ചുമടുതാങ്ങികൾ. ഇതിനടുത്തു തന്നെ സംഭാരം പകർന്നു നൽകുന്ന തണ്ണീർ പന്തലുകളും ഉണ്ടാകും വഴിപോക്കർക്ക് ആശ്വാസമേകാൻ. ഇന്ന് അവയെല്ലാം ചരിത്രത്തിന്റെ പുറം പോക്കിലായി. ചരിത്രത്തെ മാച്ച്ച്ചു കളഞ്ഞവർക്ക് കാലം മാപ്പു നൽകട്ടെ. ഒരു കാലഘട്ടത്തെ ഓർമ്മിപ്പിക്കാനുതകുന്ന ഒരു തമ സഹായിയായിരുന്നു ഈ ചുമടുതാങ്ങികൾ.

മഹാരാജാസ് കോളേജിനെക്കൂടാതെ കൊച്ചിക്ക് എന്ത് ചരിത്രം. 1845-ൽ ശ്രീരാമവർമ്മ സ്കൂളിന്റെ അനുബന്ധമായിട്ട് ഒരു Elimentary School ആയിട്ടാണ് ആദ്യം കോളേജിന്റെ ആരംഭം. പിന്നീട് 1875-ൽ കോളേജായും 1925-ൽ മഹാരാജാസ് എന്നും നാമകരണം ചെയ്തു. ഈ കാലഘട്ടത്തിൽ കോളേജ് മദ്രാസ് യൂണിവേഴ്സിറ്റിയുടെ കീഴിലായിരുന്നു. 1925-ൽ നടന്ന കോളേജിന്റെ സുവർണ്ണജൂബിലി ആഘോഷങ്ങളിൽ പങ്കെടുത്തവരിൽ സർ സി.വി.രാമനും, ഡോ. എസ് രാധാകൃഷ്ണനും ഉണ്ടായിരുന്നു. 1934-ൽ ട്രാവൻകൂർ യൂണിവേഴ്സിറ്റിയിൽ ലയിപ്പിക്കുകയും 1983-ൽ എം.ജി.യൂണിവേഴ്സിറ്റിയിൽ ലയിപ്പിക്കുകയും തുടർന്ന് 2006-ൽ MAAC ന്റെ 'A' Level പുരസ്കാരം ലഭിക്കുകയും ചെയ്തു. ജീവിതത്തിന്റെ വിവിധ മേഖലകളിൽ പ്രാഗത്ഭ്യം തെളിയിച്ച എത്രയോ പേരാണ് ഈ കലാലയത്തിന്റെ കവാടങ്ങളിൽ കൂടി കടന്നു പോയതെന്ന് ഓർക്കുമ്പോൾ രോമാഞ്ചം കെ.ഉളാതെ വയ്യ. കാലത്തെ വെല്ലുന്ന തലയെടുപ്പോടെ ഇന്നും വിരാജിക്കുന്ന ഈ കലാലയ മുത്തശ്ശി എത്രപേർക്കാണ് അറിവിന്റെ വെള്ളിവെളിച്ചം പകർന്ന് നൽകിയത് എന്ന് ഊഹിക്കാൻ പോലും വയ്യ. എത്രയോ യുവമിഥുനങ്ങളുടെ സ്വപ്നങ്ങൾക്ക് ചിറകു വിരിയിച്ച മണ്ണാണിത്. അതുപോലെ തന്നെ എത്രയോ യുവമിഥുനങ്ങളുടെ കണ്ണു നീരു വീണ് ഈ മണ്ണ് നനഞ്ഞിരിക്കുന്നു. ഈ കലാലയത്തിന്റെ ഇടനാഴികളിൽ കൂടി കടന്നു പോയിട്ടുള്ള ഏതൊരു പുർവ്വ വിദ്യാർത്ഥിക്കും തിരിഞ്ഞുനോക്കുമ്പോൾ ഗൃഹാതുരത്വ മുയർത്തുന്ന അനേകം ഓർമ്മകൾ

അയാളെ വലയം ചെയ്യും തീർച്ച. ഈ കലാലയത്തിലെ കാറ്റിനു പോലും ഒരാലിരം കഥകൾ നിങ്ങളോട് പറയാനാണുണ്ടാവും, നിങ്ങൾക്ക് കേൾക്കാൻ മനസ്സുണ്ടെങ്കിൽ. കൊച്ചിയുടെ അഭിമാന സ്തംഭങ്ങളിലൊന്നാണ് ഈ കലാലയം. കാലത്തിനുപോലും മായ്ക്കാനാവാത്ത ഒരപൂർവ്വ പ്രതിഭാസം.

കൊച്ചി തുറമുഖത്തെക്കുറിച്ച് 1341 എ.ഡി.യിലെ പെരിയാറിലെ വെള്ള പൊക്കത്തിന്റെ അനന്തര ഫലമായി രൂപപ്പെട്ടതാണ് കൊച്ചി തുറമുഖം. അതുവരെ പുരാതനകാലത്തെ വലിയ തുറമുഖങ്ങളിലൊന്നായ മുസരീസ് (കൊടുങ്ങല്ലൂർ) തുറമുഖത്തെ തുത്തെറിഞ്ഞുകൊണ്ടാണ് കൊച്ചി തുറമുഖത്തിന്റെ ആവിർഭാവം. അന്നു തൊട്ട് ഇന്നോളം കൊച്ചി (തുറമുഖം) റോമക്കാർ, ഗ്രീക്കുകാർ, അറബികൾ എന്നിവരുമായി വ്യാപാരബന്ധങ്ങൾ പുലർത്തുകയും അവരെല്ലാം തന്നെ കൊച്ചിയുടെ പ്രത്യേകതയായ സുഗന്ധ വ്യജ്ഞനത്തെ ആവോളം മുതലെടുക്കുകയും ചെയ്തു. ഇതിനെ തുടർന്ന് കൊച്ചിയുറോപ്യൻ കോളനി വാഴ്ചക്കാരായ പോർട്ടുഗീസ്, ഡച്ച് എന്നിവരും അവസാനം ബ്രിട്ടീഷുകാരേയും ആകർഷിക്കുകയും അവരിവിടെ വന്ന് അവരുടെ മേധാവിത്വം സ്ഥാപിക്കുകയും ചെയ്തു.

ആധുനികമായ ഒരു തുറമുഖത്തിന്റെ ആവശ്യകത ആദ്യം ബോധ്യപ്പെട്ടത് Lord Willingdon എന്ന മദ്രാസിലെ ബ്രിട്ടീഷ് ഗവർണ്ണർക്കായിരുന്നു. സുയസ്സ് കനാൽ തുറന്നതോടുകൂടി പടിഞ്ഞാറെ കടൽത്തീരങ്ങളിൽകൂടി കൂടുതൽ കപ്പൽ ഗതാഗതം സാദ്ധ്യമായതോടു കൂടി ആധുനികമായ ഒരു തുറമുഖത്തിന്റെ ആവശ്യകത Lord Willingdon ന് ബോധ്യപ്പെട്ടു. അങ്ങിനെയാണ് സുയസ്സ് കനാൽ നിർമ്മാണവുമായി ബന്ധപ്പെട്ട് മുൻപരിചയമുള്ള യുവ ബ്രിട്ടീഷ് മറൈൻ എഞ്ചിനീയറായ സർ.റോബർട്ട് ബ്രിസ്റ്റോവ് 1920-ൽ കൊച്ചി രാജവംശത്തിന്റെ വകയായ തുറമുഖത്തിന്റെ അധിപനായി നിയമിതനായത്. ബ്രിസ്റ്റോവിന്റെ നിയമനത്തിനുശേഷം അദ്ദേഹം കടലിന്റെ ഒഴുക്കിനെക്കുറിച്ചും വേലിയേറ്റ, ഇറക്കങ്ങളെക്കുറിച്ചും നിരന്തരം പഠനങ്ങളും ഗവേഷണങ്ങളും നടത്തുകയും അതിന്റെ ഫലമായി അദ്ദേഹം

ത്തിന് ബോദ്ധ്യമായ കാര്യമാണ് ലോകത്തിലേയ്ക്ക് വെച്ചേറ്റവും സുരക്ഷിത തുറമുഖമാണ് കൊച്ചി തുറമുഖമെന്നത് കപ്പൽ അകത്തേക്കു കടന്നാൽ, ബ്രിസ്റ്റോ സായിപ്പിന്റെ മുമ്പിലുള്ള വെല്ലുവിളി, തുറമുഖ കവാടത്തിലുള്ള കുറ്റൻ പാറപോലെ ഉറപ്പുള്ള മണൽ കുമ്പാരമായിരുന്നു. ഈ ഉറച്ച മണൽ തിട്ട (Sand bank) നീക്കുക അസാദ്ധ്യമായി അന്നു തോന്നിയിരുന്നു. വളരെയധികം പണച്ചെലവും മനുഷ്യ പ്രയത്നവും അതിനു വേണ്ടി വരും എന്നു കണക്കുകൂട്ടി. കടലിൽനിന്ന് പുറം കായലിലേയ്ക്കുള്ള ചാനലിലാണ് ഈ മണൽതിട്ട എന്നുള്ളതു കൊണ്ട് കപ്പലുകളുടെ പ്രവേശനം സാദ്ധ്യമായിരുന്നില്ല. അഴിമുഖത്തെ ഈ വൻ മണൽതിട്ട നീക്കിയാൽതന്നെ ഉണ്ടാകുമായിരുന്ന അതിന്റെ പരിതസ്ഥിതി പ്രത്യാഘാതങ്ങൾ ബ്രിസ്റ്റോയും ടീമും ആഴത്തിൽ പഠിക്കുകയും അതിൽപെട്ട് ഒരു പക്ഷേ വൈപ്പിന്റെ ഒരു ഭാഗം തന്നെയോ, അതല്ലെങ്കിൽ വേമ്പനാട്ട് കായലിന്റെ നശീകരണമോ നടക്കുമെന്ന് അവർക്ക് ബോദ്ധ്യമായി. അതോടെ അതിനെ മറിക്കടക്കാനുള്ള ആലോചനകൾ തുടങ്ങുകയും അതിന്റെ ആദ്യപടിയായി വൈപ്പിൻ അഴിമുഖ തീരത്ത് സംരക്ഷണത്തിനായി റബിൾസ് മീതെക്കു മീതെ നിരത്തുകയും അത് തീരത്തെ ഒരു സംരക്ഷണ ഭിത്തിയായിത്തീരുകയും ചെയ്തു. ആദ്യത്തെ വിജയകരമായ പരീക്ഷണത്തെ തുടർന്ന് ആദ്യത്തെ മണ്ണുമാന്തി കപ്പലായ ലോഡ് വില്ലിംഗ്ടൺ നിർമ്മിക്കുകയും, 1925-ൽ നിർമ്മിക്കുകയും തുടർന്ന് അഴിമുഖത്തും പുറം കായലിലും മണ്ണ് എടുത്തുമാറ്റി ഇന്നു കാണുന്ന വില്ലിംഗ്ടൺ ഐലന്റ് എന്ന കൊച്ചി തുറമുഖം രൂപപ്പെടുത്തി. DREDGER ഒരു ദിവസം 20 മണിക്കൂർ വെച്ച് രണ്ടു വർഷത്തേക്ക് ഉപയോഗിക്കേണ്ടി വരുമെന്നായിരുന്നു കണക്കുകൂട്ടിയത്. സർ റോബർട്ട് ബ്രിസ്റ്റോവിന്റേയും, കൂട്ടാളികളുടേയും നിശ്ചയദാർഢ്യത്തിന്റെ പ്രതീകമായി പത്മ എന്ന സ്റ്റീമർ കപ്പൽ ആദ്യമായി തുറമുഖത്ത് പ്രവേശിച്ചു. അന്ന് ബി.ബി.സി യുമായുള്ള ഒരഭിമുഖത്തിൽ സർ റോബർട്ട് ബ്രിസ്റ്റോ ഇങ്ങനെ പറഞ്ഞു. “കടലിന്റെ അടിയിൽ നിന്നാണ് ഞാൻ കൊച്ചി തുറമുഖം പടുത്തുയർത്തിയത്”. കൊച്ചിയുടെ വിശേഷങ്ങൾ അവസാനിക്കുന്നില്ല.





# ഞാൻ കണ്ട അമേരിക്ക

- ഡോ. വി.എച്ച്. അബ്ദുൽസലാം

മെയ് മാസം നമ്മുടെ എഞ്ചിനീയറിങ്ങ് കോളേജിന് അവധിക്കാലമാണ്. പഠനത്തിരക്കുകൾക്കും, ആശങ്കകൾക്കും തത്ക്കാലം വിട. തിരക്കു പിടിച്ച ജീവിതത്തിൽ വീണു കിട്ടിയ ഈ വർഷത്തെ അവധി ദിവസങ്ങൾ നിറഞ്ഞ മനസ്സോടെ ആഘോഷിക്കാൻ ഞാൻ തിരഞ്ഞെടുത്ത ഡസ്റ്റിനേഷൻ യൂണൈറ്റഡ് സ്റ്റേറ്റ്സ് ഓഫ് അമേരിക്കയാണ്. യു.കെ, യു.എ.ഇ, സൗദി അറേബ്യ, സിംഗപ്പൂർ മുതലായ രാജ്യങ്ങൾ പലതവണ കണ്ടും കേട്ടും മടുത്തിരിക്കുന്നു. ഇത്തവണത്തെ യാത്ര യു.എസ്.എ യിലേക്ക് ആക്കാൻ മറ്റൊരു കാരണം, കാലിഫോർണിയ സ്റ്റേറ്റ് യൂണിവേഴ്സിറ്റിയിലെ എഞ്ചിനീയറിങ്ങ് ഡീൻ ആയ ഡോ. രാമൻ മേനോൻ ഉണ്ണികൃഷ്ണനുമായിട്ടുള്ള സൗഹൃദമാണ്.

കഴിഞ്ഞ വർഷം മാർച്ച് മാസത്തിൽ ഡൽഹിയിൽ വെച്ചു നടന്ന 1st WORLD SUMMIT ON ACCREDITATION (WOSA 2012)-ൽ വെച്ച് പ്രൊഫ. ഉണ്ണികൃഷ്ണനുമായി പരിചയപ്പെട്ടതാണ്. പ്രൊഫ. ലബ്ബ സാറും ഞാനും ആണ് അന്ന് WOSA 2012 ൽ എം.ഇ.എസിന്റെ മൂന്ന് എഞ്ചിനീയറിങ്ങ് കോളേജുകളെയും പ്രതിനിധീകരിച്ച് പങ്കെടുത്തത്. ഇന്ത്യയിലെയും മറ്റു വിദേശ രാജ്യങ്ങളിലെയും പ്രമുഖ വിദ്യാഭ്യാസ വിചക്ഷണരെയും മറ്റും പങ്കെടുപ്പിച്ച് കൊണ്ട് NATIONAL BOARD OF ACCREDITATION (NBA) സംഘടിപ്പിച്ച് അന്നത്തെ കേന്ദ്ര വിദ്യാഭ്യാസ മന്ത്രി ശ്രീ. കപിൽ സിബൽ ഉദ്ഘാടനം ചെയ്ത സമ്മിറ്റ് കോൺഫറൻസിൽ യു.എസ്.എ. യുടെ പ്രതിനിധി ആയിട്ട് പങ്കെടുക്കാനാണ് 2012 -ൽ പ്രൊഫ. രാമൻ മേനോൻ ഉണ്ണികൃഷ്ണൻ ഇന്ത്യയിലെത്തിയത്. ന്യൂയോർക്കിലെ Rochester Institute of Technology (RIT), യൂണിവേഴ്സിറ്റി ഓഫ് മിസ്സോറി, South Dakota State University മുതലായ അമേരിക്കയിലെ പല യൂണിവേഴ്സിറ്റികളിലും, സ്ഥാപനങ്ങളിലും അക്കാദമിക് രംഗത്ത് വർഷങ്ങളായി പ്രവർത്തിച്ച് പേരെടുത്ത ഒരു വിദ്യാഭ്യാസ വിദഗ്ദ്ധൻ ആണ് പ്രൊഫ. ഉണ്ണികൃഷ്ണൻ. 2008 മുതൽ പ്രൊഫ.

ഉണ്ണികൃഷ്ണൻ ABET-ന്റെ Commissioner of the Engineering Accreditation Commission (EAC) ഉം, Washington Accord-ൽ ഇന്ത്യൻ സ്ഥിരാംഗത്വം നൽകുന്നതിന് നിയോഗിക്കപ്പെട്ടിട്ടുള്ള സമിതിയിൽ മെമ്പറും ആണ്. His industrial experience includes consulting for companies such as Xerox Corporation, Eastman Kodak, Harris Communications and Chloride Electro Network, etc.

കുറിപ്പും എം.ഇ.എസ്. എഞ്ചിനീയറിങ്ങ് കോളേജ് ഒരു RESEARCH CENTRE ആക്കാനുള്ള തീവ്രശ്രമത്തിലാണ് കോളേജ് മാനേജ്മെന്റ്. കാലിക്കറ്റ് യൂണിവേഴ്സിറ്റിയിൽ അതിനു വേണ്ടി അപേക്ഷ നൽകുകയും അധികാര സ്ഥാനങ്ങളിൽ, കോളേജിന്റെ ചെയർമാൻ ബഹുമാനപ്പെട്ട ശ്രീ. ടി.പി. ഇമ്പിച്ചമ്മർ സാർ അടക്കമുള്ളവർ സമ്മർദ്ദം ചെലുത്തിയതിന്റെ ഫലമായി യൂണിവേഴ്സിറ്റി സിൻഡിക്കേറ്റ് പരിഗണിക്കുകയും മാർഗ്ഗ നിർദ്ദേശങ്ങൾ സർക്കാരിലേക്ക് അയച്ചിരിക്കുകയും ആണിപ്പോൾ. റിസർച്ച് സെന്റർ ആക്വയോൾ ഒരു International Research Collaboration-ന്റെ ആവശ്യകത വരുന്നതുകൊണ്ട് നമുക്ക് പ്രൊഫ. രാമൻ മേനോൻ ഉണ്ണികൃഷ്ണന്റെ സേവനം പ്രയോജനപ്പെടുത്താമെന്ന് കരുതുന്നു . 2013 ആഗസ്റ്റ് മാസത്തിൽ അദ്ദേഹം ഡൽഹിയിൽ വന്നപ്പോൾ കേരളത്തിൽ വരാമെന്നു നമ്മുടെ കോളേജിന്റെ Research Oriented Academic Collaboration- നെ കുറിച്ച് വിശദമായി ചർച്ച ചെയ്യാമെന്നും, ഞാൻ പ്രൊഫ. ഉണ്ണികൃഷ്ണനുമായിട്ട് ഇക്കഴിഞ്ഞ മെയ് 28 ന് ലോസ് ഏൻജൽസിൽ വെച്ച് ഫോണിൽ ബന്ധപ്പെട്ടപ്പോൾ അദ്ദേഹം സമ്മതിച്ചിട്ടുള്ളത് നമുക്ക് ഒരു സന്തോഷമുളവാക്കുന്ന ഒരു കാര്യമാണ്.

കേരളത്തിലെ ഉന്നത വിദ്യാഭ്യാസ മേഖലയിൽ അനിവാര്യമായി വരുത്തേണ്ട പരിഷ്കാരങ്ങളിൽ മുന്തിയ പരിഗണന, ഗുണപരമായ മാറ്റം ഉറപ്പാക്കുകയും, രാജ്യാന്തര നിലവാരമുള്ള സാങ്കേതിക-എഞ്ചിനീയറിങ്ങ് മെഡിക്കൽ വിദ്യാഭ്യാസ സ്ഥാപനങ്ങൾ നമുക്ക് ഉണ്ടാകേണ്ടതിന്റെ ആവശ്യകത

മനസ്സിലാക്കുകയും ചെയ്ത് നൂതന സൂപ്പർ സ്പെഷ്യാലിറ്റി ഹോസ്പിറ്റൽ അടക്കമുള്ള പുതിയ പുതിയ സ്ഥാപനങ്ങൾ തുടങ്ങി വികസനത്തിന്റെ പാതയിൽ മുന്നേറാൻ എം.ഇ.എസിനെ നയിച്ചു കൊണ്ടിരിക്കുന്ന ശക്തനായ അതിന്റെ അമരക്കാരൻ ഡോ. ഫസൽ ഗഹ്വറിന്റെ ശ്രമങ്ങൾക്ക് ആക്കം കൂട്ടാൻ, വിദ്യാഭ്യാസ മേഖലയിൽ പ്രവർത്തിക്കുന്ന എനിക്ക് കുറിപ്പും എഞ്ചിനീയറിങ്ങ് കോളേജിനെ അക്കാദമിക് സ്വാതന്ത്ര്യത്തോടൊപ്പം മികവുറ്റ ഒരു ഗവേഷണ കേന്ദ്രം കൂടി ആകാനുള്ള മാനേജ്മെന്റിന്റെ പ്രയാണത്തിൽ ഒരു കണ്ണിയാകുവാൻ അവസരം കിട്ടിയതിൽ ഞാൻ അതീവ സന്തുഷ്ടനാണ്. പ്രൊഫ. ഉണ്ണികൃഷ്ണൻ നാൽപ്പത് വർഷങ്ങളായി അമേരിക്കയിൽ സ്ഥിരതാമസക്കാരനാണെങ്കിലും എറണാകുളം സ്വദേശിയാണ്.

ഇനി എന്റെ അമേരിക്കൻ യാത്രയിലേക്ക് തിരിച്ചു വരാം. കൊച്ചിയിലെ THOMAS COOK എന്ന കമ്പനിയാണ് പത്തു പേരടങ്ങുന്ന ഞങ്ങളുടെ ടൂർ പാക്കേജിന്റെ ചുമതല വഹിച്ചിരുന്നത്. ഗുണപരമായ ടൂറിസം പാക്കേജുകൾക്ക് ഏറ്റവും മുൻപന്തിയിൽ നിൽക്കുന്ന ഒരു ടൂർ ഓപ്പറേറ്റർ ആയ തുകൊണ്ടാണ് തോമസ് കുക്ക് മുഖാന്തിരം യാത്ര ആകാം എന്നു കരുതിയത്. 10 ദിവസത്തെ Super Budget America എന്ന പാക്കേജ് ആണ് ഞങ്ങൾ തിരഞ്ഞെടുത്തത്. നല്ല ഓഫർ ഉള്ളതും ചെലവു കുറഞ്ഞതുമായ ഒരു പാക്കേജ്. 10 ദിവസത്തെ അമേരിക്കൻ യാത്രയ്ക്ക്, 65000 രൂപ ഓഫർ കൂടാതെ 20000 രൂപയാണ് ട്രാവൽ ഏജന്റായ തോമസ് കുക്ക് ഒരാൾക്ക് ഇടയാക്കുന്നത്. ഫ്ളൈറ്റ് ചാർജ്ജ്, ഫൈവ് സ്റ്റാർ ഹോട്ടലിൽ താമസം, പ്രഭാതഭക്ഷണം എന്നിവയെല്ലാം ഉൾപ്പെട്ട പാക്കേജ് ആണ് ഇത്. അതിസമ്പന്നർക്ക് മാത്രം കഴിയുന്നതാണ് വിദേശയാത്രകളെന്ന സങ്കല്പം മാറിയിരിക്കുന്നു.

കാഴ്ചയുടെ പുതിയ ഭാവങ്ങളിലാണ് ശ്രദ്ധ. പത്തു ദിവസത്തെ അമേ

രിക്കൻ യാത്ര ശ്രമകരം തന്നെയാണ്. ജോലിത്തിരക്കില്ലാതെ ചിലവഴിയ്ക്കാൻ സമയം കണ്ടെത്തുന്നവർക്ക് പുറിയ 19 ദിവസത്തെ American Grandeur with Bahamas Cruise, 16 ദിവസത്തെ American Grandeur, 19 ദിവസത്തെ American Royale, 11 ദിവസത്തെ American Extravaganza, 13 ദിവസത്തെ American Escapades, 15 ദിവസത്തെ American Wonders, 14 ദിവസത്തെ Grand Bargain America മുതലായ പാക്കേജുകളും തോമസ് കൂക്ക് പ്രഖ്യാപിച്ചിരുന്നു. ഓരോ പാക്കേജിനും യാത്ര തുടങ്ങുന്ന മാസത്തിനു വളരെ മുമ്പു തന്നെ ഓഫറുകൾ പ്രഖ്യാപിക്കുന്നത് കൊണ്ട്, കുറഞ്ഞ നിരക്കും മറ്റും സഞ്ചാരികളെ ആകർഷിക്കുമെന്നാണ് അവർ കണക്കു കൂട്ടുന്നത്.

സന്ദർശക വിസയ്ക്കു വേണ്ടി 2012 ഡിസംബറിൽ ഞങ്ങൾ അപേക്ഷിച്ചിരുന്നു. ചെന്നൈയിലെ അമേരിക്കൻ കോൺസുലേറ്റിൽ 2013 ഫെബ്രുവരി 10-നും 11-നും ആയി വിസയ്ക്കു വേണ്ടിയുള്ള ഇന്റർവ്യൂ. ആദ്യത്തെ ദിവസം ബയോമെട്രിക് എടുക്കും. രണ്ടാമത്തെ ദിവസമാണ് പേഴ്സണൽ

ഇന്റർവ്യൂ. വിസ ഫീസായ 10120 രൂപ, തോമസ് കൂക്ക് നേരത്തെ തന്നെ ഈടാക്കിയിരുന്നു. ഇന്റർവ്യൂവിനു ശേഷം രണ്ടാഴ്ചക്കുള്ളിൽ വിസ കിട്ടി.

ഞങ്ങൾ കൊച്ചിയിൽ നിന്ന് 2013 മെയ് 21 ന് QATAR AIRWAYS വിമാനത്തിൽ ദോഹയിൽ എത്തി. യാത്രാ ദൈർഘ്യം നാലര മണിക്കൂർ. ബാംഗ്ലൂരിൽ നിന്നും, ബോംബെയിൽ നിന്നും ഞങ്ങളുടെ 19 സഹയാത്രക്കാർ അവിടെ എത്തിച്ചേർന്നിരുന്നു. രണ്ടു മണിക്കൂറിന് ശേഷം വേറൊരു Qatar Airways ഫ്ളൈറ്റിൽ ഞങ്ങൾ ദോഹയിൽ നിന്നും ന്യൂയോർക്കിലേയ്ക്ക് പറന്നുയർന്നു. Qatar Airways വിമാനത്തിലെ ഭക്ഷണവും, സർവ്വീസും മറ്റു സൗകര്യങ്ങളും മികച്ചതാണ്. 14 മണിക്കൂർ നോൺ സ്റ്റോപ്പ് യാത്രയ്ക്കു ശേഷം ഞങ്ങളുടെ വിമാനം ന്യൂയോർക്ക് ജോൺ എഫ് കെന്നഡി ഇന്റർനാഷണൽ എയർപോർട്ടിൽ ന്യൂയോർക്ക് ടൈം 03:30 pm ന് ലാന്റ് ചെയ്തു. അമേരിക്കയിൽ തന്നെ മൂന്ന് Time Zone ഉണ്ട്. അവിടത്തെ പല സ്ഥലങ്ങളിലും വ്യത്യസ്ത സമയങ്ങളാവും. വാഷിങ്ടണിൽ ചെന്നാൽ,

ന്യൂയോർക്ക് ടൈം ആയിരിക്കില്ലവിടെ. അതുപോലെ ലോസ് ഏൻജൽസിൽ വേറെ ടൈം. ന്യൂയോർക്ക് ഇന്റർനാഷണൽ എയർപോർട്ട് വളരെ വലുതും ഏറ്റവും തിരക്കുള്ളവയിൽ ഒന്നും ആണ്. ലോകത്തിലെ പ്രധാനപ്പെട്ട എല്ലാ നഗരങ്ങളിലേയ്ക്കും ഇവിടെ നിന്നും ഫ്ളൈറ്റ് ഉണ്ട്. ഞങ്ങൾക്ക് വേണ്ടി പുറത്ത് ഒരു ലക്ഷ്യനിർദ്ദേശ ക്യാബിനറ്റ് കിടന്നിരുന്നു. ഞങ്ങൾ അതിൽ കയറി, ഞങ്ങൾക്ക് വേണ്ടി താമസസൗകര്യം ഒരുക്കിയിരുന്ന് ന്യൂജേർസിയിലേക്ക് യാത്ര തുടർന്നു. തോമസ് കൂക്കിന്റെ ബോംബെക്കാരിയായ ഒരു സൂർ മാനേജർ (Ms. Navas Meharji) ഞങ്ങളുടെ സ്പെഷ്യൽ കോച്ചിൽ ഉണ്ടായി. അമേരിക്കയിൽ നിന്നും യാത്ര അവസാനിക്കുന്ന ദിവസം വരെ സൂർ മാനേജർ ഞങ്ങളെ അനുഗമിച്ചിരുന്നു. ന്യൂയോർക്ക് സിറ്റിയിൽ നിന്നും ഒന്നര മണിക്കൂർ യാത്ര ചെയ്ത് ഞങ്ങൾ ന്യൂജേർസിയിൽ എത്തി. വഴിയിൽ ഒരു സ്ഥലത്തു വെച്ച് ട്രാഫിക് ബ്ലോക്കിൽപ്പെട്ടിരുന്നു.

തുടരും



മിനിക്കമ

## മുഖവില

ഉണ്ണി വാരിയത്ത്

വിലയില്ലാത്തതായി ഒന്നുമില്ല. എങ്കിലും ഒന്നിനെയും മുഖവിലയ്ക്കെടുക്കരുതെന്നാണല്ലോ പ്രമാണം. അതറിയാത്ത ഒരുവൻ എല്ലാവരെയും വിശ്വസിച്ചു. മുഖവിലയിൽ കവിഞ്ഞ വില നൽകാനും അവൻ തയ്യാറായി.

അവനെ വിഡ്ഢിയെന്നോ. പമ്പരവിഡ്ഢിയെന്നോ വിളിക്കേണ്ടത്? എന്തു വിളിച്ചാലും, വിളിച്ചില്ലെങ്കിലും കൊള്ളാം. കാരണം, അവൻ അവന്റെ വില നഷ്ടപ്പെടുത്തിയിരിക്കുന്നു. വില കുറയ്ക്കുന്നതേ ഹീനം. അപ്പേൾ വിലയില്ലാതാക്കിയാലോ?

മുഖവില പോലും ഇല്ലാത്തവനെ കഥയ്ക്കു പോലും വേണ്ടെന്നു സ്പഷ്ടം.

### എറണാകുളം കരയോഗം വിമൺസ് ഫോറം 2013 ഡിസംബർ മാസത്തെ പരിപാടികൾ

തീയതി	സമയം	വിഷയം	മുഖ്യപ്രഭാഷകർ
11.12.2013	4.00 pm	പ്രഭാഷണം	ശ്രീമതി. ശശികല വേണുഗോപാൽ
25.12.2013	9.00 am	എറണാകുളം കരയോഗം അംഗങ്ങളുടെ കുടുംബസംഗമം	

എല്ലാ ബുധനാഴ്ചയും നാരായണീയ ക്ലാസ്സ് ഉണ്ടായിരിക്കുന്നതാണ്.





# കിനാവിലെ കണ്ണിർ ലുത്തം

ചെറുകഥ



- പറവൂർ രാജഗോപാൽ

ഒരുപാടു നാളുകൾക്കു ശേഷം അയാൾ സ്വന്തം അമ്മയെപ്പറ്റി ആലോചിക്കുകയായിരുന്നു.

വെറ്റിലക്കറ പുരണ്ട പല്ലുകൾ ..... വെയിലിന്റെ തെളിവ്. തുവെള്ള മല്ലും റൗക്കയുമണിഞ്ഞ്, നെറ്റിയിൽ നീണ്ടൊരു ഭസ്മക്കുറിയും, ചുണ്ടുകളിൽ അവസാനിക്കാത്ത ജപചിന്തകളുമായി, .....

പരിഭവങ്ങളില്ലാതെ.  
പരിഭവനങ്ങളില്ലാതെ.  
അമ്മ!

ജീവിതത്തിന്റെ മണൽക്കാടുകൾ താണ്ടാൻ തുടങ്ങും മുൻപൊരു കാലം അന്ന്, അയാൾ തന്റെ അമ്മയെ മറന്നിരുന്നില്ല. അതു കൊണ്ടു തന്നെ ആലോചിച്ചെടുക്കേണ്ടതായ ഒരു ബുദ്ധിമുട്ടും അന്നൊഴിവായി കിട്ടിയിരുന്നു. അന്ന്, അയാളിലെ മകൻ വളർന്ന് ഒരു മനുഷ്യനായിട്ടില്ല. മറക്കാനും വെറുക്കാനും അന്ന് അവൻ പഠിച്ചു കഴിഞ്ഞിട്ടില്ല. പിന്നീട് മകൻ വളർന്ന് മനുഷ്യനായപ്പോൾ, മനസ്സിന്റെ നൂറു കൂട്ടം നൂലാമാലകൾക്കിടയിൽ ചുരുണ്ടു കുമ്പി അറ്റം കാണാത്ത ഒരു മുടലിൽ മായുകയായിരുന്നു അമ്മ.

അമ്മയുടെ നെഞ്ചിനുള്ളിൽ ഗർഭങ്ങൾ ഇരമ്പലായി മാറി. പടിയിറങ്ങിപ്പോയ മകനുവേണ്ടി അവർ മനം നൊന്തു പ്രാർത്ഥിച്ചു. വഴിപാടുകൾ നേർന്നു. കണ്ണീരോടെ കാത്തിരുന്നു. പിന്നെ, ഓരോ കാലത്ത് ഓരോ ദുർഭഗയെന്നു കരുതി അമ്മ സമാധാനിക്കുകയായിരുന്നുവോ.....?

പ്രസവിച്ചിട്ടും നഷ്ടപ്പെട്ടു പോയ ഒരു മകനെച്ചൊല്ലി ആ അമ്മയുടെ മുഖത്ത് പിൽക്കാലത്തെന്നും സാസ്ഥ്യം കെടുത്തുന്ന എന്തോ ഒന്ന് ഒരു കൽവരപോലെ പതിഞ്ഞു കണ്ടിരിക്കണം. അതിനിടയിലൂടെ ഇടയ്ക്ക് ഒരബന്ധം പോലെ കാണാനാവുന്ന അമ്മയുടെ ചിരിയും കരച്ചിലും. മകനുമൊത്തിരുന്ന് ഒരു പിറന്നാൾ ആഘോഷിക്കാൻ, പുത്തരിയുണ്ണാൻ, ഓണമുണ്ണാൻ ഒക്കെ അമ്മ കൊതിച്ചിരുന്നു.

അവരുടെ അടുപ്പുകളിലെ കെടാത്ത കനലുകളിൽ എപ്പോഴും കടും കാപ്പിയുണ്ടാവും. മച്ചുന്വരങ്ങളിലെ വട്ടികളിൽ പാരമ്പര്യത്തിന്റെ കൊണ്ടാട്ടങ്ങളും ഉപ്പിലിട്ട സങ്കല്പങ്ങളും ഒക്കെയുമൊരുക്കി കാത്തുകാത്തിരുന്ന

പ്പോഴൊന്നും അയാൾ കടന്നു ചെന്നില്ല. ഇന്നിപ്പോൾ അമ്മയില്ലാതെ ആളൊഴിഞ്ഞ ഒരു വീടിന്റെ മച്ചുന്വരങ്ങളിൽ തൊണ്ടായ നെന്മണികളും ഉള്ളൻ കുത്തിയ വല്ലങ്ങളും, ഭദ്രമായി അടച്ച മുളങ്കുറ്റിയിൽ പൊടിഞ്ഞു തീർന്നിരിക്കാവുന്ന അമ്മയുടെ പാവയ്ക്കൊക്കൊണ്ടാട്ടവും മറ്റൊരു മൺകൂടത്തിൽ കാലം ഭസ്മമാക്കിയ അരിയുടെ അവശിഷ്ടവും മാത്രമാവും ബാക്കി.

അമ്മ മരിച്ചു! കാർഡിയാക്അറസ്റ്റ്. ദുരന്ത നാഴികകൾക്കപ്പുറത്ത്, അകലെ താമസസ്ഥലത്തു വന്നെത്തിയ സന്ദേശത്തിലെ ആദ്യവാചകം വായിച്ചു. മനസ്സിൽ ഒരു വടം വലി നടന്നു. ഒടുവിൽ ഒന്നു പോയി. തളത്തിനുമപ്പുറം വാതിൽക്കൽ നിൽക്കുന്നവർക്കിടയിലെ വിടവിലൂടെ അയാൾ ആദ്യം കണ്ടത് ശുഷ്കിച്ച കാലടികളാണ്. തുടർന്ന് വെള്ളത്തുണി കൊണ്ടു പൊതിഞ്ഞ രൂപം. തളത്തിന്റെ ഒരരുകിൽ ചുവർ ചാരി തളർന്നിരിക്കുന്ന ഏട്ടത്തി. തേങ്ങലുമായി ചില മുഖങ്ങൾ വേറെയും. തനിക്കു പ്രവേശിക്കാൻ അധികാരമില്ലാത്ത ഒരിടത്ത് എത്തപ്പെട്ട അസാസ്ഥ്യത്തോടെ അയാൾ നെറ്റിയിൽ വിരലുകളോടിച്ചു കൊണ്ടു വിയർത്തു. പഴയൊരു വീടും പരിസരവും തന്നിൽ നിന്ന് ഏറെ അകന്നു കഴിഞ്ഞതായി തോന്നി. വെറും തോന്നൽ എന്ന് തിരുത്തുകയാണ് ഇന്ന്. കളിച്ചു നടന്ന പുൽത്തകിടികളും കയറിയിറങ്ങിയ കുന്നുകളും കവണയെറിഞ്ഞ വൃക്ഷത്തലപ്പുകളും എങ്ങനെ മറക്കാൻ.....?

ഒരു കാലത്ത് എത്രവലിയ ആഘോഷമായിരുന്നു വീട് നഷ്ടപ്പെടുന്നുവെന്നതോർത്ത്. ഒരു കൊച്ചുകുട്ടിയുടെ മനസ്സിലെ ദുഃഖമായിരുന്നു. വീട് തനിക്കു തരാൻ ആർക്കും തോന്നിയില്ല. അമ്മയ്ക്കെങ്കിലും പറയാമായിരുന്നു. എന്തു കൊണ്ടു പറഞ്ഞില്ല?

ഭാഗത്തിനു സമ്മതിക്കരുത്. വഴക്കെങ്കിൽ വഴക്ക്. വഴക്കടിച്ച മേടിക്കണം ആരൊക്കെയോ പിൻതാങ്ങിയിരുന്നു. തറവാട് ഏട്ടത്തിക്കായി കിട്ടി കൂടുംബത്തിന്റെ കണ്ണികൾ നൂറുങ്ങിപ്പൊട്ടി. അയാൾ പിണങ്ങി പടിയിറങ്ങി.

ഇന്ന് ദുരന്ത പാതയ്ക്കപ്പുറം എഴുപതു നാഴിക അകലെ ഒരു വെളിസ്ഥലത്ത് ക്രിസ്തുമസ്സ് കേക്കിന്റെ

ആകൃതിയിലുള്ള ഒരു മണിമാളികയുണ്ട്, അയാൾക്ക്. അവിടെ നിലത്തു ചായപ്പണികൾ ചെയ്ത പരവതാനികൾ, വർണ്ണചിത്രങ്ങൾ അലങ്കരിക്കുന്ന ഉള്ളറകൾ, കണ്ണാടിച്ചില്ലു പതിച്ച മേശകളും ഉറഞ്ഞാലാടുന്ന കിളി ഇരിക്കുന്ന ക്ലോക്കും.

എന്നാൽ വീട് എന്നു പറയാൻ തക്ക ഒന്ന് അന്നുണ്ടായിരുന്നില്ലവോ, മതിൽ കെട്ടി വേർതിരിക്കാത്ത ഒരൊഴിഞ്ഞ പറമ്പിന്റെ നടുവിലായി ആരാന്റെയോ ദയകൊണ്ടു കെട്ടിയുണ്ടാക്കപ്പെട്ട കുരയായിരുന്നു അന്ന് വീട്. ചില്ലുജാലകങ്ങളില്ലാതെ, സ്വീകരണമുറികളില്ലാതെ. എന്നിട്ടും അങ്ങനെയൊരു സ്ഥലം ഓമനിക്കാൻ തോന്നുന്ന ഒരോർമ്മയാണ് ഇന്ന്.

അയാളും അമ്മയും ഏട്ടത്തിയും ക്ലേശിച്ചു ജീവിക്കാൻ നിയോഗമുള്ള മനുഷ്യക്കോലങ്ങളായിട്ടാണ് ജീവിതം തുടങ്ങുന്നത്. തുടർന്നു പൊയ്ക്കൊണ്ടിരുന്നത്. ഭാഗത്തിൽ നഷ്ടമായൊരു വീട് തറവാട് ഏട്ടത്തി തന്നെ അദ്ധ്വാനിച്ചുയർത്തിയതാണ്. അന്ന് അത് തന്റെ കുടി പേരിൽ വാങ്ങിയെന്നത് അവർക്കു പിണഞ്ഞ ഒരബദ്ധം.

ഇല്ലിമുള്ളുകളും, മുളവടികളും കൊണ്ടുണ്ടാക്കിയ ഒരു പടി കടന്നാൽ, .....

ഉമ്മരത്ത് ചാണകം മെഴുകിയ ഇരയത്തിരുന്ന് അമ്മ നാമം ജപിക്കുന്നുണ്ടാവും. അപ്പോൾ ഉമ്മരത്തെ നിലത്തിന്റെ കാവിനിറമായിരിക്കും അമ്മയുടെ ചുണ്ടുകൾക്ക്. ഏട്ടത്തി ഇന്നും തന്റെ തിരിച്ചുവരവും പ്രതീക്ഷിച്ച് അതേ പഴയ കയറ്റു കട്ടിലിൽ ഇരിപ്പാണോ? എങ്കിൽ ക്ഷമിക്കുക, പെറ്റമ്മയുടെ ഒരൊറ്റ മോഹം പോലും സാധിതമാക്കാനാവാത്ത ഒരുവനുവേണ്ടി വ്യഥാ ഒരു കാത്തിരിപ്പ് മറ്റൊരബദ്ധമാവും.

പലതും ആകണമെന്ന് അയാൾ മോഹിച്ചു. ആരുമായില്ല. കുട്ടിയായിരിക്കെ, മലയാളം പഠിച്ച് കുഞ്ചൻ നമ്പ്യാരാവാനായിരുന്നു മോഹം. ഒന്നുമായില്ല. പലതും തൊട്ടുനോക്കി. ഒന്നിലെങ്കിലും വിദഗ്ദ്ധനായില്ല. ഇന്ന്





പയ്യാംപിള്ളിൽ ശേഖരപിള്ള ഗോപാല കൃഷ്ണപിള്ളയെന്ന തന്റെ ഭാഗ്യത്തിന്റെ കഥ മറ്റുള്ളവർ പറഞ്ഞു കേൾക്കേ; എന്തോ അയാൾ നിശ്ശബ്ദനായിപ്പോകുന്നു. നേടിയതിലും കൂടുതൽ നഷ്ടങ്ങളാണ്. നഷ്ടങ്ങൾ മാത്രം പെരുകുന്നു. സ്നേഹിച്ച പലതും നഷ്ടമായിപ്പോയി. സ്നേഹിച്ചു വളർത്തിയ ഒരു നായ തെണ്ടിപ്പോയി. സ്നേഹിക്കപ്പെട്ട ഒരു സ്ത്രീ വേർപിരിഞ്ഞു. സ്നേഹിച്ചിരുന്ന അമ്മയും മൺമറഞ്ഞു. ഒന്നു കരയണമെന്നുണ്ട്. കണ്ണുകൾ നനയുന്നില്ല. ഒരു കുറ്റബോധം മനസ്സിൽ ഉയർന്നു വരികയാണ്.

നാളെ അമ്മയുടെ ചരമദിനമാണ്. കൊല്ലത്തിലെലാരിക്കൽ കലണ്ടറിലെ ചുവപ്പും കറുപ്പുമായ അക്കങ്ങൾ ഓർമ്മിപ്പിക്കുന്നു; അമ്മയുടെ ചരമദിനം വരുന്നു. ആറടി നീളവും നാലടി വീതിയുമുള്ള ഒരു ശവകുടീരത്തിൽ അയാൾ പൂക്കൾ കൊണ്ടു ചെന്നു വെക്കുന്നു. പൂക്കൾ അമ്മയ്ക്ക് ഇഷ്ടമായിരുന്നു. പൂമ്പാറ്റകളേയും. ഒറ്റയ്ക്കാവുന്നു, ഒറ്റപ്പെടുന്നു എന്നൊക്കെയൊരു തോന്നൽ അയാളിൽ തുടങ്ങിവെച്ചത് അരുന്ധതിയുടെ വേർപാടോടെയാണ്. ആദ്യം അരുന്ധതി, പിന്നെ മക്കൾ ഓരോരുത്തരായി മക്കളും മരുമക്കളുമായി മാറി താമസിച്ചു. ഇപ്പോഴിതാ ഉണ്ണിയും.

അരുന്ധതി പോയത് മറ്റൊരു ലോകത്തേക്കാണ്. ഉണ്ണിയെ തന്റെ കൈകളിൽ വളരാൻ വിട്ടിട്ട്. ഉണ്ണിയെങ്കിലും വീടിന്റെ ശബ്ദചൈതന്യമായി എന്നും അടുത്തുണ്ടാവുമെന്ന് വിശ്വസിച്ചിരുന്നു. ഒരു കാലത്ത് തന്നെച്ചൊല്ലി അങ്ങനെ അമ്മയും വിശ്വസിച്ചിരിക്കാം.

ഉണ്ണിയും പോവുകയാണ്. അവന്റെ ഭാര്യ വീട്ടുകാർ നിർബന്ധിക്കുന്നു. അച്ഛനെ തനിച്ചാക്കി അവനും അകലുന്നു. ഇന്ന് മുപ്പത്തഞ്ചുവർഷങ്ങൾക്കു ശേഷം അയാൾ സ്വന്തം അമ്മയെപ്പറ്റിത്തന്നെ ഓർമ്മിച്ചു. അമ്മയായിരുന്നു സ്നേഹം. അമ്മയായിരുന്നു ശക്തിയും ആശ്രയവും. ആ സ്വരം അയാൾക്ക് ഒരു സ്വാന്തര്യമായിരുന്നു. അമ്മ മഹതിയായ ഒരു സ്ത്രീ ആയിരുന്നു. കോണകമുടുത്തു നടന്ന കാലം തൊട്ടെ അയാൾക്ക് അമ്മയോടായിരുന്നു പ്രിയം. എടാ ഗോപാലാൻ ഒരു വിളി. സമയം, ആഴ്ച, തീയതി ഇവയെച്ചൊല്ലിയുള്ള അറിവുകളും അറിയായ മകളും. കല്പനകൾ, നിർദ്ദേശങ്ങൾ ഇവയിലൂടെ അമ്മ കടന്നു വരുന്നു.

ചുളിവുകൾ വീണ ആ നെറ്റിത്ത

ടത്തിൽ ഭസ്മക്കുറി തെളിഞ്ഞു കാണാം. ഉഴവുചാലുകൾ പോലെ ആഴം വീണ വരകൾ കവിളുകളിലൂടെ നീണ്ടു കിടക്കുന്നു.

ദിവസങ്ങൾ തീർന്നു കിട്ടിയെന്ന ആശ്വാസം അമ്മയ്ക്കില്ല. അമ്മയ്ക്കു വേണ്ടി ദിവസങ്ങൾ പുലരുന്നു.

ഉറക്കത്തിൽ പൊഴിയുന്ന മാവിലകളുമായി അമ്മയുടെ ഉണർച്ചയും പ്രതീക്ഷിച്ചു കിടക്കുന്ന ഒരു മുറ്റം അയാൾ മുനിൽ കണ്ടു.

ശേഷിച്ച ജീവിതത്തിനിടയിൽ ഒരിക്കൽ കൂടി അമ്മയെ കാണാൻ കഴിഞ്ഞെങ്കിലെന്ന്. കാറ്റായ്, മഴയായ് പറന്നു പൊഴിഞ്ഞു വന്ന് ജാലകങ്ങളിലും വാതിലുകളിലും തട്ടിവിളിച്ച് മക്കളേ അമ്മയെന്നവർ വിളിച്ചു പറയുന്നുണ്ടെന്ന് അയാൾക്കു തോന്നി.

കഴിഞ്ഞ രാത്രി എപ്പോഴോ നിശ്ശബ്ദം നിശ്ചലമായിപ്പോയ നാഴികമണിക്കാപ്പം അയാളുടെ ഉറക്കവും പാതിമുറിഞ്ഞ് പൊയ്പ്പോയിരുന്നു. സമയവുമായുള്ള കൂട്ടിക്കെട്ടലുകൾ മുറിഞ്ഞു പോയ ഒരു മനസ്സുമായി മലർന്നു കിടക്കേ, വെളിയിൽ അകലെയല്ലതെ മണലിൽ കാൽ പതിയുന്ന വ്യക്തമായ ഒരൊച്ച.

മുനിൽ ഇരുട്ടിൽ മങ്ങലായി കാണുന്ന നാഴികമണി. കിഴക്കിന്റെ വെള്ളകീറാൻ ഒരു പകുതിരാവു കൂടി ബാക്കിയാവുന്നുണ്ട്. ദൂരത്തെവിടെയോ ഒരു കാക്ക കരഞ്ഞോ? അയാൾ വിശ്വാസങ്ങളെപ്പറ്റി ഓർത്തു. ഉറങ്ങിയില്ല. ഉണർന്നു തന്നെ കിടന്നു. വെളിയിൽ കാറ്റത്ത് മൂന്നുനാലു മാവിൻ കൊമ്പുകളാവണം അടർന്നു വീണത്. ഒപ്പം എങ്ങോ തകർന്നു നിലംപൊത്തിയ ഒരു പുളിയുറുമിൻ കൂടും. പുറത്തു രാത്രിയുടെ ശബ്ദങ്ങൾ പെയ്തു കൊണ്ടിരുന്നു. പൂർവ്വജന്മങ്ങളുമായി തന്നെ ബന്ധിപ്പിക്കുന്ന ഒരജ്ഞാത ശക്തി തനിക്കു സമീപം നിലയുറപ്പിച്ചിട്ടുള്ളതായി അയാൾ കരുതി. തന്റെ മുറിയെന്നു സങ്കല്പിക്കപ്പെട്ടിരിക്കുന്ന സ്ഥലത്തിനുമപ്പുറം ആരൊക്കെയോ വന്നു നിൽക്കുന്നതായി സ്വയം ബോധ്യപ്പെടുത്താൻ തനിയേ ഒരു ശ്രമം പോലും അയാൾ നടത്തി. ചുറ്റും കനത്തിൽ നിശബ്ദം കൊഴുത്തു നിന്നു. ഇരുട്ടിൽ എവിടെയോ ഇരുന്ന് കരയുന്ന പാതിരാപ്പക്ഷിയുടെ മുറിഞ്ഞുപോകുന്ന വിലാപം.

അയാളുടെ കണ്ണിന്റെ കൃഷ്ണ മണികളിൽ ഒരു ഗ്രാമവും, വൈക്കോൾ മേഞ്ഞ പുരയും, പടിക്കലെ നെൽ വയലുകളും പടിഞ്ഞാറോട്ടുള്ള കുന്നും ഒരവ്യക്തചിത്രമായി. അയാളുടെ ചിന്തകളിൽ മുടികൊഴിഞ്ഞ മൊട്ടക്കു

ന്നുകൾ ഉയർന്നു നിന്നു. പിന്നെ ഇരുട്ടിൽ മുറിയുടെ വാതിൽ ആരോ വലിച്ചു തുറക്കുകയായിരുന്നു. ഇരുട്ടിൽ അയാൾക്ക് പെട്ടെന്ന് ആളെ തിരിച്ചറിയാനായില്ല.

“ആരാത്.....?”

“ഇത് ഞാനല്ലേ....!”

ചായം തേച്ച ഇരുമ്പുകൾക്കിടയിലൂടെ ഒരു കീറു നിലാവെളിച്ചം കൃത്യമായി അപ്പോഴാണ് ആ മുഖത്തു വീണത്. ഒരു നിമിഷം അയാൾ അവരപ്പോടെ പിറുപിറുത്തു.

“ആരാ, അമ്മയോ....?”

മറുപടി പോലെ ആ രൂപം ചിരിച്ചു. “കാണൂന്ന് ഞാൻ കരുതിതല്ല” .

“കാണാൻ വേണ്ടിയാ അമ്മ വന്നേ” . വേർപെടുത്താൻ വയ്യാത്ത ചിന്തകൾക്കൊപ്പം കറുത്ത ഒരു ഹൃദയവ്യഥ കൂടി കൈയെത്തിച്ചു നീണ്ടു വരുന്നതായി തോന്നി, അയാൾക്ക്.

“എന്തിനാ കൂട്ടി നീയിങ്ങനെ ഉറുകിത്തീരുന്നേ? ഒന്നോർത്ത് സമാധാനിക്കൂ വേണ്ട. ഒക്കെന്റെ വിധിയാവും.നാലും ന്റെ കൂട്ടിടെ കണ്ണൊന്നു നിറയാൻ ഞാൻ സമ്മതിക്കില്ല.”

ആ മിഴികളിൽ കൊടുങ്കാറ്റും പേമാരിയും മുറുകി വരുന്നുണ്ടെന്ന് കരുതുകയായിരുന്നു അയാൾ.

“നീ ഒരു പാട് വയസ്സനായിരിക്കുന്നു”

കനത്ത മീശയും അൽപം കഷണിയുമുള്ള അയാളുടെ മുഖത്ത് അമ്മയുടെ സ്മരണകൾ പറന്നു വീഴുകയായിരുന്നു. “എന്തിനാ നീ പഴേ കാര്യങ്ങള് വെറുതെ മനസ്സി ഇനീം കൊണ്ടു നടക്കണേ?”

കണ്ണിൽ ചിരിച്ചു കൊണ്ട് അയാളെത്തന്നെ സൂക്ഷിച്ചിരിക്കുകയായിരുന്നു അമ്മ.

ചുറ്റിനും ഇരുട്ട്. ജീവിച്ചിരിക്കുമ്പോൾ അമ്മയുടെ ഭീതിയായിരുന്നു ഇരുട്ട്.

“ഒരു വിളക്കു തെളിയിക്കട്ടെ?”

“വേണ്ട. ഇന്നു ഞാൻ ഇരുട്ടിനേം സ്നേഹിക്കാൻ പഠിച്ചു കഴിഞ്ഞു.”

മുഖവെല്ലാം ഇരുട്ടിൽ നിന്ന് രക്ഷപ്പെടാൻ ഒരു വിളക്കിന്റെ സഹായം തേടിയിരുന്ന അമ്മ. വെളിച്ചത്തിന്റെ മാഹാത്മ്യത്തെക്കുറിച്ച് പുകഴ്ത്തിപ്പറയാറു പതിവുള്ള അമ്മ.

അമ്മയിലെ മാറ്റങ്ങൾ .....

അമ്മയുടെ കണ്ണുകളുടെ ഇമകൾ വളരെ നീണ്ടവയാണെന്ന് അയാൾ നോക്കിക്കണ്ടു.

“അമ്മയ്ക്കുവേണ്ടി ഞാനെന്തു ചെയ്തു? ഒന്നും ചെയ്യാനൊത്തില്ല.”

അതങ്ങിനേ വരു. അമ്മമാർക്കു വേണ്ടി മക്കള് അധികോന്നും



**5-ാം ചരമവാർഷികം**

26-12-2013



**അഡ്വ. പി. ബാലചന്ദ്രൻ**  
അവിനാഷ്, ചെറുപറമ്പത്ത് റോഡ്,  
കടവന്ത്ര, കൊച്ചി - 682020  
സന്തപ്ത കുടുംബാംഗങ്ങൾ

**12-ാം ചരമവാർഷികം**

19-12-2013



**പൊന്നയിൽ കാവുകുട്ടി അമ്മ**  
ശിവ, പൊന്നയിൽ വീട്  
അനന്തപുരം ലെയിൻ, തമ്മനം, കൊച്ചി - 32  
സന്തപ്ത കുടുംബാംഗങ്ങൾ

**1-ാം ചരമവാർഷികം**

07-12-2013

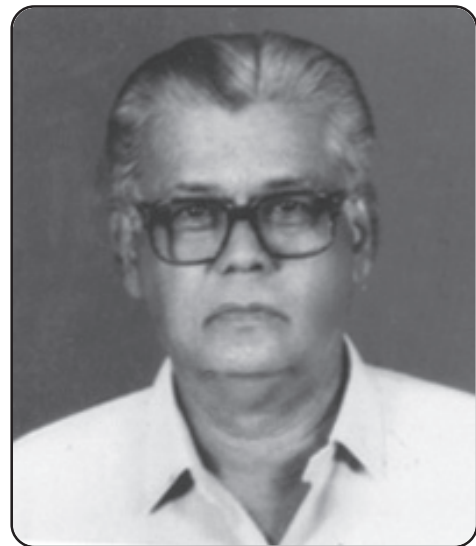

**എം.കെ. പണിക്കർ**  
കല്യാൺ, പ്ലേറ്റ് നം. 44, കൃഷ്ണവിഹാർ  
കോളനി, പനമ്പിള്ളി നഗർ,  
കൊച്ചി - 682036  
സന്തപ്ത കുടുംബാംഗങ്ങൾ

ചെയ്തെന്നു സമാധാനിക്ക വയ്യ. അതാ അത്ന്റെ ഒർ നെല. നിന്റെ മാത്രം ദുഃഖാവില്ലത്. ഈ കാലത്തിന്റെ മുഴോം ദുഃഖം അമ്മയുടെ കണ്ണുകളുടെ മൂലകളിൽ നിന്ന് ഒരേ സമയത്ത് രണ്ടു തുള്ളികൾ ഇറ്റു വീഴുന്നുണ്ടായിരുന്നു. കിനാവിൽ അമ്മയുടെ കണ്ണുനീർ അയാളുടെ മനസ്സിന്റെ മുറ്റത്തു വീണു.

ചുളിവുകൾ വീണ അമ്മയുടെ കൈത്തലങ്ങൾ മെല്ലെ തലോടി യിരിക്കെ, മൊഴി മുട്ടിയ ഒരു വിമ്മിഷ്ട മായിരുന്നു അനുഭവിച്ചു തീർന്നത്. മരങ്ങൾ ഇരുട്ടിലായിരുന്നു. എന്നിട്ടും ആകാശത്തിന്റെ നരച്ച നിറത്തിലൂടെ പറന്നു പോകുന്ന പക്ഷികളെ അപ്പോൾ അയാൾ കണ്ടിരുന്നു. വഴിയോരത്ത് ഒരു രാജമല്ലിച്ചെടിയിൽ പടർന്നു കയറുന്ന ഒരു കാറ്റും.

“നേരെമേറെ ആയ്രിക്കണം. ഞാ നോയാ ഇനിയെന്റെ പൊന്നുമോൻ തനിച്ചാവോ”? അമ്മയുടെ ചുണ്ടു കളിൽ പറയാത്ത വാക്കുകൾ ഉറഞ്ഞു കൂടി. മെല്ലെ വീശുന്ന കാറ്റിൽ അമ്മ യുടെ വെളുത്ത മുടിയിഴകൾ ചലിക്കു ന്നത് അയാൾ കണ്ടു

“നടന്നോളൂ, യെങ്കിൽ...”!

മനസ്സിലേക്ക് കുളിരിന്റെ ഒരലവനു വീണതു പോലെ. വർഷങ്ങൾ തന്നിൽ നിന്ന് കൊഴിഞ്ഞു തീർന്നതു പോലെ. കാൽപ്പെട്ടിയ്ക്കരികെ, വിരലുകൾ ഞൊടിച്ചു നില്ക്കുന്ന വള്ളിനിറക്കറിട്ട ഒരു ചെറുകനാനിപ്പോൾ, അയാൾ. അവരവനെ ഒരു തുവൽ പോലെ സ്വന്തം നെഞ്ചോടു ചേർത്തു. ഇന്നോടെ നിന്നിൽ സർവ പാപങ്ങളും ഉരുകി അതിരുന്നു. അമ്മ മോനു വേണ്ടി ഇന്ന് ഈ നാളിൽ പുണ്യാഹവും, പുണ്യാ ഹാരവും തരുന്നു. വെളിച്ചം വിടരുന്ന തിനു മുൻപുള്ള അവസാനത്തെ ഇരുട്ട്.

അയാൾ അമ്മയ്ക്കൊപ്പം അടികൾ വെച്ചു., പുല്ലും പാഴ്ച്ചെടികളും വളർന്ന ഒരു മുറ്റവും പിന്നിട്ട്.....! ♦



# മാതൃധർമ്മം ഹൈന്ദവ വീക്ഷണത്തിൽ

- ചന്ദ്രിക രാമചന്ദ്രൻ



ഓരോ മാതാവിലും നാം പ്രതീക്ഷിക്കുന്നത് സ്നേഹം, ദയ, വാത്സല്യം, ശാലീനത, ധർമ്മബോധം, നല്ലചിന്ത, നല്ല മനസ്സ്, ദിനചര്യ ഇവയെല്ലാമാണ്. വളർന്നു വലുതാകുന്ന മക്കളിൽ അമ്മയുടെ ചിത്രം ഈ സ്വഭാവ ചിന്തകളുടെ ആധാരമെന്ന രീതിയിലാണ് നിറയുന്നത്. സൂര്യോദയത്തിനു മുൻപ് എഴുന്നേറ്റ് അരമിനിറ്റ് പ്രാർത്ഥിച്ച് കുളിച്ച് പുജാമുറിയിലെ വിളക്ക് കത്തിച്ച് അല്പനേരം പ്രാർത്ഥിച്ച്, തുളസീക്ക് വെള്ളമൊഴിച്ച് കീർത്തനമോ, നാമമോ ചൊല്ലിക്കൊണ്ട് ദിനചര്യ ആരംഭിക്കുന്ന അമ്മ, വീട് വൃത്തിയാക്കുന്നതു മുതൽ ഭക്ഷണം പാകം ചെയ്യുന്നതു വരെയുള്ള കുടുംബകാര്യങ്ങൾ മക്കളെ പഠിപ്പിക്കുന്നു അമ്മ. ഏതു സങ്കീർണ്ണ പ്രശ്നങ്ങളേയും അഭീമുഖീകരിച്ച് പരിഹരിക്കുവാൻ മക്കൾക്ക് തന്റേടം നൽകുന്ന അമ്മയിൽ നിന്നാണ് മക്കൾ ത്യാഗം, ഭോഗം എന്നിവ പഠിക്കുന്നത്. പുസ്തകജ്ഞാനം വിദ്യാലയത്തിൽ നിന്ന് ലഭിക്കുന്നു. മൂല്യാധിഷ്ഠിത വിജ്ഞാനം അമ്മയിൽ നിന്ന് ലഭിക്കുന്നു. മാതൃദേവോ ഭവ എന്ന ഉദാത്തസങ്കല്പമാണ് നമ്മുടെ.

ഇതു പറയുമ്പോൾ ചെറുപ്പകാലത്തെപ്പറ്റി ഓർത്തു പോകുന്നു. അമ്മ പഠിപ്പിച്ച ഒരു സ്തുതി. ശ്രീ. ഓട്ടൂർ ഉണ്ണിനമ്പൂതിരിപ്പാടിന്റെ രചനയാണ് ഈ സ്തുതി. ഗോകുലത്തിലെ അമ്മമാരായ ഗോപസ്ത്രീകളുടെ ഒരു ദിവസം എങ്ങിനെയാണ് എന്നു വർണ്ണിക്കുന്നതാണ് ഈ സ്തുതി. അത് അമ്മമാർക്ക് പ്രാധാന്യം നൽകിക്കൊണ്ടുള്ളതാണ്.

1. പ്രത്യക്ഷസ്തിലുത്ഥിതരായ് കൈ കഴുകി ഭദ്രദീപം കത്തിച്ചുടൻ കട്ടതൈർ കടഞ്ഞീടുമ്പോൾ ആമോദത്താൽ അമ്പാടിയിൽ ഗോപസ്ത്രീകൾ പാടീടുന്നു രാമകൃഷ്ണ ദാമോദര എന്നീ പ്രകാരം
2. ബാല സൂര്യ രശ്മി ജാലമൊത്ത പൊന്നിൻ ചൂലുകൊണ്ട് കാലത്തി മുറ്റമെല്ലാം അടിച്ചീടുമ്പോൾ ആമോദത്തോലമ്പാടിയിൽ ഗോപസ്ത്രീകൾ പാടീടുന്നു രാമകൃഷ്ണ ദാമോദര എന്നീ പ്രകാരം
3. ഉത്സാഹത്തോടീട നേരം ജോലികഴിഞ്ഞുണ്ണികളേ ഉത്സംഗത്തിൽ കേറ്റിവച്ചു താലോലിക്കുമ്പോൾ സോമമുഖിമാരാം വ്രജകാമിനിമാർ പാടീടുന്നു. രാമകൃഷ്ണ ദാമോദര എന്നീപ്രകാരം
4. വാശി മൂലം കേണീടുന്ന പൈതലിനെ തോഷിപ്പിക്കാൻ പേശലമാം തൻ തുട മേൽ മെല്ലെക്കൊട്ടുമ്പോൾ ഓമനിച്ചും കൊണ്ടു ഗോപ സുന്ദരികൾ പാടീടുന്നു രാമകൃഷ്ണ ദാമോദര എന്നീപ്രകാരം
5. വൈകുന്നേരം കേളി കഴിഞ്ഞെത്തീടുന്ന ബാലന്മാരെ മെയ് കഴുകിച്ചാരേണം ചാർത്തിച്ചീടുമ്പോൾ

- കോൾമയിർ കൊണ്ടത്യുച്ചത്തിൽ വല്ലവികൾ പാടീടുന്നു രാമകൃഷ്ണ ദാമോദര എന്നീപ്രകാരം
6. അമ്മയുടെ കല്പനയാൽ സന്ധ്യയ്ക്കങ്ങു കുറിയിട്ടു നന്മയേറുന്നൊരു മഹാമന്ത്രം ചൊല്ലുമ്പോൾ വ്യാമോഹത്താൽ ശ്രീരാധിക മന്ത്രം മാറി പാടീടുന്നു രാമകൃഷ്ണ ദാമോദര എന്നീപ്രകാരം
  7. തൊട്ടികളിൽ മെത്ത വിരിച്ചതി നേരം കിടത്തിയ കുട്ടികളെ മന്ദമാട്ടിയുറക്കീടുമ്പോൾ കോമളമാം ശാരീരത്തിൽ ഗോപസ്ത്രീകൾ പാടീടുന്നു രാമകൃഷ്ണ ദാമോദര എന്നീപ്രകാരം
  8. പുമെത്തയിൽ കിടന്നിട്ടും തെക്കൻ കുളിർകാറ്റേറ്റിട്ടും കാമം മൂലം നിദ്ര വരാൻ താമസിക്കുമ്പോൾ യാമിനിയിൽ ദീർഘകാലം ഗോപസ്ത്രീകൾ പാടീടുന്നു രാമകൃഷ്ണ ദാമോദര എന്നീ പ്രകാരം

ഈ ഗോപസ്ത്രീകളെ ഓർമ്മിപ്പിക്കുമാറ് ചില അമ്മമാരെങ്കിലും നമ്മുടെ സമൂഹത്തിലുണ്ട്. അമ്മമാരാണ് കുട്ടികളെ വൈകുന്നേരം മേലു കഴുകിച്ച് ഭസ്മം തൊട്ട് സന്ധ്യാദീപത്തിനു മുമ്പിലിരുന്ന് നിർബന്ധിച്ച് നാമം ചൊല്ലി തരാറുള്ളത്. പണ്ടു കാലങ്ങളിൽ ഓരോ ഹൈന്ദവ കുടുംബത്തിലേയും ചിട്ടയായിരുന്നു ഈ സന്ധ്യാനാമം ചൊല്ലൽ. ഇന്നു മിക്ക വീടുകളിലും ഈ ചിട്ടയില്ല.

മാതൃമാഹാത്മ്യത്തെപ്പറ്റി വാല്മീകി രാമായണത്തിൽ ഇങ്ങിനെ പറയുന്നു.

അപി സ്വർണ്ണമയിലങ്കാനമേ ലക്ഷമണാ രോചനെ

ജനനീ ജൻമഭൂമിശ്ച സ്വർഗ്ഗാദപി ഗരീയസി .

“ശ്രീരാമസ്വാമി ലക്ഷമണനോട് പറയുന്നതാണ് സന്ദർഭം. എത്ര സ്വർണ്ണമയമാണ് ലക്ഷമണാ ലങ്കാരാജ്യം. എനിക്കതിൽ ഒട്ടും ഭ്രമമില്ല. മാതാവും ജന്മദേശവും സ്വർഗ്ഗത്തേക്കാൾ ശ്രേഷ്ഠമാകുന്നു”.

ലോകത്തിലെ ഏറ്റവും വലിയ ത്യാഗിയാണ് അമ്മ. തന്റെ മക്കൾക്കുവേണ്ടി കഷ്ടത അനുഭവിക്കാനും ത്യാഗം ചെയ്യുവാനും അമ്മ തയ്യാറായിരിക്കും. അമ്മയോട് നന്ദികേട് കാണിക്കുന്ന മക്കൾ ഹീനരാണ്. കള്ളനായാലും ദുഷ്ടനായാലും അമ്മയ്ക്ക് മകൻ മകൻ തന്നെയാണ്. മറ്റൊരാളോട് ത്യജിച്ചെന്നു വരാം. തള്ളിക്കളഞ്ഞെന്നു വരാം. എന്നാൽ ഏതു സന്ദർഭത്തിലും അമ്മയുടെ വാത്സല്യവും സഹായവും മക്കൾക്കുണ്ടാവുമെന്നു തീർച്ചപ്പെടുത്താം.

ശ്രീ. കെ.പി. കേശവമേനോന്റെ ജീവിത ചിന്തകൾ





എന്ന ഗ്രന്ഥത്തിൽ അദ്ദേഹം മാതൃത്യാഗത്തിന്റെ ഒരു കഥ പറയുന്നുണ്ട്. കൊലക്കുറ്റം ചെയ്ത ഒരു ചെറുപ്പക്കാരനെ പിടിക്കുവാനായി പോലീസുകാർ പല സ്ഥലത്തും അന്വേഷിച്ചു. ചെറുപ്പക്കാരൻ ഒരു കാട്ടിൽ ഒളിച്ചിരിക്കുകയായിരുന്നു. ആർക്കും അതറിയില്ലായിരുന്നു. അർദ്ധരാത്രി യാവുമ്പോൾ അമ്മ മകൻ പതിവായി ഭക്ഷണം കൊണ്ടുപോയി കൊടുത്തിരുന്നു. മകൻ കൊലയാളിയാണെന്നോ നിരപരാധിയാണെന്നോ ഉള്ള ചോദ്യം ആ അമ്മയെ ശല്യപ്പെടുത്തിയിരുന്നില്ല. അവൻ അപകടത്തിലാണ്. അവൻ രക്ഷ കിട്ടണം എന്ന വിചാരം മാത്രമാണ് അമ്മയ്ക്കുണ്ടായിരുന്നത്. മകനെ രക്ഷിക്കുവാനായി എന്തു ത്യാഗത്തിനും അമ്മ തയ്യാറായിരുന്നു. രാത്രിയിൽ മകൻ ഭക്ഷണം കൊണ്ടുപോകുന്നുണ്ടെന്ന് പോലീസുകാർക്ക് അറിവ് കിട്ടി. അവർ അമ്മയെ പിടികൂടി ചോദ്യം ചെയ്തുപ്രദിച്ചു. എന്നിട്ടും മകൻ ഒളിച്ചിരിക്കുന്ന സ്ഥലം അമ്മ പറഞ്ഞു കൊടുത്തില്ല. സത്യം പറയുന്നതുവരെ അമ്മയെ പോലീസുകാർ ഉപദ്രവിച്ചു. വേദന സഹിക്കാവതായപ്പോൾ താൻ അതു പറഞ്ഞേക്കുമോ എന്നു ഭയന്ന് അമ്മ ഓടി ഒരു കൊക്കയിൽ ചാടി തന്റെ പ്രാണൻ കളഞ്ഞു. മകനെ രക്ഷിക്കുവാനായിട്ടാണ് അമ്മ ആത്മഹത്യ ചെയ്തത്. ഇവിടെ മകന്റെ കുറ്റത്തെപ്പറ്റിയല്ല നാം ഓർക്കേണ്ടത് അമ്മയുടെ ത്യാഗത്തെപ്പറ്റിയാണ്.

മാതൃഭക്തിയുടെ മുർത്തിമൽ ഭാവം നമുക്ക് കാണാം. ശ്രീ ശങ്കരാചര്യസ്വാമികളുടെ മാതൃപഞ്ചകം എന്ന കൃതിയിൽ ആസ്ഥാനം താവദീയം പ്രസൂതി സമയേ

ദുർവാര ശുഭവൃഥ,  
 നൈരബപ്യം തനു ശോഷണം മലമയി  
 ശയ്യാ ച സംവത്സരി  
 ഏകസ്യാപിച ഗർഭ ഭാര ഭരണ  
 ക്ലേശസ്യ യസ്യോ ക്ഷമോ ധാതും  
 നിഷ്കൃതിം ഉന്നതോപി തനയ  
 തസ്യൈ ജനന്യൈ നമഃ

അമ്മേ അമ്മ എനിക്കു വേണ്ടി അനുഭവിച്ച ക്ലേശങ്ങൾക്ക് അതിരുകളില്ല. ഗർഭപാത്രത്തിൽ വച്ച് ജീവിതത്തിനും മരണത്തിനും ഇടയിലുള്ള പോരാട്ടം എന്ന പോലെ അമ്മ അനുഭവിച്ച പേറ്റുനോവ്, ഗർഭത്തിൽ എന്നെ വഹിച്ചിരുന്ന കാലത്തുണ്ടായിരുന്ന രൂചികുറവ്, അതിൽ നിന്നുണ്ടായ അസാസ്ഥ്യങ്ങൾ, ഈ മകനു വേണ്ടി ഇത്രയും പീഡാനുഭവങ്ങൾ സഹിച്ച അമ്മയോട് ഉള്ള കടപ്പാട് എങ്ങിനെ ചെയ്തു തീർക്കാനാണ്. ഒരു പുത്രനു വേണ്ടി മാതാവ് അനുഭവിച്ച ഗർഭമാകുന്ന വലിയ ചുമട് എടുക്കുക എന്നതിന്റെ കൂലി എത്ര യോഗ്യനായ പുത്രനായാലും കൊടുത്തു തീർക്കുവാൻ കഴിയില്ല. എനിക്കു വേണ്ടി അമ്മ അനുഭവിച്ച ഏതെങ്കിലും ഒരു ക്ലേശത്തിനു പോലും പ്രതിവിധി ചെയ്യാൻ ഞാൻ അശക്തനാണ്. അമ്മയുടെ മുമ്പിൽ സ്വന്തം കഴിവില്ലായ്മയെ മനസ്സിലാക്കി സാഷ്ടാംഗം ഒന്നു നമസ്കരിക്കാൻ മാത്രമെ ഈ പുത്രന് സാധിക്കൂ. ഇന്നത്തെ തലമുറയ്ക്ക് ഇത് ഒരു പാഠമായിരിക്കേണ്ടതാണ്. ♦

## തീർത്ഥയാത്ര 2014

**പഴനി, മധുര, രാമേശ്വരം, കൊല്ലൈക്കനാൽ യാത്ര**

2014 ജനുവരി 22 മുതൽ 26 വരെ എറണാകുളം കരയോഗത്തിന്റെ ആഭിമുഖ്യത്തിൽ പഴനി, രാമേശ്വരം, കൊല്ലൈക്കനാൽ യാത്രയ്ക്ക് പോകുവാൻ താല്പര്യമുള്ളവർ (യാത്രാനിരക്ക്, ഭക്ഷണം ഉൾപ്പെടെ 4500 രൂപ). മുൻകൂർ ആയി 2500 രൂപ ഡിസംബർ 31 ന് മുൻപായി കരയോഗത്തിൽ അടക്കേണ്ടതും ബാക്കി തുക ജനുവരി 10-ാം തീയതിക്ക് മുൻപായി നൽകേണ്ടതുമാണ്. കൂടുതൽ വിവരങ്ങൾക്ക് . എ. മുരളീധരൻ, ഫോൺ : 9447060693

ദിവസം	1	രാത്രി 8 മണിക്ക് എ.സി ബസ്സിൽ രാമേശ്വരത്തേക്ക് യാത്ര തിരിക്കുന്നു.
ദിവസം	2	രാവിലെ 7 മണിക്ക് രാമേശ്വരത്ത് എത്തിച്ചേരുന്നു. രാമേശ്വര ജ്യോതിർലിംഗക്ഷേത്രം, സേതുമാധവക്ഷേത്രം, കോദണ്ഡരാമർക്ഷേത്രം, 108 തീർത്ഥങ്ങൾ, അഗ്നിതീർത്ഥം, ഗന്ധമാദന പർവതം, രാമർപാദം ധനുഷ്കോടി സംഗമം എന്നിവ കണ്ട് രാമേശ്വരത്ത് രാത്രി താമസം.
ദിവസം	3	പ്രഭാത ഭക്ഷണശേഷം 7 മണിക്കു മധുരയിലേക്ക് യാത്ര തിരിക്കുന്നു. മധുരയിലെത്തി മീനാക്ഷി സുന്ദരേശ്വര ക്ഷേത്രം, തിരുമല നായ്ക്കർ പാലസ്, ഗാന്ധിമണ്ഡപം, മാരിയമ്മൻ തെപ്പക്കുളം, തിരുപ്പറ കൃണ്ഡം ഗൃഹാക്ഷേത്രം, അളകർ കോവിൽ, പഴമുതിർ ചോല, നൂപുര ഗംഗ എന്നിവ കണ്ട് രാത്രി താമസം മധുരയിൽ.
ദിവസം	4	ഷുട്ടിങ്പോയിന്റ്, പൈൻഫോറസ്റ്റ്, സൂയിസൈഡ്പോയിന്റ്, പില്ലർ റോക്സ്, കോക്കേഴ്സ് വാക്ക്, സിൽവർ കാസ്കേഡ് വാട്ടർഫാൾസ്, ചെട്ടിയാർ പാർക്ക്, കോല്ലൈ ലെയ്ക്ക് എന്നിവ കണ്ടു കൊല്ലൈക്കനാലിൽ രാത്രി താമസം.
ദിവസം	5	രാവിലെ പഴനിയിലേക്ക് തിരിക്കുന്നു. പളനി, ദണ്ഡായുധപാണിക്ഷേത്ര ദർശനത്തിനു ശേഷം എറണാകുളത്തേക്ക് തിരിക്കുന്നു. രാത്രി 9 മണിയോടെ എറണാകുളത്ത് എത്തിച്ചേരുന്നു.

# സഹജ വേദാന്തം

- എസ്. രാജേന്ദ്രൻ നായർ

മരണത്തോടെ ഏവർക്കും മുക്തി എന്ന് ഉത്ഘോഷിച്ചത് ജില്ലെല്ലാ മുഡിയമ്മ എന്ന യോഗിനിയാണ്. 1923 മുതൽ 1985 വരെ ആന്ധ്രയിൽ ഗുണ്ടൂരിൽ ജീവിച്ചിരുന്ന അനസൂയാ ദേവി എന്നറിയപ്പെടുന്ന ജില്ലെല്ലാ മുഡിയമ്മ എന്ന സന്യാസിനിയാണ് സഹജവേദാന്ത ദർശനത്തിന്റെ പ്രമുഖ വക്താവ്. യു. ജി. കൃഷ്ണമൂർത്തി, വല്ലഭാചാര്യർ തുടങ്ങിയ ആധ്യാത്മിക പണ്ഡിതന്മാർ ഇവരുടെ അനുയായികളാണ്.

ഹിന്ദുമതം മറ്റു മതങ്ങളുമായി താരതമ്യം ചെയ്യുമ്പോൾ ഒരു മതമല്ലെന്ന് ഒരു വസ്തുത മാത്രമാണ്. ഒരു ചട്ടക്കൂടിനകത്ത് ഒതുക്കി നിറുത്തപ്പെട്ടവരല്ല ഹിന്ദുക്കൾ. ഭാരതത്തിലും ഇവിടെനിന്ന് പോയി ലോകത്തിലെ നാനാഭാഗങ്ങളിലും സ്ഥിരതാമസമാക്കിയവരിലും കാണുന്ന ഒരു പ്രത്യേകത അവർ ഹിന്ദുക്കളായി തുടരുന്നിടത്തോളം വിശ്വാസങ്ങളിലും ആചാരനൂഷ്ഠാനങ്ങളിലും സർവ്വത്രസ്വതന്ത്രരാണ് എന്നതാണ്. അവലങ്ങളാണ് അവരെ ഒന്നിപ്പിക്കുന്ന ഒരു പ്രധാന ഘടകം. ഇതു കൂടി ഇല്ലായിരുന്നെങ്കിൽ ആരെയാണ് ഹിന്ദുക്കൾ എന്ന് വിളിക്കുക. അദ്യശ്യമായ ഒരു ചരട് അവരെ ബന്ധിച്ച് നിലനിറുത്തുന്നുണ്ട്. അത് ഹിന്ദുധർമ്മമാണ് അത് സനാതനമായി നിലകൊള്ളുന്ന ധർമ്മമാണ്. അതിനാൽ ആ ധർമ്മത്തെ സനാതന ധർമ്മമെന്ന് അറിയപ്പെടുന്നു. ഹിന്ദു എന്ന പേരിനേക്കാൾ അമ്പർത്ഥമായിട്ടുള്ളത് സനാതന ധർമ്മമാണ്.

വൈവിധ്യമായ ആചാരാനൂഷ്ഠാനങ്ങളാണ് ഹിന്ദുക്കൾക്കുള്ളത്. അതുപോലെ വിശ്വാസങ്ങളിലും വൈവിധ്യവും വൈരുദ്ധ്യവും നമുക്ക് ദർശിക്കുവാൻ കഴിയും. ആചാരാനൂഷ്ഠാനങ്ങൾ എന്നതുകൊണ്ട് ഉദ്ദേശിക്കുന്നത് പ്രാകൃതഭക്തിപ്രകടനങ്ങൾ തുടങ്ങി, പഞ്ചഭൂതങ്ങളിൽ അധിഷ്ഠിത

മായ ദേവതാപൂജകളും, ഹോമങ്ങളും, ജന്തുപൂജകൾ ഒരു വശത്തും, മറുവശത്ത് ജന്തുബലികളും, വിഗ്രഹാരാധനകൾ, പ്രാർത്ഥനകളും, ഭജനകളും നാമസകീർത്തനങ്ങളും, പുണ്യദിനാചരണങ്ങൾ, ഉപവാസങ്ങൾ, ധ്യാനയജ്ഞങ്ങൾ, യാഗങ്ങൾ, പുണ്യനദീസ്നാനങ്ങൾ, ജ്ഞാനസമ്പാദനങ്ങൾ, ജ്ഞാനോപദേശങ്ങൾ, അന്നദാനങ്ങൾ, സേവനങ്ങൾ, സാധുജന പരിപാലനങ്ങൾ എന്നിത്യാദി സർവ്വതോമുഖമായ കർമ്മങ്ങളാണ് ഹിന്ദുവിനുള്ളത്. ഇതിൽ നിന്ന് ഒന്ന് മനസ്സിലാക്കാം ഹിന്ദുവിന് നിർബ്ബന്ധിതമായ ഒരാചാരമോ അനുഷ്ഠാനമോ ഇല്ല. ഒരു പ്രത്യേക മതഗ്രന്ഥമോ, സംഹിതയോ ദർശനമോ ഇല്ല. ഒരു പ്രത്യേക ദേവനോ ദേവിയോ ഇല്ല. എന്നാൽ എല്ലാ ആത്മീയ ചിന്താധാരകളെയും ഉൾക്കൊണ്ടുകൊണ്ട് ഒരു മഹാസമുദ്രം പോലെ നിലകൊള്ളുന്നു. സനാതന ധർമ്മം ഒന്നിനെയും നിരാകരിക്കുന്നില്ല. ഒരു പ്രത്യേക ആചാര്യന്റെയോ, പ്രവാചകന്റെയോ, പണ്ഡിതന്റെയോ സന്ദേശങ്ങളെ മാത്രം സ്വീകരിച്ചുകൊണ്ട് കെട്ടിപ്പടുത്ത ഒരു മതമല്ല സനാതന ധർമ്മം. ഈ ധർമ്മത്തിലില്ലാത്തതായ ഒന്നും തന്നെ മറ്റൊരിടത്തും കാണാൻ നാവില്ല. കാരണം എല്ലാ മതങ്ങളുടെയും സത്ത ഈ ധർമ്മത്തിൽ കാണാൻ കഴിയും. അതിനാൽത്തന്നെ ഈ ധർമ്മം വിട്ട് മറ്റൊരു മതത്തിൽ ചേർന്നാൽ മോക്ഷപ്രാപ്തി ലഭിക്കുമെന്ന് ധരിക്കുന്നവർ അജ്ഞാനികളാണ്. പ്രലോഭനങ്ങൾക്ക് അടിമപ്പെട്ട് പോകുന്നവർ എക്കാലത്തും ഉണ്ടാകും.

ഹിന്ദുക്കളുടെ ഷഡ്ദർശനങ്ങൾ എന്നറിയപ്പെടുന്ന, ന്യായം, വൈശേഷികം, സാംഖ്യം, യോഗം, പൂർവ്വമീംമാസ, ഉത്തരമീംമാസ, എന്നിവയും ബുദ്ധജൈനദർശനങ്ങളും ചാർവ്വകന്റെ നാസ്തിക ദർശനവും വേദവ്യാസമഹർഷിയുടെ വിശ്വദർശനവും, ഗീതാദർശനവും ശങ്കരഭഗവത്പാദരുടെ

അദ്വൈത ദർശനവും, ആധുനിക കാലത്തെ ജില്ലെല്ലാമുഡിയമ്മയുടെ സഹജവേദാന്ത ദർശനവും പഠിച്ചാൽ നമുക്ക് മനസ്സിലാക്കാൻ കഴിയുന്നത് ഒരേ സത്യത്തെ വിവിധ കാഴ്ചപ്പാടുകളിലൂടെ ദർശിക്കുന്നുവെന്ന വസ്തുതയാണ്. വേദോപനിഷത് ദർശനങ്ങളിലൂടെ നമുക്ക് ലഭിക്കുന്ന ആത്മീയ ജ്ഞാനത്തെ പരിപോഷിപ്പിക്കുന്നവയാണ് ഈ വിവിധ ദർശനങ്ങൾ എല്ലാം തന്നെ. ആത്മീയവിജ്ഞാന ദാഹികളായ ഏവരും ഈ വിചാരധാരകളെല്ലാം തന്നെ മനസ്സിലാക്കേണ്ടതും സ്വീകരിക്കാവുന്നവയെ സ്വീകരിക്കേണ്ടതും ഒരു ധർമ്മമായി കരുതുക.

സഹജ വേദാന്തികൾ പറയുന്നത് സഹജജ്ഞാനത്തിലൂടെ സഹജ സമാധിയിലെത്താമെന്നും സത്യത്തെ തിരിച്ചറിയാമെന്നുമാണ്.

എന്താണ് സഹജ ജ്ഞാനം? ഏകനായ ഈശ്വരനും (ബ്രഹ്മവും) അവന്റെ ഇച്ഛയും (സങ്കല്പവും) അവന്റെ ശരീരങ്ങളായ ജഗന്നാനാത്മാവും അവന്റെ കർമ്മങ്ങളുമാണ് സത്ത. സമഷ്ടിയും സമഷ്ടികർമ്മങ്ങളുമാണ് സത്ത.

ഒരു വസ്തു എന്താണോ അതിനെ അതായി അറിയുകയാണ് സഹജ ജ്ഞാനം. കയറിനെ കയറായി കാണുക. പാമ്പിനെ പാമ്പായി കാണുക. കയർ കണ്ട് പാമ്പായി തോന്നിയാൽ അത് ഭ്രമമാണെന്നറിയുക..

ബ്രഹ്മമല്ലാതെ മറ്റൊന്നില്ല; രണ്ടാമതൊന്നില്ല. അതിനാൽ എല്ലാം ബ്രഹ്മമെന്ന് വേദമതം. ബ്രഹ്മം സങ്കല്പത്തിലൂടെ ഈ നാനാത്വ ജഗത്തായി രൂപാന്തരപ്പെട്ടു. ബ്രഹ്മം സത്യമെങ്കിൽ ഈ ജഗത്തും സത്യമാണ്. സത്യമായ ഈ ജഗത്തിൽ നാം എപ്പോഴും ഈശ്വരനെ കണ്ടുകൊണ്ടിരിക്കുന്നു. പക്ഷെ നാം അതിറിയാതെ ഈശ്വരന്മേഷണം നടത്തുന്നു! ഈശ്വരാംശമായ മനുഷ്യൻ ഈശ്വരനെ തേടി നടക്കുന്നു!



ജഗത്ത് മിഥ്യയെന്ന് ചില അഭിപ്രായങ്ങൾ പറയുന്നുണ്ടെങ്കിലും എല്ലാം ബ്രഹ്മമെന്നാണ് വേദമതം. അത് സത്യമെങ്കിൽ ജഗത്ത് ബ്രഹ്മമെന്ന സത്യമല്ലേ? എങ്ങനെ മിഥ്യയാകും? ഇത് പഠന വിഷയമാക്കുകയാണ് സഹജവേദാന്തജ്ഞാനികൾ.

എല്ലാ പാത്രങ്ങളിലും ഒരേ ആകാശം പോലെ എല്ലാ ശരീരങ്ങളിലും ഒരേ ആത്മാവ് വ്യാപിച്ചിരിക്കുന്നു. ശരീരം തോറും വെച്ചേറെ ആത്മാക്കളില്ല. ജീവൻ എന്നത് ബ്രഹ്മം ഈശ്വരൻ മാത്രമാണ്.

ജീവാത്മാവെന്ന പ്രത്യേകം ആത്മാവില്ലാത്തതിനാൽ അതിന് ഉണ്ടെന്ന് പറയുന്ന ജന്മവാസനകളോ, കർമ്മങ്ങളോ, കർമ്മവാസനകളോ ഇല്ല.

കർമ്മങ്ങൾക്കെല്ലാം അടിസ്ഥാനം ഈശ്വരനാണ്. ആത്മഭിന്നമായ ഒരു മനസ്സില്ല. ആത്മാവാണ് മനസ്സ്. ആത്മതരംഗങ്ങളാണ് ചിന്താ പ്രവാഹം. ഈ ചിന്തകളിൽ മനുഷ്യൻ യാതൊരു നിയന്ത്രണവുമില്ല. ഈശ്വരൻ ചിന്തകളെ നിയന്ത്രിച്ച് ശരീരത്തെ കൊണ്ട് തന്റെ ഇംഗിതങ്ങൾ നടപ്പാക്കുന്നു. അതിനാൽ എല്ലാ കർമ്മങ്ങൾക്കും കാരണം ഈശ്വരനാണ്. വാസനകൾക്കോ പാപപുണ്യങ്ങൾക്കോ മനുഷ്യൻ കാരണക്കാരനല്ല. അതിനാൽ മരണാനന്തര ജീവിതമോ കർമ്മഫലമോ ഇല്ല. എല്ലാം ഈശ്വരൻ, എല്ലാം ഈശ്വരൻ.

ഈശ്വരൻ ഇക്കാണുന്ന ജഗത്ത് ആണ്, പ്രപഞ്ചമാണ്. ഈശ്വരൻ ബ്രഹ്മമാണ് പരബ്രഹ്മമാണ്, ആത്മാവാണ് പരമാത്മാവാണ്.

ബ്രഹ്മമായ ഈശ്വരൻ സകല്പത്താൽ, ഇച്ഛയാൽ നാനാത്വജഗത്തായി, നാനാചരാചരങ്ങളായി, ജീവജാലങ്ങളായി. അപ്പോൾ ഈശ്വരനും നാനാത്വ ജഗത്തും ജീവജാലങ്ങളും ഒന്നാണ്, ബ്രഹ്മമാണ്. നാമെല്ലാം അതിലെ അഭിന്നമായ അംശങ്ങളും.

ഈശ്വരനെ മാറ്റി നിറുത്തിയിട്ട് ഒരു ജഗത്തില്ല. ജഗത്തിലെ ജീവജാലങ്ങളുമില്ല. ഇതാണ് സഹജാവസ്ഥയിലെ ജഗത്ത് ബ്രഹ്മം.

ഏകവും അഭിന്നമായ സത്ത് (ബ്രഹ്മം) മാത്രമാണ് ആദിയിൽ ഉണ്ടായിരുന്നത്. ബൃഹദാരണ്യകോപ

നിഷർ പ്രകാരം ബ്രഹ്മം (ഈശ്വരൻ) മാത്രമാണ് ആദിയിൽ ഉണ്ടായിരുന്നത്. ഹോമോക്യോപനിഷർ പ്രകാരം ഏകമായ ബ്രഹ്മമാണ് (ഈശ്വരനാണ്) സകല്പിച്ചു പലതായിത്തീർന്നത് എന്ന് ഇച്ഛിച്ചത്. അങ്ങനെ നാനാത്വ ജഗത്തും ജീവജാലങ്ങളുമായിത്തീർന്നു. നാനാത്വ ജഗത്തിന് ഉപദാന കാരണം ഈശ്വരനും (ബ്രഹ്മം)നിമിത്ത കാരണം ഈശ്വരസകല്പവുമാണ്.

ബ്രഹ്മം തന്നെ സകല്പത്താൽ, ഇച്ഛയാൽ ജഗത്തായി രൂപം പ്രാപിച്ചതായാൽ ജഗത്ത് അതേ പടി ബ്രഹ്മമാണ്. ഈശ്വരനാണ്. ഈശ്വരനെത്തേടി മറ്റൊന്നും പോകേണ്ടതില്ല. നാം നിൽക്കുന്നതു തന്നെ ഈശ്വരനിലാണ് (ബ്രഹ്മത്തിലാണ്) നാം ഈശ്വരാംശം മാത്രമാണ്.

എല്ലാം ഈശ്വരസൃഷ്ടി എന്ന് സ്വീകരിക്കാൻ ആർക്കും വിഷമമുണ്ടാവില്ല. പക്ഷേ എല്ലാം ഈശ്വരനാണ് വിശ്വസിക്കുക പലർക്കും എളുപ്പമാവില്ല.

എല്ലാം ഈശ്വരസകല്പം: ജഗത്ത് കാരണം ഈശ്വര സകല്പമാകയാൽ വ്യക്തി ജന്മങ്ങൾ ഉൾപ്പെടെ എല്ലാ ജന്മങ്ങൾക്കും ജീവിതങ്ങൾക്കും കാരണം ഈശ്വരന്റെ വിധിയാണ്.

വാസന, കർമ്മം, കർമ്മഫലം ഇതൊക്കെയാണ് ജന്മകാരണം എന്നു പറഞ്ഞു പോരുന്നുണ്ട്. എങ്കിൽ ഒരു ജീവന്റെ ആദ്യജന്മം എങ്ങനെ ഉണ്ടായി? ആദ്യ ജന്മത്തിന് കാരണം ഈശ്വരസകല്പമാണെങ്കിൽ ഏതു ജന്മത്തിനും കാരണം അതു തന്നെയാണ്. അഥവാ ആദ്യജന്മത്തിന് കാരണം വാസനയാണെന്ന് പറഞ്ഞാൽ ആ വാസന ഈശ്വരന്റെതു മാത്രമാണെന്ന് വരും.

വ്യക്തിജീവിതങ്ങളും ലോക ജീവിതവും എങ്ങനെ ആയിരിക്കണമെന്ന് ഈശ്വരൻ മുൻകൂട്ടി നിശ്ചയിച്ചിട്ടുണ്ട്. ഈശ്വര നിശ്ചയമാണ് വിധി. കർമ്മഫലമാണ് ഒരാളുടെ വിധി എന്നു പറയുന്നത് തെറ്റാണ്. ജീവിയും, കർമ്മവും, കർമ്മഫലവും ഈശ്വരൻ ക്ഷയ്ക്ക് അധീനമാണ്. കർമ്മം ജീവികളുടെതല്ല; എല്ലാ ശരീരോപകരണങ്ങളിലൂടെയും പ്രവർത്തിക്കുന്നത് ഏകനായ ഈശ്വരനാണ്. ഈശ്വരന്റെ

ഇച്ഛാനുസാരം കർമ്മങ്ങളെ നാം നമ്മുടെ കർമ്മങ്ങളായി ധരിക്കുകയാണ് ചെയ്യുന്നത്.

ജഗത്ത്ഗതിക്ക് ഒരൊറ്റ നിയമമേ ഉള്ളൂ. ഈശ്വരൻ എന്ന വിധി. ഇത് സഹജ ജ്ഞാനമാണ്.

**ഈശ്വര: സർവ്വഭൂതാനാം ഹൃദേശേർജ്ജുന തിഷ്ഠതി ഭ്രാമയൻ സർവ്വഭൂതാനി യന്ത്രാരൂഢാനി മായയാ (ഗീത 18:61)**

ഈശ്വരൻ എല്ലാ ജീവികളുടെയും ഹൃദയ നിവാസിയായിരുന്നു കൊണ്ട് ലോകചക്രം തിരിക്കുന്നു.

എല്ലാ കർമ്മങ്ങൾക്കും പ്രേരകമായിരിക്കുന്ന ഈശ്വരശക്തി അതിനനുസരിച്ച് നമ്മുടെ സ്വഭാവം രൂപപ്പെടുത്തുന്നു; ചിന്തകൾ സ്വാധീനിക്കപ്പെടുന്നു. ഇഷ്ടാനിഷ്ടങ്ങൾക്കും പ്രേരണശക്തി ഈശ്വരനാണ്. അതനുസരിച്ച് നാം പ്രവർത്തിക്കുന്നു. നാം സ്വന്തം ഇഷ്ടപ്രകാരം ഓരോന്ന് ചെയ്യുന്നുവെന്ന തോന്നൽ ഉണ്ടാക്കിക്കൊണ്ട് ഈശ്വരൻ പ്രകാരം കാര്യങ്ങൾ നടത്തുകയാണ് യഥാർത്ഥത്തിൽ. നമ്മുടെ സ്വഭാവത്തെയും, ചിന്തകളെയും, കർമ്മങ്ങളെയും പൂർണ്ണമായി ഈശ്വരൻ നിയന്ത്രിക്കുന്നു. വാസ്തവത്തിൽ നാം ജീവിക്കുകയല്ല, ഈശ്വരനാൽ ജീവിക്കപ്പെടുകയാണ് ചെയ്യുന്നത്. ഇതിന് തെളിവാണ് നാം ആഗ്രഹിക്കുന്നതു പോലെ എല്ലാം നടക്കാത്തതും ആഗ്രഹിക്കാത്ത പലതും നടക്കുന്നതും. വഴി തെളിക്കാൻ തുടങ്ങുമ്പോൾ നിയതി തെളിച്ച വഴിയേ പോകാൻ നിർബ്ബന്ധിതരായിത്തീരുന്നു.

ഈശ്വരൻ സകല്പസൃഷ്ടിയല്ല, മനുഷ്യസൃഷ്ടിയുമല്ല. എന്താണോ ഉണ്മ (ഉള്ളത്, സത്ത) അതാണ് ഈശ്വരൻ, ഈശ്വരനെനോ, മഹേശ്വരനെനോ, വിഷ്ണുവെന്നോ, മഹാവിഷ്ണുവെന്നോ, ശക്തിയെന്നോ, പരാശക്തിയെന്നോ, പ്രകൃതിയെന്നോ, വിശ്വമെന്നോ, ആത്മാവെന്നോ, പരമാത്മാവെന്നോ, ബ്രഹ്മമെന്നോ, പരബ്രഹ്മമെന്നോ എന്തു പേരും വിളിക്കാം. നമ്മുടെ ഇഷ്ടാനിഷ്ടങ്ങളും സമീപനങ്ങളും എന്തുതന്നെ ആയാലും ശരി ജഗത്ത് ഈശ്വരൻ കൊണ്ടു മാത്രം നടക്കുന്നുവെന്നത് സഹജാവസ്ഥയിലെ ജ്ഞാനമാണ്.



**ബ്രഹ്മസത്യം ജഗന്മിഥ്യ**

ആത്മീയ ഗുരുക്കന്മാരിലും പണ്ഡിതന്മാരിലും സന്യാസി വര്യരിലും സ്വാധീനം ചെലുത്തിയ, വേദസൂക്തങ്ങൾ പോലെ എപ്പോഴും ഉരുവിടുന്ന, ഒരു മാന്ത്രിക വചനമാണ് ബ്രഹ്മസത്യം ജഗന്മിഥ്യ എന്നത് ഇന്നിപ്പോൾ, കാവി വസ്ത്രം ധരിച്ച് ജീവിത വിരക്തി വന്നവരാണ് സ്വയം കമിച്ചു കൊണ്ടു നടക്കുന്ന പലരുടെയും നാവിൽ നിന്നു വരുന്ന വചനമാണ് ബ്രഹ്മസത്യം ജഗന്മിഥ്യ എന്നത്. ഇതിലെ യുക്തിയും അർത്ഥവും വിവരിച്ചു തരുവാൻ ആവശ്യപ്പെട്ടാൽ ഉത്തരം ശുഷ്കമായിരിക്കും. മാൺഡൂ ക്യോപനിഷത്തിൽ അർത്ഥശക്യ്ക്കിടയിലൊരു പ്രഖ്യാപിച്ചിട്ടുള്ളതാണ്. സർവ്വം ഹേ തദ് ബ്രഹ്മ എന്ന്. ഈ കാണുന്ന സർവ്വവും ബ്രഹ്മമാണെന്ന് ഉപനിഷദ് പറയുമ്പോൾ ജഗത്ത് രജ്ജു സർപ്പം പോലെയും അലാതചക്രം പോലെയും മിഥ്യയാണെന്ന് ശ്രീ ഗൗഡപാദാചാര്യരുടെ കാരികവാദിക്കുന്നത്. ശ്രീഗൗഡപാദാചാര്യരുടെ പരമ്പരയിൽ പെട്ട ശ്രീശങ്കരാചാര്യർ ഗുരു പരമ്പരയെ പിൻതുടർന്ന് ഈ കാണുന്ന ജഗത്ത് മായയാണെന്നും സത്യം ബ്രഹ്മം മാത്രമാണെന്നും ഉത്ഘോഷിച്ചു. അദ്വൈതത്തെ ചോദ്യം ചെയ്യാനാവാത്ത വിധത്തിൽ ഉയർത്തിപ്പിടിക്കണമെങ്കിൽ ജഗത്ത് മിഥ്യയാകണമെന്ന് ഗൗഡപാദർ ചിന്തിച്ചു. അതേ പാതയിൽ തന്നെയാണ് ശങ്കരാചാര്യരും പിൻതുടർന്ന് മുന്നോട്ട് പോയത്.

ബ്രഹ്മസൂത്ര ഭാഷ്യത്തിന്റെ ആരംഭത്തിലാണ് ശ്രീശങ്കരൻ അധ്യാസഭാഷ്യം ചേർത്തിരിക്കുന്നത്. അതു പ്രകാരം ജഗത്ത് മിഥ്യയാണെന്ന് പറഞ്ഞിട്ടുണ്ട്. എന്നാൽ ബ്രഹ്മസൂത്രത്തിൽ ഒരിടത്തും ജഗത്തിനെ ഭ്രമമായി, ഇല്ലാത്തതായി പറയുന്നില്ല. ഈ ജഗത്തിന്റെ സൃഷ്ടി സ്ഥിതിലയങ്ങൾക്ക് നിദാനമായതാണ് ബ്രഹ്മം എന്നാണ് പറയുന്നത്.

ശ്രീശങ്കരൻ നിർവികല്പ സമാധിയുടെ തലത്തിന് യോജിച്ച ജഗന്മിഥ്യാവാദത്തെ സന്യാസ ധർമ്മത്തിന്റെ ആവശ്യത്തിനായി അംഗീകരിച്ചെങ്കിലും സഹജാവസ്ഥയ്ക്ക് മാന്യത കല്പിച്ചിരുന്നു. ജഗത്തും, ബ്രഹ്മവും, പരമാത്മാവും, ഒന്ന് എന്നറിയപ്പെടുന്ന

അവസ്ഥയാണ് സഹജാവസ്ഥ, സഹജസമാധി.

ഭഗവദ്ഗീതയിൽ പതിനൊന്നാം അദ്ധ്യായത്തിൽ ശ്രീകൃഷ്ണ ഭഗവാൻ അർജ്ജുനന് കാണിച്ച് കൊടുക്കുന്ന വിശ്വരൂപം ഈ ജഗത്തല്ലാതെ മറ്റൊന്നുമല്ല. ആയിരമായിരം സൂര്യന്മാരും ഗ്രഹങ്ങളും നക്ഷത്രങ്ങളും നിറഞ്ഞ ഈ ബ്രഹ്മാണ്ഡ കടാഹത്തിൽ, തന്നെയും അർജ്ജുനെയും കുറുക്ഷേത്ര യുദ്ധഭൂമിയെയും കാണിച്ചു കൊടുത്തു. കൃഷ്ണഭഗവാൻ മായയായ ഈ ജഗത്തിനെ കാണിച്ചു കൊടുത്ത് അർജ്ജുനനെ കബളിപ്പിക്കുകയായിരുന്നു വെന്ന് ആരും പറയില്ലല്ലോ?

ഭഗവദ്ഗീതയനുസരിച്ച് ജഗത്ത് ഭഗവാനാണ് ഭഗവാന്റെ വിഭൂതിയാണ്. മായയോ, ഭ്രമമോ ഇല്ലാത്ത സാക്ഷാൽ പരബ്രഹ്മം. വൈദിക കാലത്ത് ഋഷികൾ ജഗത്തിൽ ഈശ്വര ശക്തിയെ ദർശിച്ച് സ്തുതിച്ചിരുന്നു. എന്നതിന് വേദമന്ത്രങ്ങൾ തന്നെ തെളിവ്. അഗ്നി, വായു, വരുണൻ, സൂര്യൻ എന്നിത്യാദി പ്രകൃതി ശക്തികളിൽ അവർ ദിവ്യത്വം ദർശിച്ച് പ്രാർത്ഥിച്ചിരുന്നു. മന്ത്രശ്ലോകങ്ങൾ രചിച്ചിരുന്നു. ഋഷിമാർ നാനാത്വ ജഗത്തിൽ ഏകത്വം ദർശിച്ച് ജഗദ് ബ്രഹ്മത്തെ വാഴ്ത്തുന്നതിന്റെ ഉത്തമ ഉദാഹരണമാണ് 'പുരുഷസൂക്തം.'

സഹസ്ര ശീർഷാ പുരുഷ സഹസ്രാക്ഷ സഹസ്രപാത്.

അനുഭവജ്ഞാനം: എല്ലാ സിദ്ധാന്തങ്ങൾക്കും ആളുകൾ ജന്മം കൊടുക്കുന്നത് അനുഭവത്തെ ആധാരമാക്കിയാണ്. അനുഭവമാണ് ജ്ഞാനത്തിന് പ്രമാണം. ജ്ഞാനത്തിന് വെളിച്ചം നൽകുന്ന എല്ലാ അനുഭവങ്ങളും നമുക്ക് ലഭിക്കുന്നത് ജഗത്തിൽ നിന്നാണ്. അങ്ങിനെയുള്ള ജഗത്ത് മിഥ്യയാണെന്ന് വന്നാൽ മിഥ്യാ ജഗത്തിലെ എല്ലാ അനുഭവ ജ്ഞാനവും മിഥ്യയാണെന്ന് വരും. ഇത് ബ്രഹ്മജ്ഞാനത്തിനും ബാധകമാണ്. ജഗത്തിൽ ജനിച്ചു വളർന്ന് സ്ഥൂലശരീരത്തിൽ ഇരുന്നവരാണ് ബ്രഹ്മജ്ഞാനികൾ. അതിനാൽ ബ്രഹ്മജ്ഞാനം ജഗത്തിന്റെ ഭാഗമാണ്. ജഗത്തിനും ശരീരത്തിനും വെളിയിൽ ആർക്കും ബ്രഹ്മജ്ഞാനം ലഭിച്ചിട്ടില്ല.

അദ്വൈത വേദാന്തം പറയുന്ന അദ്വൈതവും അഗ്രാഹ്യവുമായ ബ്രഹ്മത്തെ കാണാൻ കഴിയില്ല. അതു കാരണം കാണാത്ത ബ്രഹ്മത്തെ മറ്റൊന്നിൽ ഭ്രമിക്കാൻ പറ്റില്ല എന്നത് സത്യം മാത്രമാണ്.

ആകാശം അദ്വൈതമാണ്. എന്നാൽ എല്ലാവർക്കും നിത്യാനുഭവമാകയാൽ ഗ്രാഹ്യമാണ്. എന്നാൽ ബ്രഹ്മം അദ്വൈതവും അഗ്രാഹ്യവുമാകയാൽ ഒരു രീതിയിലും അതിനെ മറ്റൊരു ദൃശ്യ വസ്തുവിൽ ഭ്രമമായി ദർശിക്കാൻ കഴിയില്ല.

ഛാന്ദോഗ്യോപനിഷദ്, മുണ്ഡ കോപനിഷദ്, ഈശാവാസ്യോപനിഷദ്, ബൃഹദാരണ്യകോപനിഷദ് എന്ന തുടങ്ങി എല്ലാ ഉപനിഷത്തുകളിലും ബ്രഹ്മം തന്നെയാണ് ഈ കാണുന്ന വിശ്വമെല്ലാം എന്ന് തറപ്പിച്ച് പറഞ്ഞിട്ടുണ്ട്. മാൺഡൂകോപനിഷത്തിൽ ഇക്കാര്യം യുക്തിപൂർവ്വം സമർത്ഥിച്ചിട്ടുണ്ട്.

മനസ്സ് സഹജ വേദാന്തദൃഷ്ടിയിൽ: ആത്മഭിന്നമായി മനസ്സില്ല. സൂക്ഷ്മശരീരവുമില്ല. വ്യക്തിത്വത്തിന്റെ മുഖ്യഘടകമെന്ന് കരുതപ്പെടുന്ന മനസ്സ് എന്താണെന്ന് നോക്കാം.

ചിന്തകളുടെ ഉത്ഭവസ്ഥാനമാണ് മനസ്സ്. ചിന്തകൾ വാക്കുകളുടെ രൂപത്തിൽ മനസ്സിൽ ഉയരുന്നു. വാക്കുകളുടെ രൂപത്തിലുള്ള ഈ ചിന്തകളെല്ലാം തന്നെ രമണ മഹർഷിയുടെ വാക്കുകളിൽ ആത്മാവിന്റെ ശക്തി തരംഗങ്ങളാണ്. ചിന്താതരംഗങ്ങൾ ഉയരുന്നത് ആത്മാവിൽ നിന്നാകയാൽ ആത്മാവാണ് ശരിയായ മനസ്സ്.

**സൂക്ഷ്മശരീരമില്ല:**

സൂക്ഷ്മ ശരീരമാണ് ജീവാത്മാവായി മരണത്തോടെ ശരീരം വിട്ടുപുതിയ ശരീരം തേടി പോകുന്നതെന്നാണ് വേദാന്തികളിൽ ചിലർ പറയുന്നത്. അപ്പോൾ മനസ്സും ജന്മവാസനകളും പാപപുണ്യ കർമ്മങ്ങളുടെ ഫലവുമായി സൂക്ഷ്മ ശരീരത്തോടൊപ്പം കൂടുന്നുണ്ടെന്നാണ് പറയപ്പെടുന്നത്. മരണാനന്തരം സ്വന്തം വ്യക്തിത്വം സൂക്ഷിക്കുന്ന ഒരു മനസ്സ് അവശേഷിക്കുന്നില്ല. അതിനാൽ മരണാനന്തര മനസ്സ് മുഖ്യഘടകമായ സൂക്ഷ്മ



ശരീരം എന്ന ഒന്ന് നില നിൽക്കും എന്നത് വസ്തുതയല്ല. അത് വെറും ഭാവനയാണ്.

ഒരു ശരീരത്തിൽ പരമാത്മാവിന്റെ പ്രവർത്തനമാണ് മനസ്സെന്ന് സഹജ വേദാന്തികൾ വിശ്വസിക്കുന്നു. ശരീരം ജഡമായാൽ ആത്മാവ് പരമാത്മാവിൽ ചേരുന്നു. അതോടെ മനസ്സിന്റെ പ്രവർത്തനം നിലയ്ക്കുന്നു. വ്യക്തി മനസ്സില്ലാതായാൽ ലിംഗ ശരീരം (സൂക്ഷ്മശരീരം) ഇല്ലാതാകുന്നു.

എന്റെ മനസ്സ് എന്ന് നാമെല്ലാം വ്യവഹരിക്കുമ്പോലെ ഒരു മനസ്സ് ഇല്ലെന്നാണ് സഹജ വേദാന്തികളുടെ വിശ്വാസം. ഇതു തന്നെയാണ് ജീവാത്മാവിന്റെയും കാര്യം. ശരീരഗത പരമാത്മാവിനെ ജീവാത്മാവ് എന്ന് വ്യവഹരിക്കുക മാത്രമാണ് നാം ചെയ്യുന്നത്.

ശരീരത്തിനും ആത്മാവിനും ഇടയ്ക്ക് വന്നു കൂടുന്ന ഈ ജീവാത്മാവ് എന്താണ്? ആത്മാവിന് ജനനമരണങ്ങളില്ലാത്തതാണ് (നഃപായതേ വിയതേ) ഗീത 2.20. പക്ഷേ ജീവാത്മാവിന് ജനന മരണങ്ങളുണ്ട്., പുനർ ജന്മമുണ്ട് എന്നാണ് സങ്കല്പം. ജനനമരണമില്ലാത്ത ആത്മാവും ജനനമരണങ്ങളും പുനർ ജന്മമുളളതെന്ന് പറയുന്ന ജീവാത്മാവും ഒന്നാവുക വയ്യ. എങ്കിൽ ആത്മഭിന്നമായ ഈ ജീവാത്മാവ് എന്താണ്?

വ്യക്തിയുടെ എല്ലാ ഘടകങ്ങളെയും എടുത്ത് ഏതാണ് ജീവാത്മാവ് എന്ന് ചിന്തിക്കണം. പരമാത്മാവ് (ബ്രഹ്മം), ശരീരം, മനസ്സ്, സൂക്ഷ്മ ശരീരം, പ്രാണൻ, ജീവൻ ഇവയിൽ ഏതാണ് ജീവാത്മാവ്? പ്രാണൻ വായുവാണ്. ഭൂലോകം മുഴുവൻ വായുവാകുന്നു. പ്രാണനെ കൊണ്ട് നിറഞ്ഞിരിക്കുന്നു. വിശ്വപ്രാണനായ വായു തന്നെയാണ് വ്യക്തി പ്രാണൻ. വായു ശരീരത്തിൽ അഞ്ചുരീതിയിൽ പ്രവർത്തിക്കുന്നു. അതിനെ പഞ്ച പ്രാണൻ എന്നു പറയുന്നു. ശരീരത്തിൽ വായു സഞ്ചാരമുണ്ടെങ്കിലേ പ്രാണസഞ്ചാരമുള്ളൂ. പ്രാണസഞ്ചാരം നിലച്ചാൽ വ്യക്തി മരിക്കുന്നു. ശരീരം ജഡമായിത്തീരുന്നു. പരമാത്മാവിനെയും വ്യക്തിയേയും കൂട്ടി യോജിപ്പിച്ച് വ്യക്തിയെ ജീവിപ്പിച്ചു നിലനിറുത്തുന്നത് പ്രാണനാണ്. അതിനാൽ

ജീവാത്മാവ് എന്നത് പ്രാണൻ ആണെന്ന് പറയുന്നതാകും ശരി.

പ്രശ്നോപനിഷത്തിൽ പ്രാണനെ കുറിച്ച് മാത്രമേ പറയുന്നുള്ളൂ. ജീവനെക്കുറിച്ച് പറയുന്നില്ല. ഇവിടെ പ്രാണനും ജീവനും ഒന്നാണ്.

ശരീരഗതമായ ആത്മാവിനെയോ പ്രാണനെയോ ജീവൻ എന്ന് വ്യവഹരിച്ചിട്ടുണ്ടെന്നല്ലാതെ രണ്ടിനു മിടയിൽ മൂന്നാമതൊരു ഘടകമായി ജീവനെ കുറിച്ച് പരാമർശമില്ല. മനുഷ്യനെ മനുഷ്യ ജീവിയാക്കുന്ന ജീവാത്മാവ് പ്രാണനാണെന്ന് എങ്ങും പറയുന്നില്ല. കൂടത്തിനകത്തുള്ള വായുവും ആകാശവും പോലെ തന്നെ ഈ വ്യക്തി പ്രാണൻ പ്രത്യേകം വ്യക്തിത്വമില്ല.

ഏകനായ ദേവൻ സർവ്വഭൂതങ്ങളിലും ഗൂഢനായി സർവ്വവ്യാപിയായി സർവ്വഭൂതാന്തരാത്മാവായി സ്ഥിതി ചെയ്യുന്നു. എല്ലാ ശരീരങ്ങളിലും ഈശ്വരൻ എന്ന ഒറ്റ ആത്മാവേ ഉള്ളൂ. ശരീരങ്ങൾ തോറും വേറെ വേറെ ഈശ്വരൻ (ആത്മാവ്) ഇല്ല.

ക്ലോണിങ്:

വ്യക്തികളിലെ വ്യത്യസ്തത/ വ്യക്തികളിലുള്ള ആത്മാവിനെ അടിസ്ഥാനപ്പെടുത്തിയല്ല. കാരണം എന്നിലും നിന്നിലും അവനിലുമുള്ള ആത്മചൈതന്യം ഒന്നാണ് പരമാത്മ ചൈതന്യത്തിന്റെ അംശങ്ങൾ. അപ്പോൾ വ്യക്തിഭേദത്തിന് കാരണം ശരീരഭേദമാണ്. ഒരു വ്യക്തിയിൽ കാണുന്ന ആത്മചൈതന്യത്തെ നമുക്ക് പല വ്യക്തികളിലാക്കി മാറ്റാമെന്ന് ആധുനിക ശാസ്ത്രം ക്ലോണിങ്ങിലൂടെ തെളിയിച്ചിരിക്കുകയാണ്. ഒരു ചെറിയ ചെടിയുടെ തണ്ട് പലതായി മുറിച്ച് നട്ടാൽ പല ചെടികളായി വളർത്താം. ഇരുതലകളുള്ള ഒരു ജീവിയുണ്ട്. അതിനെ രണ്ടായി മുറിച്ചാൽ രണ്ടു ജീവികളായി തീരും. TapeWorm പെരുകുന്നത് അതിന്റെ പ്രായമേറിയ Segment നെ അടർത്തിമാറ്റി പുതിയ ജീവികളാക്കിക്കൊണ്ടാണ്. ആത്മചൈതന്യം ശരീരത്തിൽ എല്ലായിടത്തും വ്യാപൃതമാണ്. അതാണ് ശരീരകോശങ്ങളെ ക്ലോണിങ്ങിലൂടെ ഒന്നിപ്പിച്ച് പുതിയ ജീവിയെ സൃഷ്ടിക്കുന്നത്.

സഹജവേദാന്തം മറ്റുള്ള വേദാന്ത

ദർശനങ്ങളിൽ നിന്നും ഏതേതു കാര്യങ്ങളിലാണ് വ്യത്യസ്തത പുലർത്തുന്നതെന്ന് സംഗ്രഹിച്ചു പറയാം.

1. എല്ലാ ശരീരങ്ങളിലും ജീവനായി വർത്തിക്കുന്നത് ആ പരമാത്മ ശക്തി തന്നെയാണ്; അതെ ആ ഈശ്വരശക്തി തന്നെ. അത് ബ്രഹ്മമെന്നറിയുക.

2. ശരീരഗതമായ ആത്മാവിനെ ജീവാത്മാവെന്ന് വ്യവഹരിക്കുന്നു. അല്ലാതെ ഓരോ ശരീരത്തിനും വേണ്ടി പ്രത്യേകം പ്രത്യേകം ജീവാത്മാവിനെ കല്പിച്ചിട്ടില്ല.

3. ഈ പ്രപഞ്ചം ഈശ്വരനാകുന്നു. ബ്രഹ്മമാകുന്നു. ഈശ്വരേച്ഛയാണ് ഈ വിശ്വത്തിൽ നടപ്പായി കൊണ്ടിരിക്കുന്നത്.

4. ജഗത് കാരണം ഈശ്വര സങ്കല്പമാകയാൽ വ്യക്തി ജന്മങ്ങൾ ഉൾപ്പെടെ എല്ലാ ജന്മങ്ങൾക്കും ജീവിതങ്ങൾക്കും കാരണം ഈശ്വര നിശ്ചയമാണ്. കർമ്മങ്ങളെല്ലാം ഈശ്വരൻ നിശ്ചയിക്കുന്ന പ്രകാരം നടക്കുന്നു. മനുഷ്യന്റെ സ്വഭാവം പോലും രൂപപ്പെടുത്തുന്നത് ഈശ്വരനാണ്. നമ്മൾ സ്വയം ചെയ്യുന്നുവെന്ന് തോന്നിക്കുമെങ്കിലും യഥാർത്ഥത്തിൽ ഈശ്വരന്റെ നിയന്ത്രണത്തിലാണ് അതു ചെയ്യുന്നത്. നമ്മൾ ഈശ്വരന്റെ കൈയിലെ ഉപകരണങ്ങൾ മാത്രമാണ്.

ജഗത്ത് ബ്രഹ്മമാണ്. ബ്രഹ്മം ഇച്ഛമൂലം സ്വയം രൂപാന്തരപ്പെട്ടതാണ് നാമരൂപാത്മകമായ ഈ നാനാത്വ ജഗത്ത്. അതിനാൽ ഇതിനെ ജഗത്ത് ബ്രഹ്മമെന്നോ ബ്രഹ്മജഗത്തെനോ വിളിക്കാം.

അദ്യശ്യാവും അഗ്രാഹ്യാവുമായ ബ്രഹ്മത്തെ മറ്റൊന്നായി ഭ്രമിക്കാൻ സാധ്യതയില്ല. അദ്യശ്യാ ബ്രഹ്മം ദൃശ്യമായിത്തീരുന്നത് ബ്രഹ്മസങ്കല്പത്തിൽ നിന്ന് ഉത്ഭൂതമായ ജഗത്തിലാണ്.



**ശ്രീ വിദ്യാധിരാജാ വചനം**  
പരിമിതമായതിന് രൂപമുണ്ട്. രൂപമുള്ളത് നശ്വരമാണ്. ബ്രഹ്മം, അരൂപ-അപരിമേയ-അനാദി-അനന്തമാണ്. തന്മൂലം അനശ്വരമാണ്



ഓം നമഃ ശിവായ :

# കൈലാസ - മാനസ സരോവർ

2014 MAY - 15 to 31 /Rs 1,22,800/-

ശിവ പാർവ്വതിമാരുടെ ആസ്ഥാനമായ കൈലാസവും മാനസസരസും നേപ്പാളിലെ പശുപതി നാഥ്, ബൗദ്ധനാഥ്, സ്വയം ഭൂനാഥ് ക്ഷേത്രങ്ങളും കാഠ്മണ്ഡു നഗരവും സന്ദർശിക്കുന്നു.

# ദ്വാരക, സോമനാഥ്, പോർബന്ദർ, ഗിർവനം

2014 FEB - 19 to MARCH - 1 /Rs 11,300/-

# കേദാർനാഥ്, ബദരീനാഥ്, യമുനോത്രി, ഗംഗോത്രി

2014 JUNE - 14 to 29 / Rs 22,800/-

ഹരിദ്വാർ, ജഷികേശ്, വസിഷ്ടഗുഹ, ദേവപ്രയാഗ്, രുദ്രപ്രയാഗ്, ഗുപ്തകാശി, ഗൗരീകുണ്ഡ്, ജോഷിമഠം, വ്യാസഗുഹ, ഗണേഷ് ഗുഹ, ഉത്തരകാശി.....

# അമർനാഥ് - വൈഷ്ണോദേവി

2014 JULY - 09 to 24 / Rs 22,800/-

അമർനാഥിനാഥം വൈഷ്ണോദേവി ക്ഷേത്രം, ശ്രീ നാഗർ, സുവർണ്ണക്ഷേത്രം, വാതാ ബോർഡർ തുടങ്ങിയവയും സന്ദർശിക്കുന്നു.

photo: swami mahesh

# കാശി, അയോദ്ധ്യ, ബുദ്ധഗയ, നൈമിഷാരണ്യം

2014 AUG - 10 to 26 / Rs 15,800/-

## KAILAS DARSHAN TRAVELS

GOURIKRISHNA, EDAPALLY NORTH KOCHI -682 024

e-mail: kailasdarshan@gmail.com/ www.kailasdarshan.com

9961 200 400

9961 200 500

0484 - 2347016







**ഹരിഃ ശ്രീ ഗണപതയെ നമഃ അവിഷ്ണവസ്തു ശ്രീ ഗുരുഭ്യോനമഃ**

1189-ാംമാണ്ട് ധനു മാസം 1 മുതൽ 29 വരെ  
2013-ാംമാണ്ട് ഡിസംബർ 16 മുതൽ 2014 ജനുവരി 13 വരെ

**കെ.ഹരിഹരകൃഷ്ണൻ ടി.ഡി.എം ഹാൾ:**

**Monday to Saturday 10 am to 1 pm**

**Tel: TDM - 2361160, Mob: 9447037018**

**മാസഫലം**

**മേടക്കൂറ്** (അശ്വതി, ഭരണി, കാർത്തിക കാൽ) സർക്കാരിൽ നിന്നും ധനസഹായം കിട്ടാൻ സാധ്യതയുണ്ട് തൊഴിൽപരമായി സാമ്പത്തിക മെച്ചം ഉണ്ടാകും. ജോലിക്കു വേണ്ടിയുള്ള ടെസ്റ്റ്, ഇന്റർവ്യൂ എന്നിവയിലും മറ്റു പരീക്ഷകളിലും വിജയിക്കും. വ്യവഹാരങ്ങളിൽ ഏർപ്പെട്ടിരിക്കുന്നവർക്ക് പ്രതീക്ഷിക്കുന്ന തീരുമാനം ഉണ്ടാകുന്നതാണ്. വിവാഹകാര്യങ്ങളിൽ പുരോഗതിയുണ്ടാകും. യാത്രകൾ കൊണ്ട് കാര്യസാധ്യമുണ്ടാകും. ഗൃഹനിർമ്മാണ പ്രവർത്തനങ്ങൾക്ക് പുരോഗതിയുണ്ടാകും. ഡിസംബർ 30, 31 എന്നീ തീയതികൾ ശുഭ കാര്യങ്ങൾക്ക് ഒഴിവാക്കുക. ശനി പ്രീതി, വ്യാഴ പ്രീതി വരുത്തുക.



**ഇടവക്കൂറ്** (കാർത്തിക മുക്കാൽ, രോഹിണി, മകയിരം പകുതി) ഭരണതലത്തിൽ പ്രവർത്തിക്കുന്നവർക്ക് ജോലിഭാരവും മാനസിക സംഘർഷവും വർദ്ധിക്കുന്നതാണ്. പുതിയ ജോലിക്കു ശ്രമിക്കുന്നവർക്കു ഫലസാധ്യതയുണ്ടാകും. ധനാഗമമാർഗ്ഗങ്ങൾ വർദ്ധിക്കുന്നതാണ്. കഴിവുകൾ അംഗീകരിക്കപ്പെടും. മാധ്യമം, ഗൃഹനിർമ്മാണം, ഭൂമി സംബന്ധമായ ഇടപാടുകൾ എന്നിവയിൽ പ്രവർത്തിക്കുന്നവർക്ക് അനുകൂല സാഹചര്യം ആകുന്നു. പ്രവൃത്തികളിൽ പുരോഗതിയുണ്ടാകുന്നതാണ്. വിദേശയാത്രാശ്രമം വിജയിക്കുമെങ്കിലും ചില തടസ്സങ്ങൾ നേരിടേണ്ടി വരുന്നതു മൂലം യാത്ര മാറ്റിവെക്കേണ്ടി വരും. ജനുവരി 1, 2 എന്നീ തീയതികൾ ശുഭകാര്യങ്ങൾക്ക് ഒഴിവാക്കുക.



**മിഥുനക്കൂറ്** (മകയിരം പകുതി, തിരുവാതിര, പുണർതം മുക്കാൽ) സന്തോഷപ്രദമായ സുഹൃദ് ബന്ധം ഉണ്ടാകും. കർമ്മ രംഗം പുഷ്ടിപ്പെടും. തടസ്സപ്പെട്ടിരുന്ന വിവാഹാലോചനയിൽ തീരുമാനം ഉണ്ടാകും. പ്രതിസന്ധിയുണ്ടാകുമെങ്കിലും അവയെ തരണം ചെയ്യാനുള്ള മാർഗ്ഗങ്ങൾ തെളിഞ്ഞു വരും. രാഷ്ട്രീയ രംഗത്തു പ്രവർത്തിക്കുന്നവർക്ക് അവസരങ്ങളും അംഗീകാരങ്ങളും ലഭിക്കപ്പെടും. സാമ്പത്തിക ഭദ്രതയുണ്ടാകും. ഉന്നത വ്യക്തികളുമായി സഹകരിക്കുവാനുള്ള സാഹചര്യം ഉണ്ടാകും. ജനുവരി 3, 4 എന്നീ തീയതികൾ ശുഭകാര്യങ്ങൾക്ക് ഒഴിവാക്കുക. വ്യാഴപ്രീതി വരുത്തുക.



**കർക്കിടകക്കൂറ്** (പുണർതം കാൽ, പുയം, ആയില്യം) ക്ലേശകരമെന്നു കരുതുന്ന പല കാര്യങ്ങളിലും ഏർപ്പെട്ട് വിജയം കൈവരിക്കും. ജീവിത ചുറ്റുപാടുകളിൽ സന്തോഷപ്രദമായ സാഹചര്യങ്ങൾ വർദ്ധിക്കും. ഉദ്യോഗത്തിനായുള്ള അറിയിപ്പുകൾ കൈ വരും. ഔദ്യോഗിക രംഗത്തുള്ളവർക്ക് സ്ഥാക്കയറ്റം പ്രതീക്ഷിക്കാം. പരീക്ഷകളിലും, മറ്റു മത്സരപരീക്ഷകളിലും പങ്കെടുക്കുന്നവർക്ക് വിജയം പ്രതീക്ഷിക്കാം. മാസത്തിന്റെ പകുതിക്കുശേഷം പുതിയ സംരംഭങ്ങൾക്കുള്ള സാഹചര്യം ഉണ്ടായ് വരും. ഗൃഹനിർമ്മാണ പ്രവർത്തനങ്ങൾ വിജയിക്കും. വിവാഹകാര്യങ്ങളിൽ തീരുമാനം ഉണ്ടാകും. ജനുവരി 5,6 എന്നീ തീയതികൾ ശുഭകാര്യങ്ങൾക്ക് ഒഴിവാക്കുക. വ്യാഴപ്രീതി, ശനിപ്രീതി എന്നിവ വരുത്തുക.



**ചിങ്ങക്കൂറ്** (മകപുരം, ഉത്രം കാൽ) വിനോദസഞ്ചാരത്തിനുള്ള സാഹചര്യം ഒത്തു വരും. സുഹൃദ്ബന്ധങ്ങളിലൂടെ കൂടുതൽ സന്തോഷവും സഹായവും ലഭ്യമാകും. ഉന്നതസ്ഥാനലബ്ധിയുണ്ടാകും. ദുരയത്രകൾ വേണ്ടി വരും. യാത്രകൾ കൊണ്ട് നേട്ടമുണ്ടാകും. ജന്മമൃത്യുതീർത്ത് അംഗീകാരം ലഭിക്കും. അപ്രതീക്ഷിത സാമ്പത്തിക ബുദ്ധിമുട്ടുകൾ ഉണ്ടായേക്കാം. വിവാഹകാര്യങ്ങളിൽ തീരുമാനം ഉണ്ടാകും. സന്താനങ്ങളുടെ വിദ്യാഭ്യാസകാര്യത്തെക്കുറിച്ച് ആശങ്ക വർദ്ധിക്കും. ആരോഗ്യപ്രശ്നങ്ങൾ അലട്ടാനിട കാര്യതടസ്സവും അമിതവ്യയവും ഉണ്ടാകാനിട. ജനുവരി 7,8 തീയതികൾ ശുഭകാര്യങ്ങൾക്ക് ഒഴിവാക്കുക.



**കന്നിക്കൂറ്** (ഉത്രം മുക്കാൽ, അത്തം, ചിത്തിര പകുതി) വ്യാപാര രംഗത്തുള്ളവർക്ക് അനുകൂല കാലം. വിദേശത്തു ജോലിക്കു ശ്രമിക്കുന്നവർക്ക് വേഗത്തിൽ കാര്യം നടന്നു കിട്ടും. രോഗ ക്ലേശങ്ങൾ അലട്ടാൻ സാധ്യത. ഗൃഹസുഖം, വാഹന ഗുണം എന്നിവയുണ്ടാകും. കർമ്മപരമായി അഭിവൃദ്ധിയുണ്ടാകും. സാമ്പത്തിക നിലഭദ്രമായിരിക്കും.മറ്റുള്ളവരുടെപ്രോത്സാഹനം കാര്യവിജയത്തിലേത്തിക്കും. ജനുവരി 9, 10 എന്നീ തീയതികൾ ശുഭകാര്യങ്ങൾക്ക് ഒഴിവാക്കുക. ശനി പ്രീതി വരുത്തുക.



**തുലാക്കൂറ്** (ചിത്തിര പകുതി ചോതി, വിശാഖം മുക്കാൽ) രോഗക്ലേശങ്ങൾക്ക് ആശ്വാസം ഉണ്ടാകും. വിദേശയാത്രക്ക് സാഹചര്യം ഒത്തു കിട്ടും. പുതിയ സംരംഭങ്ങൾക്ക് തുടക്കം കുറിക്കുവാൻ കഴിയും. കർമ്മപരമായ നേട്ടങ്ങൾ ഉണ്ടാകും. വിവാഹ സംബന്ധമായ കാര്യങ്ങളിൽ തീരുമാനം ഉണ്ടാകും. വിദേശത്തു തൊഴിലിന് ശ്രമിക്കുന്നവർക്ക് ശ്രമം വിജയിക്കും. ബിസിനസ്സ് രംഗത്ത് പങ്കാളികളുമായി അഭിപ്രായ വ്യത്യാസം ഉണ്ടാകാൻ സാധ്യത. ഡിസംബർ 16, ജനുവരി 11, 12 എന്നീ തീയതികൾ ശുഭകാര്യങ്ങൾക്ക് ഒഴിവാക്കുക. ശനി പ്രീതി വരുത്തുക.



**വൃശ്ചികക്കൂറ്** (വിശാഖം കാൽ, അനിഴം, തൃക്കേട്ട) ആരോഗ്യസ്ഥിതിയും, ധനസ്ഥിതിയും മെച്ചപ്പെടും. ഔദ്യോഗിക രംഗത്ത് സ്ഥലം മാറ്റം പ്രതീക്ഷിക്കാവുന്നതാണ്. യാത്രകൾ ഫലപ്രദമാകും സാമ്പത്തിക നിയന്ത്രണം ഉണ്ടാകും. നിക്ഷേപ സാധ്യതകൾ ഉണ്ടാകുന്നതാണ്. കർമ്മ രംഗത്ത് ഉത്തരവാദിത്വം വർദ്ധിക്കുകയും, സമ്മർദ്ദം ഉണ്ടാകുകയും ചെയ്യുന്നതായിരിക്കും. യാത്രാക്ലേശത്തിനു സാധ്യത. പ്രതികൂല സാഹചര്യങ്ങളിലും പ്രവർത്തി വിജയം കൈവരിക്കും. ഡിസംബർ 17, 18 എന്നീ തീയതികൾ ശുഭകാര്യങ്ങൾക്ക് ഒഴിവാക്കുക. ശനിപ്രീതി, വ്യാഴപ്രീതി എന്നിവ വരുത്തുക.



**ധനുക്കൂറ്**(മൂലം,പുരാടം,ഉത്രാടംകാൽ) ശിഥിലമായ ജീവിത ബന്ധങ്ങൾ പുനഃസ്ഥാപിക്കുവാൻ കഴിയും. പുതിയ ഉദ്യോഗത്തിനു ശ്രമിക്കുന്നവർക്ക് ശ്രമം വിജയിക്കും. ബന്ധുജന സമാഗമം, ദുരദേശയാത്ര എന്നിവകൾക്കായി സാമ്പത്തിക ചിലവ് വർദ്ധിക്കുകയും ജ്ഞബാധ്യതകൾക്കും സാധ്യത. സൽക്കർമ്മാനുഷ്ഠാനം, പരിശ്രമം എന്നിവകൊണ്ട് വിഷമഘട്ടങ്ങളെ തരണം ചെയ്യാനാകും. ധനമിടപാട് സ്ഥാപനങ്ങൾ നടത്തുന്നവർക്ക് കൂടുതൽ ശ്രദ്ധയോടെ പ്രവർത്തിച്ചാൽ വിജയിക്കാൻ കഴിയും. ഡിസംബർ 20, 21 എന്നീ തീയതികൾ ശുഭ കാര്യങ്ങൾക്ക് ഒഴിവാക്കുക.



**മകരക്കൂറ്** (ഉത്രാടം,മുക്കാൽ,തിരുവോണം ,അവിട്ടംപകുതി) വിവാഹകാര്യങ്ങളിൽ തീരുമാനം ഉണ്ടാകും. സർണ്ണ വസ്ത്ര വ്യാപാര രംഗത്തുള്ളവർക്ക് കൂടുതൽ ധനമുണ്ടാക്കാൻ കഴിയും. കർമ്മ രംഗത്തും കൂടുതൽ ജീവിതത്തിലും അദ്ധ്വാനവും, മാനസിക പിരിമുറുക്കവും അനുഭവപ്പെടും. ആരംഭിച്ച സംരംഭങ്ങൾ സുഗമമായി പ്രവർത്തിക്കുമെങ്കിലും സാമ്പത്തിക ചിലവുകൾ വർദ്ധിക്കും. സ്ഥലം മാറ്റത്തിനോ മറ്റു വിഷയങ്ങളുള്ള മാറ്റത്തിനോ സാധ്യത. ഇഷ്ടമില്ലാത്ത കാര്യങ്ങളിൽ ഏർപ്പെടേണ്ടി വന്നിട്ടോ ജോലി ഭാരം മൂലമോ കർമ്മ രംഗത്ത് അസന്തോഷമുണ്ടാകാൻ സാധ്യത. ഡിസംബർ 23, 24 എന്നീ തീയതികൾ ശുഭകാര്യങ്ങൾക്ക് ഒഴിവാക്കുക. വ്യാഴപ്രീതി, ശനിപ്രീതി എന്നിവ വരുത്തുക.



**കുംഭക്കൂറ്** (അവിട്ടം പകുതി, ചതയം, പുരുട്ടാതി മുക്കാൽ) പലമാർഗ്ഗങ്ങളിൽകൂടി മനസ്സുഖം വർദ്ധിക്കുന്നതാണ്. വിനോദസഞ്ചാരം, കായിക വിനോദം എന്നിവയിൽ പങ്കെടുക്കുവാൻ സാഹചര്യം ഉണ്ടാകും. സാമ്പത്തിക വരുമാന വർദ്ധനയുണ്ടാകും. ഏർപ്പെടുന്ന കാര്യങ്ങളിൽ വിജയം ഉണ്ടാകും. ഔദ്യോഗിക ചുമതലകൾ വർദ്ധിക്കും. വിദേശയാത്രാശ്രമം വിജയിക്കും. സന്താനങ്ങളുടെ വിവാഹകാര്യങ്ങളിൽ തീരുമാനം ഉണ്ടാകും. വസ്തുക്കളുടെ ക്രയവിക്രയം ചെയ്യാനുദ്ദേശിക്കുന്നവർക്ക് അതിൽ തീരുമാനം ഉണ്ടാകുന്നതാണ്. ശാരീരിക അസ്വസ്ഥകൾക്ക് സാധ്യത. ഡിസംബർ 25, 26 എന്നീ തീയതികൾ ശുഭകാര്യങ്ങൾക്ക് ഒഴിവാക്കുക.



**മീനക്കൂറ്** (പുരുട്ടാതി കാൽ, ഉത്യാതി, രേവതി) വസ്തു, വാഹന ഇടപാടുകളിൽ കൂടി ധനലാഭം ഉണ്ടാക്കാൻ കഴിയും. വാസസ്ഥലം മാറാൻ ഇടയാകുന്നതാണ്. വിദേശ യാത്രാ ശ്രമം വിജയിക്കും. കൂടുതൽ സുഖം ഉണ്ടാകും. വിവാഹകാര്യങ്ങളിൽ തീരുമാനം ഉണ്ടാകും. ആരോഗ്യപരമായി തൃപ്തികരമായിരിക്കുകയില്ല. പൂർവ്വികബന്ധു ലഭിക്കാനിട. കർമ്മരംഗത്ത് ഉന്നതിക്കുള്ള അവസരം ഉണ്ടാകുമെങ്കിലും അലസത മൂലം പ്രതീക്ഷിക്കുന്ന തരത്തിൽ എത്തിപ്പെടുകയില്ല. ഡിസംബർ 27, 28 എന്നീ തീയതികൾ ശുഭകാര്യങ്ങൾക്ക് ഒഴിവാക്കുക. ശനിപ്രീതി വരുത്തുക.



ശുഭമസ്തു  
ശംഭോമഹാദേവ! എറണാകുളത്തപ്പൻ തുണ!





**വരനെ ആവശ്യമുണ്ട്**

Nair Girl, 25/5'5" Uthrutathi, Fair, BTech, MS, Employed at California, USA, Pref: Post Graduate Professional, Employed in USA, Preferably California, Ph: 0484-2538166, Mob: 9447593263, Reg No: 18285

Email:gvn.tkt@gmail.com  
Date of Birth:20.02.1988 ( 4.45 PM)  
Sishta Dasa:Sani:0.3.24

	മാ	ഗു	കു	ബു	
ച	ശു	ഗു			മ
ര	മാ	ഗ്രഹനില & അംശകം		ല	സ
ശി	ബു				
ര	കു				ശി
ശു	മ				
	ച		ല		

Contact Address:  
MR. G. VIJAYAN NAIR  
CC.44/675-H, METRO GARDENS  
OFF: SASTHA TEMPLE ROAD  
KALOOR  
KOCHI-682017

Nair Girl, 26/160, Wheatish, M Sc Medical (Microbiology), AMI(trained Montessori Montessorian (Primary), Educator/ Teacher Pref: 27-31 Yrs, Bangalore -Based/ Working 5'7" and Above, Ph: 080-28476211, Mob: 9844288688,9341915561, Reg No: 18289

Email:varadanambiar@yahoo.co.in  
Date of Birth:31/8/1987 (12.15 AM)  
Sishta Dasa:Guru: 9.2.19.12

		ശി	ച	ഗു	ല
സ	മാ	ഗു	ല		
		ഗ്രഹനില & അംശകം		ര	ബു
മ				കു	ശു
	മ	ച			ശി
	സ	മാ	ബു		

Contact Address:  
MR. V.P.D. NAMBIAR  
MANIKATH, 4 th MAIN  
BEML LAY OUT  
TUBERA HALLI, BROOKE FIELDS  
BANGALORE-560066

Nair Girl, 24/5" Pooram, MSc Hydro chemistry, M.Phil( Marine Chemistry) , Doing PHd (In Electro Chemistry), Pref: Suitable Job, Mob:9495812971, 8129447767, Reg No: 18290

Email:  
Date of Birth:8/7/1989 (3.16 AM)  
Sishta Dasa:Sukra: 13.3.0

		ര	ല	ശി	
	മാ	ല		ര	ബു
സ	ഗ്രഹനില & അംശകം			കു	ശു
				ച	ശി
മ					
	ബു	ശു	സ	ഗു	ച

Contact Address:  
MR. V.K. RAGHUNANDANAN  
ASWATHY BHAVAN  
PONNERI PARAMBIL  
EROOR.P.O, TRIPUNITHURA-682306

Nair Girl, 26/162, Magham, White, MBA, (HR), Pvt Firm, Pref: Professional Qualified, Ph: 0471-2364361, Mob: 9446303879, Reg No: 18291

Email:sreekumarkochi@gmail.com  
Date of Birth:17/5/1986 (5.30 PM)  
Sishta Dasa:Ketu:2.9.6

	ല	ഗു	സ	ച
	ബു	ര	മാ	ശു
ഗു	ഗ്രഹനില & അംശകം			ച
ര				
	കു	മ	ശി	ല
	ബു	കു	ശു	

Contact Address:  
MR. SREEKUMAR.G  
ASST.GENERAL MANAGER(F)  
HUDCO REGIONAL OFFICE  
3rd FLOOR,SAPHALYAM COMPLEX  
PALAYAM, TRIVANDRUM-695034

Nair Girl, 26/5'3"(160), Makam, Fair, White, Slim, B.Tech (Electrical&Electronics Engineer) Management trainee in a reputed Kerala Govt. Enterprises Ekm, Pref: Engineers, Bank Officer, College Professors from EKM&TCR Dist. Qualification of the Groom- M.Tech, B.Tech, MBA or MCA, Ph: 0484-2605604, Mob: 9446345604, Reg No: 18295

Email:sreejithalv@yahoo.co.in  
Date of Birth:10/4/1987 (10.27 AM)  
Sishta Dasa:2.2.4

		ശു	ച	ശി
കു	ര	ബു	ല	കു
മ	ശു	ഗ്രഹനില & അംശകം		ച
ര	മാ			
	മ			ശി
	സ	ഗു		ല

Contact Address:  
MR. M.B. GOPINADHAN NAIR  
DHANUS, GOLDEN NAGAR  
THOTTAKKATTUKARA.P.O ALUVA-683108

Nair Girl, 26/174, Karthika, Wheatish, MA, M.Phil( Clinical Psychology), Clinical Psychologist, Pref: Professors/Lecturers/ Bank Officials/ Psychiatrists, Ph:0484-2730885, Mob: 9048884971, Reg No: 18296

Email:suresh.2011959@yahoo.com  
Date of Birth:20/7/1987 (12.35 PM)  
Sishta Dasa:Surya: 3.7.27.36

		ശി	ഗു	ശു
സ	ഗു	ച		ബു
ബു	ഗ്രഹനില & അംശകം			ര
ച				കു
മ				
	മ	ല		ശി
	ല	കു	സ	

Contact Address:  
MR. SURESH. R  
KOODANCHERIL MADAM  
(SAYOOJYAM)  
PUTHENCRUZ.P.O, ERNAKULAM-682308



Nair Girl, 25/161, Thiruvathira, White, Plus Two- BSc Nursing, Soudhi - Demam, Ph: 0485-2245661, Mob: 9946351804, 9745169710, Reg. No: 18301

Email:   
 Date of Birth:19/5/1988 (4.00 PM)   
 Sishta Dasa:Ragu: 3.3.4

	ച	സ	മ
	ഗു	ര	ശു
ര	കു	സ	ച
	ഗ്രഹനില & അംശകം		മാ
			ശി
മ			ല
	ശു	കു	ശു
	ബു		ല
		ബു	

Contact Address:   
 MR. GOPALAN NAIR.T.J   
 THEKKEDATH HOUSE   
 EZHAKKARANAD.P.O(N)   
 PUTHENCRUZ (Via)   
 ERNAKULAM-

Nair Girl, 23/165, Pooyam, Wheatish, M.Tech, Student, Pref: Any, Ph: 0477-2212962, Mob: 9847788475, Reg No: 18304

Email:pnjayachandran@emirates.com   
 Date of Birth:28/5/1990 (6.15 PM)   
 Sishta Dasa:Sani: 11.3.0

	ഗു	ര	ശു	സ
	കു	ബു	ര	ഗു
		ഗ്രഹനില & അംശകം		ച
മ	മ			ശി
	സ			മാ
		ല		മാ
			ല	ബു
				ച

Contact Address:   
 MR. T.K. PURUSHOTHAMAN NAIR   
 MANALIL PARAMBIL HOUSE   
 THALAVADY.P.O   
 ALAPPUZHA-689572

Nair Girl, 24/167, Chithira, Fair, B.Tech (Civil) Doing M.Tech at NIT Calicut, Pref: Engineers, Bank Officers, Govt. Officers Etc. Preference 5'7" to 6'2", Non Drinkers, Non Smoker, God Fearing, Ph: 0477-2273263, Mob: 9447702963, Reg No: 18305

Email:priya.krishnayanam@gmail.com   
 Date of Birth:01/01/1989 (7.22 AM)   
 Sishta Dasa:Chowa: 5.4.28

	കു		ഗു	
			മാ	
ബു	സ	ഗ്രഹനില & അംശകം		മ
ശു	ബു			ശി
ല	ര	ശു		ച
മ				ര

Contact Address:   
 MR. D. VENU   
 KRISHNAYANAM   
 KIZHAKKE NADA   
 AMBALAPUZHA P.O   
 ALAPPUZHA-688561

Nair Girl, 25/171, Rohini, Average, B.Tech Civil, Structural Engineer, Pref: B.Tech or Equalant, Ph: 0484-2306086, Mob: 9995594581, Reg No: 18306

Email:mohanannambiarpv@gmail.com   
 Date of Birth:13/6/1988 (6.15 PM)   
 Sishta Dasa:Chandra: 3.5.7

	കു	മ	സ	ച
	ഗു	ര	ച	
		ബു	ശു	
ല	കു	ഗ്രഹനില & അംശകം		
മാ	സ			ശി
മ	ല	മാ		
	ഗു	ശി	ര	ബു
			ശു	

Contact Address:   
 MR. MOHANAN NAMBIAR.P.V   
 30/211 A, SARANYA   
 MUTRRA-76   
 MUKOTTIL TEMPLE ROAD   
 POONITHURA.P.O   
 ERNAKULAM-682038

Nair Girl, 24/ 5'4" Aayilyam, Wheatish, B.Tech, Pref: Bank Officers/Software Professionals, Ph: 0474-2796344, Mob: 9048743674, Reg No: 18312

Email:aparnaj88@gmail.com   
 Date of Birth:2/11/1988 (5.55 PM)   
 Sishta Dasa:Budha: 1.8.24

	സ	ശു	മ	ബു
	കു	ല	ഗു	
ര	സ	ഗ്രഹനില & അംശകം		ച
ച	മാ			ശി
	മ		ര	ശു
			ബു	
	ല			ശി

Contact Address:   
 MRS. JAYASREE.P   
 4-D, KARTHIKA APTS   
 PALLIMUKKU   
 PETTAH.P.O   
 TRIVANDRUM-695024

Nair Girl, 25/160, Rohini, Fair, B.Tech, M.Tech From Govt. Engineering College, Trichur, Asst. Manager Indian Overseas Bank, Pref: Bank Officers, Govt Engineers, Non IT, Other Govt Officers, I.T, Good Character, Educated, Ph: 0484-2604344, Mob: 9447598328, Reg No: 18315

Email:nandakumar2k@gmail.com   
 Date of Birth:6/8/1988 (3.30 PM)   
 Sishta Dasa:Chandra: 9.4.29

	ഗു	മാ	സ	ല
	കു		ച	ശു
			ഗു	
ബു	സ	ഗ്രഹനില & അംശകം		ര
ര				ബു
				ശി
	ല			മാ
മ				
		കു	ശു	ശി

Contact Address:   
 MR. P. NANDAKUMAR   
 KRISHNA KRIPA   
 KADUNGALLOOR ROAD   
 THOTTAKKATTUKARA.P.O   
 ALUVA-683108





Nair Girl, 25/160, Anizham, Fair, MBBS, Seeking for PG Admission, Pref: Doctors, Ph: 9447251636, Reg No: 18316

Email:sobhakartha@gmail.com  
Date of Birth:14/10/1988 (12.30 PM)  
Sishta Dasa:Sani: 15.5.27

കു	സ	ഗു	മ	
സ	ശ്രഹനില & അംശകം		ബു	മാ
ല	ച	മാ	ര	ബു
ല			കു	ശി

Contact Address:  
DR. SOBHA KARTHA  
AMBADI  
CHANDANAKAVU  
PALACE WARD  
IRON BRIDGE.P.O  
ALAPPUZHA-11

Nair Girl, 24/156, Punartham, Fair, M.Tech (CS), Asst Professor, Pref: Professionals, Age difference 3 Yrs Max. Ph: 0484-2339145, Mob: 9847039865, Reg No:18319

Email:  
Date of Birth:17/2/1989 (2.00 PM)  
Sishta Dasa:Guru:

മാ	കു	ഗു	ല	ച
ര	സ	ശ്രഹനില & അംശകം		ശി
ബു	ശു		ശി	ശു
മ				
	ര	മാ	ല	കു

Contact Address:  
MR. K. VENUGOPALAN NAIR  
PREETHY PRIYA  
NETTAYIKODATH ROAD  
PALARIVATTOM  
ERNAKULAM-682025

Nair Girl, 24/165, Bharani,(Sudha Jathakam) Average Fair, B.A. L.L.B. Asst. Manager ( Law) Pref: Advocates, Doctors, Engineers in Govt, Bank Managers, Ph: 0477-2235111, Mob: 9495442390, Reg No: 18320

Email:narayanankutty@mrpsuniversal.com  
Date of Birth:19/9/1989 (11.5 AM)  
Sishta Dasa:Sukran:2.7.12

	ച		ഗു	
ശു	സ	ശ്രഹനില & അംശകം		മാ
കു			ശി	മാ
ര	മാ	ല	ഗു	കു
			ബു	ര
	ച		സ	ല

Contact Address:  
MR. E.V. NARAYANANKUTTY  
S.V. NIVAS  
THATHAMPILLY.P.O  
ALAPPUZHA-13

Nair Girl, 26/160, Uthradam, Wheatish, B.Tech (CSE), Software Engineer, Pref: BE, B.Tech MBA, CA, Ph: 0484-4028835, Mob: 9895278766, Reg No:18322

Email:jsreekumar@gmail.com  
Date of Birth:20/4/1987 (5.25 PM)  
Sishta Dasa:Ravi: 4.3.14

ബു	ശു	ര	കു	ല	ശി
ഗു	സ				
	ശ്രഹനില & അംശകം		മാ	ശു	
ച	ച				
	മ			ല	ശി
ബു	ശു				
ഗു	സ				

Contact Address:  
MRS. NIRMALA SREEKUMAR  
NIRMAL  
WARRIAM ROAD  
KOCHI-682016

Nair Girl, 23/151, Ayilyam, Wheatish, BDS, Working in a Private Clinic in Chennai, Pref: Doctors, Ph: 044-27482552, Mob: 09442572552, Reg No: 18323

Email:jayakumarsn@yahoo.com  
Date of Birth:2/5/1990 (1.20-1.25 PM)  
Sishta Dasa:Budha: 8.0.21

ശു	ര	ബു		ഗു
കു	ശ്രഹനില & അംശകം		ച	ശി
മാ	സ		ല	ശു
ശി		ബു		ര

Contact Address:  
MR. JAYAKUMAR.S. NAIR  
NO: 9 GANGA  
ANUPURAM  
TAMILNADU-603127

Nair Girl, 23/150, Uthradam(Papa Jathakam) , Fair, BBA Doing MBA, MNC Ernakulam, Pref: PG, Degree, Age 25 to 29 preferred, Ph: 0484-2273420, Mob: 9446907420, Reg No: 18325

Email:hima.krishna37@gmail.com  
Date of Birth:28/9/1990 (11.02 PM)  
Sishta Dasa:Aadithya: 4.6.15

		ല	കു	
	ശ്രഹനില & അംശകം		ഗു	മാ
ശു	സ		ബു	
മാ	ച		ര	ശു
ച		ഗു	ബു	ശി
			ല	

Contact Address:  
MR. KRISHNA KUMAR  
VAZHELIL HOUSE  
KUZHIYARA.P.O  
CHOTTANIKKARA  
ERNAKULAM-682312



Nair Girl, 23/157, Makayiram, Fair, BA Doing MA Arkiyolqgy, Serve Project Work, Pref: PG, Degree, Ph: 0484-2713378, Mob: 9495613378, Reg No: 18326

Email:vijeshvadaseril@gmail.com  
Date of Birth:9/10/1990 (10.55 AM)  
Sishta Dasa:Chowa: 5.2.28

		ച	
		കു	
	ശ്രീമതില		ശ്രീ
	&		
സ	അംശകം		
മാ			
മ	ല		ര
			ബു
			ശ്രീ

Contact Address:  
MRS. PRASANNAKUMARI  
THERADATH HOUSE  
KUZHIYARA.P.O  
CHOTTANIKKARA  
ERNAKULAM-682312

Nair girl,23/165, Uthram, Fair, Doing M.Tech, Pref: Post graduation. Ph: 04822211037, Mob: 8089751537, Reg.No: 18327

Email:  
Date of Birth:13.02.1990 (7.35 AM)  
Sishta Dasa:Adithya:0.6.3.36

			മാ	ശ്രീ
			ശ്രീ	
ല	ശ്രീമതില		ശ്രീ	
ര	&			
ബു	അംശകം			
സ				
മ				
കു				ച

Contact Address:  
MRS. GEETHA .G  
PARAPALLIKATTIL HOUSE  
VALLICHIRA P.O  
PALA  
KOTTAYAM

Nair Girl, 24/166, Revathy, Wheatish, BAL, LLB, Lawyer, Pref: Professionals, Ph: 0478-2571231, Mob: 9447770132, Reg.No: 18328

Email:advbalan@hotmail.com  
Date of Birth:06.04.1989 (8.20 AM)  
Sishta Dasa:Budha:8.6.22

ച	ബു	ല	ശ്രീ	മാ
ര	ശ്രീ			
ബു	ശ്രീമതില			
ര	&			
ശ്രീ	അംശകം		ശ്രീ	
മാ				
മ				

Contact Address:  
MR. S. P. BALAKRISHNA PILLAI  
BAAL GARDENS  
CHERTHALA SOUTH P.O  
ALAPPUZHA-688539

Nair Girl,23/5"3, Thriketta, Fair, B.Com, MBA(Finance),Pref:Professionally Qualified, Age between 26-29, should be tall, good family background (upper middle class) Mob: 8281181008, 8281279729, Reg. No:18329

Email:i\_mohan55@hotmail.com  
Date of Birth:18.02.1990 (11.45 PM)  
Sishta Dasa:Budha:16.7.26

ര	ശ്രീമതില		ശ്രീ	
ബു	&			
സ	അംശകം			
കു	ച	ല		
മാ		മാ		

Contact Address:  
MR. K. INDUMOHAN NAIR  
PURNIMA HOUSE  
S.H. MOUNT (P.O)  
NAGAMBADOM,  
KOTTAYAM- 686006

Nair Girl, 34/163, Pooyam, Fair, Wheatish, MCA, Information Analyst, World Bank, Pref: Chennai Resident, 2 Dosham Reqd, Ph: 044-26545419, Mob: 9003213224, Reg No: 18330

Email:harsha\_balana@yahoo.co.in  
Date of Birth:31/5/1979 (12.10 AM)  
Sishta Dasa:Sani:8.6.18

ല	ശ്രീമതില		ച	
ശ്രീ	&		ശ്രീ	
	അംശകം		മാ	

Contact Address:  
MR. C. BALACHANDRAN  
NO: 17/2066  
LIC JEEVAN BHIMA NAGAR  
ANNA NAGAR  
WESTERN EXTENSION  
CHENNAI-600101

Nair Girl,24/5'5", Moolam, fair, M.Engg, Doing PHd in Australia, Pref: Boy from UK/ USA/Australia/Singapore, Boy should be at least Master Degree, Ph: 0484-2430770, Mob: 9633810466, Reg No: 18333

Email:manisub47@gmail.com  
Date of Birth:9/9/1989 (3.16 PM)  
Sishta Dasa:

സ	ശ്രീമതില			
ല	&			
	അംശകം		ര	
ച			ശ്രീ	
മാ			മാ	

Contact Address:  
MR. P.S.NAIR  
REVATHY HOUSE  
CHERANALLOOR  
ERNAKULAM-682034



Nair Girl, 22/160, Makayiram, (Having Chowra in 7th House), Fair, B.Tech, Presently doing PG at NIT, Pref: B.Tech/MBBS, Ph: 0484-2537040, Mob: 9447178546, Reg No: 18334

Email:anilkumarnair56@gmail.com  
Date of Birth:23/3/1991 (12.25 AM)  
Sishta Dasa:Kuja: 2.6.17

	മ ല			
ബു സ ല	ര	ശു		ച
	ബു	ശ്രഹനില & അംശകം		കു
	സ			ശി
	മാ			ശി
	ച കു ര ശു മാ			

Contact Address:  
MR. ANILKUMAR  
PRANAVAM  
PANAYIDA LANE  
PUNNAKKAL  
ELAMAKKARA.P.O  
ERNAKULAM-682026

Nair Girl, 22/ 160, Pooram, Fair, Slim, White, B.Tech (CS)& Gate Qualified, Working in Infosys Mysore, Pref: Engineer, B.Tech, Ph: 04734250416, Mob: 9446187402, Reg No: 18336

Email:rajuragam09@gmail.com  
Date of Birth:28/2/1991 (11.20 PM)  
Sishta Dasa:Sukra: 16.7.24

	മ ല കു			
ബു സ മാ	ശു		കു	
	ര	ശ്രഹനില & അംശകം		ശി
	ബു			ച
	സ			ച
	ശു മാ ശു			

Contact Address:  
MR. RAJENDRAN.R  
RAGAM(POOVANASSERIL)  
POOZHICKAD  
KUDASSANAD.P.O  
PANDALAM  
PATHANAMTHITTA -689512

Nair Girl, 30/165, Uthtrattathi, Wheatish, M.Sc Bioinformatics, BSc- Software, Teaching, Mob: 9895693594, Reg No: 18338

Email:  
Date of Birth:26/11/1982 (8.01 PM)  
Sishta Dasa:Sani: 5.4.18

	മാ			
ല സ കു	ച			ല
		ശ്രഹനില & അംശകം		സ
				മാ
	ശി	ര	മ	
	കു ബു ര ശു മ			

Contact Address:  
MRS. GEETHA SREEKUMAR  
VAISHNAVI  
GROVER LANE  
S.N.JUNCTION  
THRIPUNITHURA

Nair Girl, 25/150, Uthtrattathi, Medium, MA (English) BEd, SET, Teacher, Pref: CA, Lawyer, Like Professionals, Native of Ernakulam, Trichur, Palakkad Dist. Ph: 0484-2375571, Mob: 09745007187, Reg No: 18339

Email:aparna8817@gmail.com  
Date of Birth:18/3/1988 (11.15 AM)  
Sishta Dasa: Sani: 6.3.15

	മ ശു സ			
ബു സ കു	ച	ശു	ല	
	ര	മാ	ശു	
	ബു	ശ്രഹനില & അംശകം		ല
	സ			ശി
	ശി കു ബു ശു			

Contact Address:  
MR. V. SANKARAN KUTTY  
VEMBULASSERY  
M.G. ROAD  
KOCHI-682016

Nair Gril, 24/152, Uthtrattathi, Fair, B.Tech, System Engineer, TCS Ltd, Infopark, Cochin, Pref: B.Tech/MBA/ Post Graduate, Age 26-30, Ekm to North, Engineer/ Bank Officers/ Govt. Officers/ Professionals, Ph: 0484-2806352, Mob: 9446036352, Reg No: 18340

Email:pradeepkumarvennala@gmail.com  
Date of Birth:26/6/1989 (9.15 AM)  
Sishta Dasa:Sani: 12.6.29

	ശി മാ ബു			
ല സ മ	ച		ബു	ര
			ശു	
	സ	ശ്രഹനില & അംശകം		ശി
				ല
	സ കു ച ശു മ			

Contact Address:  
MR. PRADEEP KUMAR. P.P  
MANJUSHA HOUSE  
SOBHA ROAD  
VENNALA  
KOCHI- 682028

Nair Girl, 23/5'4" Anizham, Fair, BDS (Interns), Pref: Professionally Educated, Well Cultured, Preferably from EKM and Trichur, Ph: 0484-2360078, Mob: 9567239318, Reg No: 18341

Email:manjumnn9@gmail.com  
Date of Birth:8/2/1991 (2.37 AM)  
Sishta Dasa:Sani: 10.9.3

	ശു ബു കു മാ			
ല സ മ			കു	
	ശു	ശ്രഹനില & അംശകം		ശി
	മ			ശി
	ര			ശി
	ശു ച			

Contact Address:  
MR. ASOK DAMODHARAN  
66/1075, ANJANAM  
VEEKSHANAM ROAD  
PULLEPADY  
ERNAKULAM-682018





Nair Girl, 28/153, Punartham, Fair, MA, MPhil(JNU, NewDelhi) NET, Persuing Phd, Asst. Professor Under Delhi University (ad-hoc), Pref: Qualification atleast PG, Employed any where in Inida/US/UK Ph: 0484-2786564, 8547186564, Reg.No: 18345

Email:cbalan.kripa@gmail.com  
Date of Birth:20.06.1985 (1.28 PM)  
Sishta Dasa: Guru: 7.9.18

	ബു	ശി	മാ	ച	മ
	ശു	സ		ര	ച
				കു	ബു
കു	ശ്രഹനില & അംശകം				ശു
	ശു			മാ	
			മ	ശി	ല
	ര	സ	ശു		

Contact Address:  
MR. C. BALACHANDRAN NAIR  
KRISHNA KRIPA  
BALASUBRAMONIAM TEMPLE ROAD  
KUREKKAD P.O  
VIA. THIRUVANKULAM  
KOCHI- 682305

Nair Girl, 24/ 174, Vishakam, Fair, M.Tech, Pref: Minimum B.Tech, Ph: 0471-2305454, Mob: 9847415454, Reg No: 18347

Email:tsjtv@gmail.com  
Date of Birth:9/8/1989 (5.59 PM Kuwait Time )  
Sishta Dasa:13.5.8.24

				ശു
മാ	സ	ശ്രഹനില & അംശകം		ര
ര	ല			കു ബു ശി
	മ		ച	മാ
	ശു	ശു	സ	

Contact Address:  
MR. N.R. SURESH KUMAR  
THULASI, TC 15/1515-1  
TAMPURANMUKKU  
THARA 105  
VANCHIYOOR .P.O  
TRIVANDRUM-695035

Nair Girl, 26 /155, Vishakam, Fair, B.Sc (Chemistry) , B. Pharm(Ayurveda), Production Controler in an Ayurveda Hospital, Ph: 0478-2565188, Mob: 9567408481, Reg No: 18348

Email:  
Date of Birth:13/5/1987 (11.32 PM)  
Sishta Dasa:Guru: 1.11.15

		ല	ശു	ശി	മാ
	ശു	ര	ബു	കു	
ബു					ച
മ	ശ്രഹനില & അംശകം				
ശു	ല				
		ച		ശി	
	ര	സ	കു		

Contact Address:  
MR. P.S.R. PANICKER  
SREE MANDIRAM  
KANNANKULANGARA  
ERAMALLOOR.P.O  
PIN -688537

Nair Girl, 23/162, Thiruvonam, White, B.Tech, E.Y (ERNST&YOUNG), Pref: Permenant Job, Ph: 0484-2542148, Mob: 9447375919, Reg No: 18351

Email:  
Date of Birth:23/11/1990 (3.45 PM)  
Sishta Dasa:Chandra: 7.9.27

	സ	ല	കു	മാ
		ല	കു	
ബു	ശ്രഹനില & അംശകം			ശു ശി
	ച	സ		
	മ	ര	ബു	ശു
	ശു	മാ		
	ശു	മ	ശു	ര
	ശി			

Contact Address:  
MR. K.M. SREEKUMAR  
FACT QTRS, NO: B1-43  
TOWNSHIP  
UDYOGAMANDAL  
PIN-683501

Nair Girl, 22/162, Punartham, Fair, BDS, Doing Internship, Pref: Doctors/Professionals/Engineers, Mob: 9446140811, Reg No: 18352

Email:sasidhar.1953@gmail.com  
Date of Birth:14/6/1991 (7.32 AM)  
Sishta Dasa:Guru: 14.6.22

	ല	മ	ച	ശി
			ര	ല
			ബു	ച
			ബു	ച
	ശ്രഹനില & അംശകം			ശു കു ശു മാ
	മ			
ശു	സ			
	കു	സ	ശു	ര

Contact Address:  
MR. K.S. SASIDHARAN NAIR  
KRISHNA PRIYA  
KALLANGATTU  
KUNNUKARA.P.O  
ERNAKULAM-683578

Nair Girl, 24/165, Uthradam (II nd Padam), Fair, B.Com, PGDM, MBA, Senior Business Analyst , Pref: Employed at Bangalore, Ph: 0484-2357315, Mob: 09845002342, Reg No: 18147

Email:aarteemenon@gmail.com  
Date of Birth:28/4/1989 (5.41 AM)  
Sishta Dasa:Ravi: 3.0.7

	മാ	ശു	ശി
		ല	ര
		ബു	കു
		ശു	കു
ബു	മാ	ശ്രഹനില & അംശകം	
	ച		ശി
	മ		
	സ	കു	മ
			ശു

Contact Address:  
MR. R.T. MENON  
MANI VIHAR  
NEDUVELIL LANE  
RAVIPURAM ROAD  
COCHIN-682016



Nair Girl, 21/167, Chathayam, Fair, BDS, Doing Internship, Pref: Doctors, MDS, B.Tech, M.Tech, Ph: 0484-2357315, Mob: 9446357315, Reg No: 18148

Email:suparkar@hotmail.com  
Date of Birth:4/3/1992 (4.49.59 Damam)  
Sishta Dasa:Rahu: 7.7.7

	ര	ല കു		
	ബു			ശി മ
ച	ര	ഗ്രഹനില & അംശകം		സ
ശി	ച			
മാ	ല കു	സ		ബു ശു
ശു മ	ശു മ			
	സ			മാ

Contact Address:  
MRS. SUBHA VIJAYAKUMAR  
MANI VIKAS  
NEDUVELIL LANE  
RAVIPURAM ROAD  
ERNAKULAM-682016

Nair Girl, 30/162, Uthram, White, MBBS, Doing MD Final, Pref: Suitable Alliance, Ph: 0471-2740958, Mob: 9446560958, Reg No: 18355

Email:  
Date of Birth:11/8/1983 (11.48 AM)  
Sishta Dasa:Surya: 4.10.4

	ല ശി			
			സ	
ര		ഗ്രഹനില & അംശകം		ര കു
മാ				ച ബു ശു
	ശു ശി	ല മ		മാ
ച		ബു ശു സ		

Contact Address:  
MR. DIVAKARAN NAIR  
MNRA 10, KADAKKAMPALLY STREET  
ANAYARA.P.O  
TRIVANDRUM-695029

Nair Girl, 22/5'4" Chathayam, (Sudha Jathakam) Fair, B.Tech (Telecommunication), Software Engineer Tata Consultancy Services (TCS) Kakkannadu. Pref: B.Tech or Above, Any Professional Degree or Above, Ph: 0484-2780907, Mob: 9847229752, Reg No: 18362

Email:geethumenon1991@gmail.com  
Date of Birth:14/3/1991 (8.20 PM)  
Sishta Dasa:Rahu: 15.2.14

	ശു മ			ര
	ബു	ശു	കു	
മാ	ര	ഗ്രഹനില & അംശകം		ശു ശി
സ	ച			ശി
	മ	സ		കു
സ	മാ			
				ല
ച	ബു ശു ല			

Contact Address:  
MR. K. VINOD KUMAR  
SREEPADMAM 17 A  
CHETTIPARAMBIL LANE  
THEKKUMBHAGAM  
TRIPUNITHURA-682301

Nair Girl, 23/5'6" Avittom, White, B.Com, Seeking Job, Ph: 0484-2532733, Mob: 9895798682, Reg No: 18357

Email:harishlks@gmail.com  
Date of Birth:28/1/1990 (12.00 Noon)  
Sishta Dasa:Kuja: 2.1.7

	മാ ര കു			
		ല	ശു മാ	
ശി	ച	ഗ്രഹനില & അംശകം		ശി സ
	ര			സ
	ബു ശു	സ		ബു ശു
	കു മ			
	ശു ശു	മ	ച	ബു

Contact Address:  
MRS. AJITHA.L.R  
VALAPIL HOUSE  
PUTHIYEDOM  
KANJOOR.P.O  
PIN-683575

Nair Girl, 24/5'3", Bharani, Medium, B.Tech (Electronics), System Engineer (TCS) Kochi, Pref: B.Tech, Boys from Trichur, Ernakulam, Palakkad Dist. Age 25-29 Preferred, Mob: 8606054228, Reg No: 18358

Email:kolletchandrakumar@gmail.com  
Date of Birth:29/6/1989 (5.50 PM)  
Sishta Dasa:Sukra: 1.6.0

	ല ശി			
		ച	ബു ശു	ര
ര	സ	ഗ്രഹനില & അംശകം		ശു കു
				ശി മാ
	ല മ	സ		ബു ശു
		ച കു	ശു മ	

Contact Address:  
MR. CHANDRAKUMAR.S. MENON  
KARTHIKA, MANGATTIL HOUSE  
IRIMBANAM. P.O  
CHITHRAPUZHA  
ERNAKULAM-682309

### വായനക്കാരുടെ ശ്രദ്ധയ്ക്ക്

എറണാകുളം കരയോഗത്തിന്റെ മുഖപത്രമായ "കരയോഗസൗഹൃദം" എല്ലാ മാസവും 10-ാം തീയതി കരയോഗത്തിൽ നിന്നും തപാൽ മാർഗ്ഗം അയച്ചു വരുന്നു. എന്നാൽ പല വരികാർക്കും യഥാസമയം സൗഹൃദം ലഭിക്കുന്നില്ല എന്ന് കരയോഗത്തിന്റെ ശ്രദ്ധയിൽപ്പെടുത്തിയിട്ടുണ്ട്. കരയോഗത്തെ സംബന്ധിച്ച് പോസ്റ്റൽ നിമയ പ്രകാരം എല്ലാ മാസവും 10-ാം തീയതി രാവിലെ 10 മണിക്ക് എറണാകുളം ആർ.എം. എസ്. പോസ്റ്റോഫീസിൽ പോസ്റ്റ് ചെയ്തു വരുന്നുണ്ട്. ഏതെങ്കിലും സാങ്കേതിക കാരണങ്ങളാൽ കരയോഗ സൗഹൃദം ലഭ്യമാകാതെ വന്നാൽ അതിന് എറണാകുളം കരയോഗം യാതൊരു കാരണവശാലും ഉത്തരവാദിയല്ല എന്ന് ഇതിനാൽ അറിയിച്ചുകൊള്ളുന്നു.

എന്ന്  
ജനറൽ സെക്രട്ടറി



**വായ്പ്പിനെ ആവശ്യമുണ്ട്**

Nair boy, 28/180, Thricketta, Fair, B.Tech (EEE) Software Engineer, Pref: Employed in or transferable to Bangalore; Ph: 0484-2061093, Mob: 9446127421, Reg.No: 17902

Email:kvikramannair@yahoo.com  
Date of Birth:13.03.1985 (10.46 AM)  
Sishta Dasa: Budha:9.7.12

	ശു	കു	ല		ര
	ബു	സ	മാ		ശി
	ര	ഗ്രഹനില & അംശകം			മ
ച	ശു				
സ		മ	ശി		മാ
		ച			
	ബു				

Contact Address:  
MR. K. VIKRAMAN NAIR  
SABARI, 17- MYTHRI NAGAR  
WEST KADUNGALLOOR  
ALUVA- 683110

Nair boy, 28/172, Makam, Fair, Degree, Diploma & MBA(Pursuing), Technical Officer, Ultra Tech Cement Ltd, Aditya Birla Group, Pref: Minium Graduation, Ph:0484-2110259, Mob:9447502680/9895840089 Reg No: 18286

Email:ranjith9895@gmail.com  
Date of Birth:16.08.1985 (4.44 PM)  
Sishta Dasa:Kethu:6.11.23

		ശു		മ
ര	സ			ശു
	ഗ്രഹനില & അംശകം			ര കു
കു	ശു			ബു
ബു			ച	
മാ		മ		
ല		ശി		മാ
				സ

Contact Address:  
MR. RAJENDRA KUMAR  
PAZHAMPILLY HOUSE  
COLONY ROAD  
MANJUMMEL P.O  
ERNAKULAM

Nair boy, 30/184, Bharani, Fair, MBA, HR & Marketing, MS in International Business, Sr. Recruiter, Port Customs & Freezone Corporation Dubai (Govt. Service), Pref: Simple, Educated girl, Ph: 0484-2545387, Mob: 9846600011/9846800009, Reg No: 18287

Email:anoop\_krish@hotmail.com  
Date of Birth:15.04.1983 (7.45 AM)  
Sishta Dasa:Sukra: 5.10.16

	ശു	ര	മാ	ശി
	ബു	ല	മാ	സ
	ര	കു	ശു	
	ഗ്രഹനില & അംശകം			കു
മ	ശി	ശു	മ	
ശു				
	ല സ ച ബു			

Contact Address:  
MR. A.G. KUTTY KRISHNAN NAIR  
KONNOTTE HOUSE  
ELOOR EAST  
UDYOGAMANDAL P.O  
PIN- 683501

Nair boy, 41/ 175, Pooyam, Fair, Diploma in Civil Engineering, Private Constructions Works, Ph: 0483-2768042, Mob: 9847039981, Reg No: 18288

Email:krishna3406@yahoo.com  
Date of Birth:01/10/1972 (4.15 PM)  
Sishta Dasa:Sani: 16.4.29

	മാ	കു	ശു	ര	ശി	ശു
			മ		ശി	
	മാ	ഗ്രഹനില & അംശകം			ച	
ല					ശു	ച
						ബു
	ശു				ര	ബു
	സ				കു	മാ
						മ

Contact Address:  
MR. KRISHNAKUMAR.K.R  
KRISHNA NIVAS  
KARUVAMBRAM.P.O, MELAKKAM  
SAHRUDAYA NAGAR, MANJERI  
MALAPURAM-676123

Nair boy, 27/ 170, Aswathy White, B.Tech IT Analyst TCS, Bangalore. Pref: Same Profession, Bank, Should be good looking preferably from Ernakulam Dist. Ph: 0484-2801095, Mob: 9447103183, Reg No: 18292

Email:kottarathilmurali@gmail.com  
Date of Birth:20/9/1986 (4.20 PM)  
Sishta Dasa:Kethu 6.10.15

	സ	ച	ബു	മാ
	സ	ച		
ര	ശു	ഗ്രഹനില & അംശകം		
	കു	മ	ശു	ര ബു
				ശി മാ
	കു			ശി ല

Contact Address:  
MR. K.R.MURALIDHARAN  
CC 50/110 SREEPADMA  
JAWANS CROSS ROAD  
AIMS PONEKKARA.P.O, KOCHI-682041

Nair boy, 28/5'9" Avittom( Sudha Jathakam), White, BBA, IATA, Part Time, Air India Sats Airport Services HR Admn. Agent, Pref:Graduation, Mob: 9847877777, Reg No: 18293

Email:venugopalpk007@gmail.com  
Date of Birth:24/4/1984 (12.43 PM)  
Sishta Dasa:Kuja: 6.2.10.12

	ശു	ര	ബു	സ
	ശു	മാ	മ	സ
				ബു
	ഗ്രഹനില & അംശകം			ര കു ല
ച				ച
		ല		ശു
	ശി			
	ശു ശി കു മ			

Contact Address:  
DR. M.VENUGOPAL  
PADMASREE  
SOUTH BRIDGE AVENUE ROAD  
PANAMPILLY NAGAR, KOCHI-682036



Nair boy, 31/5'9", Revathy, Fair, White, Slim, M.Com, Senior Officer in a Reputed Bank, Pref: Bank Officers, Govt Employees, Engineers, Ph: 0484-2605604, Mob: 9446345604, Reg No: 18294

Email:sreejithalv@yahoo.co.in  
Date of Birth:31/01/1982 (1.01 AM)  
Sishta Dasa:7.6.23

	ല ര ബു		
ച			സ
ശ്യാ	ശ്രഹനില & അംശകം		കു
ര ബു ശ്യാ			
ശി		ല ശ്യാ മാ	കു മാ
ശി			മാ

Contact Address:  
MR. M.B. GOPINADHAN NAIR  
DHANUS  
GOLDEN NAGAR  
THOTTAKKATTUKARA.P.O  
ALUVA-683108

Varrier boy, 31/6" Utharadam, Fair, B.Com, MBA, Accounts Assistant Abu-Dhabi, Ph: 0484-2630176, Mob: 9847236660,Reg No: 18297

Email:leelanvarrier@yahoo.com  
Date of Birth:10/6/1982 (6.08 AM)  
Sishta Dasa:Aadithya: 3.8.25

	കു സ ബു		
	ശ്യാ	ര ല ബു	സ
മാ	ശ്രഹനില & അംശകം		മാ
ച	ച		
ശി		ശ്യാ	കു മാ
ശ്യാ			ശി ശ്യാ

Contact Address:  
MRS. N.V. LEELA  
XX/75 SREEKAYLEE  
BY PASS ROAD  
ALUVA-683101

Nair boy, 28/183, Magam, Wheatish, B.Com, Working with an MNC, Pref: Medical Field, Banking, Ph: 0251-2230358, Mob: 09819428980, Reg No: 18298

Email:mah.nair23@gmail.com  
Date of Birth:23/6/1985 (8.40 PM)  
Sishta Dasa:

	ശി ബു മാ		
	ശ്യാ		ര കു ബു
ല കു	ശ്രഹനില & അംശകം		ച
ശ്യാ ല			
		മാ	ശി
ര	മാ	ശ്യാ	ശ്യാ

Contact Address:  
MR. P.S.K NAIR  
PARADISE, B-11, 3rd FLOOR  
GODREJ HILL  
BARAVE VILLAGE, KHADAKPADA  
KALYAN WEST  
THANE, MUMBAI-421301

Nair boy, 26/180, Rohini, White, Handsome, BBM, MBA (Marketing) Junior Manager (MSTC)Govt of India Enterprise, Pref: Menon/Nair, Upper Middleclass, Fair, Below 24 Yrs, Employed/ MBA, CA, M.Tech, Ph: 0484-2780178,(after 6.00 PM) Mob: 08589076741, Reg No: 18299

Email:vijayakumar001@bharatpetroleum.in  
Date of Birth:7/3/1987 (6.36 AM)  
Sishta Dasa:

ശ്യാ മാ	സ	കു	ച
ല ര ബു ശ്യാ	ശ്രഹനില & അംശകം		
		മാ	ശി

Contact Address:  
MR. VIJAYAKUMAR.S  
SREESAILAM, G 8 A  
GANDHI NAGAR  
KINAR JUNCTION  
TRIPUNITHURA-682301

Nair boy, 42/162, Chathayam, White, S.S.L.C, I.T.C (Refrigeration A/C), Plant Operator Abad Group, Mob: 9605367456, Reg No: 18300

Email:  
Date of Birth:15/6/1971 (12.01 PM)  
Sishta Dasa:Ragu:

	ച ശ്യാ മാ		
		ശ്യാ മാ ബു	ര
മാ	ശ്രഹനില & അംശകം		ശി
ശി	ച		
കു	സ		ല
	ശ്യാ		മാ
			ല ര കു

Contact Address:  
MR. K.R. SREEKUMAR  
KALATHIPARAMBIL HOUSE  
NAYARAMBALAM.P.O  
ERNAKULAM-682509

Nair boy, 37/180, Atham, Wheatish Fair, MCA (Completed), Ex- Dubai, Now Working in a private Institution Pref: Remarriage, First Marriage , Legally Divorced, Ph: 0480-2809890, Reg No: 18302

Email:dinshpmenon@gmail.com  
Date of Birth:4/7/1976 (10.15 PM)  
Sishta Dasa:

	ര കു ശ്യാ ച		
	ശ്യാ	ശി	ര ശ്യാ
സ	ശ്രഹനില & അംശകം		മാ
ല	ല		കു ശി
		സ	ച
ശ്യാ	ബു	മാ	മാ

Contact Address:  
MR. P. PRABHAKARAN  
VADAKKEDATH  
P.O. ROAD  
KODUNGALLUR.P.O  
TRISSUR-680664



Nair boy, 29/172, Revathi, Fair, B.Tech (IT), Software Field, Pref: Employed Girls, Fair Complexion, Ph: 0478-2512242, Mob: 9349260524, Reg No: 18303

Email: drpanicker52@gmail.com  
Date of Birth: 10/10/1984 (9.56 AM)  
Sishta Dasa:

സ		മ		ബു		കു	
ച		സ					
ച	ശ്രീ		മ		ബു		ര
	ഹ		നു		കു		
ശ്രീ		മ		ബു		ര	
കു	ല	മ	ബു	ര			
ല		ശി		ശി			

Contact Address:  
MR. DEVARAJA PANICKER  
SRUTHI  
PERUMPALAM.P.O  
CHERTHALA  
ALAPPUZHA-688570

Nair boy, 27/5'9", Chothi, White, B.Tech Degree, Working in Film Industry, Pref: B.Tech/ Graduate, Mob: 9288047961, 9746835071, Reg No: 18307

Email: vijayanks01@gmail.com  
Date of Birth: 28/3/1986 (5.30 AM)  
Sishta Dasa: Rahu: 15.2.19

ശു		കു		ബു		സ	
ര	സ						ല
ശു	ശ്രീ		മ		ബു		ര
	ഹ		നു		കു		
ശ്രീ		മ		ബു		ര	
കു	മ	ച	ശി				
ച		ശി		ര		മ	

Contact Address:  
MR. K.S. VIJAYAN  
SREE SYLAM  
THIRUVANKULAM.P.O  
KADUNGAMANGALAM  
ERNAKULAM-682305

Nair/ Kshetriya, boy, 28/5'9", Bharani, Wheatish, Masters in Industrial Engineering USA, Employed in Muragappa Group, Ph: 044-24404057, Mob: 09786441238, Reg No: 18308

Email: viman29@hotmail.com  
Date of Birth: 5/9/1985 (12.27 PM)  
Sishta Dasa: Sukra: 2.11.18

	ച	സ		
	ശ്രീ		ബു	
ശു	ഹ		നു	
	ശ്രീ		മ	
	ഹ		നു	

Contact Address:  
MRS. JANAKI MANOHARI  
56/42 SIGNATURE APARTMENTS  
FLAT NO: 7&8  
KAMARAJ AVENUE 1 ST STREET  
KASTURBA NAGAR, ADYAR  
CHENNAI-600020

Nair boy, 40/165, Karthika, fair, Diploma Electrical, Electrical Overseer, Pref: Pre-Degree and above, Ph: 0474-2451617, Mob: 9447059382, Reg No: 18309

Email:  
Date of Birth: 10/3/1973 (3.41 PM)  
Sishta Dasa:

ബു		ച	ശി
ര	ശ്രീ		ല
ശു	ഹ		
കു			

Contact Address:  
MR. JAYAKRISHNAN  
R.C.MANDIRAM  
PALLICAL.P.O  
KOTTARAKARA  
KOLLAM-691566

Nair boy, 29/5'11" Uthram, White, B.Tech (Mechanical), Software, Ph: 0477-2234374, Mob: 9447134274, Reg No: 18310

Email: achuthkrishna@yahoo.com  
Date of Birth: 25/6/1985 (10.10 AM)  
Sishta Dasa:

	ശു		ര
	സ		ബു
	ശ്രീ		
ശു	ഹ		ല
		മ	ച
		ശി	ര

Contact Address:  
MR. S. KRISHNAKUMAR  
ARDRA  
KOTTAMKULANGARA  
AVALOOKUNNU.P.O  
ALAPPUZHA-688006

Nair boy, 34/5'5", Punartham, Fair, B. Arch. PGDPD(NID) MA Design Management (UK), Asst. Manager in Design operations at ITC, Pref: PG/Professional or Technical Graduate, For remarriage legally divorced with no liabilities, Ph: 0484-4045342, Mob: 9895057838, Reg.No: 18311

Email: menonsudhakaran44@gmail.com  
Date of Birth: 16.12.1978 (9.45 PM)  
Sishta Dasa: Guru: 10.2.24

	ശു	ര	ച	കു
				ശി
ല	ശി	ശ്രീ		ല
	ശ്രീ		ബു	
	ഹ		നു	
സ	ര	ബു	ശു	

Contact Address:  
(LT.COL) DR. C.P. SUDHAKARAN  
B-11 B, WILLINGDON ENCLAVE  
THEVARA FERRY ROAD  
ERNAKULAM  
KOCHI-682013



Nair boy, 35/170, Uthradam, (1/2 Papam)Fair, B.Com, IT, MBA, Network Administrator in a MNC Qatar( Doha), Pref: Graduate,Fair Girl, Good Looking, No Demand , Ph: 0484-2441823, Mob: 9745801276, Reg No: 18313

Email:  
Date of Birth:6/2/1978 (1.30 PM)  
Sishta Dasa:Surya: 1.10.23

ബു ല മ സ

	ശി		ല		ഗു മാ
ച		ശ്രീ	മാ	ശ്രീ	മാ
മാ	ച	ശ്രീ	മാ	ശ്രീ	മാ
	ശ്രീ	മാ	ശ്രീ	മാ	ശ്രീ

Contact Address:  
MRS. RAJI HARIDAS  
MANIYANATTU HOUSE  
KIZHAKKEPURAM  
NORTH PARAVOOR-683513

Nair boy, 32/5'11", Karthika, Fair, B.E (Mech Engg), MS (from Newzeland), Mechanical Engineer PR Card holder (Newzeland), Pref: I.T, Medicins, Law, Ph: 0484-2542647, Mob: 09562473387, Reg No: 18314

Email:anjanagopinathan@gmail.com  
Date of Birth:16/10/1981 (5.15 AM)  
Sishta Dasa:Aadithya: 2.9.6

ല കു മാ

		ച	
ച	ശ്രീ	മാ	ശ്രീ
ശ്രീ	മാ	ശ്രീ	മാ
ശ്രീ	മാ	ശ്രീ	മാ

Contact Address:  
MR. V.G. GOPINATHAN NAIR  
SARASWATHI VILASAM  
MANJUMMEL.P.O  
ELOOR  
ERNAKULAM-683501

Nair boy, 28/172, Ayilyam, Fair, M.Tech (Mech)(I.I.T Madras), Engineer Cummins Research and Technology India Ltd. Pune, Pref: Equalent or B.Tech or, CA, Phone 0484-2784937, Mob: 9946107133, Reg No: 18317.

Email:aruncraveendran@gmail.com  
Date of Birth:3/12/1985 (1.05 PM)  
Sishta Dasa:Budha: 9.10.3

ഗു ല

	മാ		
ശ്രീ	മാ	ശ്രീ	മാ
ച	ശ്രീ	മാ	ശ്രീ
ശ്രീ	മാ	ശ്രീ	മാ

Contact Address:  
MR. I.K. RAVINDRAN  
CHERUMUTTATHU HOUSE  
EAST OF HILLPALACE  
IRUMPANAM.P.O  
ERNAKULAM-682309

Nair boy, 31/170, Uthradam, (Sudha Jathakam or 1/2 Papam)Wheatish, Executive MBA, BSc Mathematics, Web designing and Software Programmers, Deputy Manager Godrej, Ph: 0472-2127074, Mob: 9633138992, 9446166391, Reg No: 18318

Email:sn5553@gmail.com  
Date of Birth:30/11/1981 (7.25 PM)  
Sishta Dasa:Ravi: 5.6.15

മ ഗു ര ബു ച

			ല മാ
കു	ശ്രീ	മാ	ശ്രീ
ശ്രീ	മാ	ശ്രീ	മാ
ച	ശ്രീ	മാ	ശ്രീ

Contact Address:  
MRS. SINI.S. NAIR  
SREE SAILAM HOUSE  
NEAR MARANKULANGARA TEMPLE  
KALAVOOR.P.O  
CHERTHALA  
ALAPPUZHA-688522

Nair boy, 27/180,Vishakam, fair, B.Tech, MBA, Manager, Reputed Private Bank Trivandrum, Pref: Girl should be employed 22-25 Yrs, 5'3" to 5'5" height, B.Tech, MBBS, CA,Post Graduate (Science) preferred, Mob: 9847449049, Reg No: 18321

Email:vijay.kside@gmail.com  
Date of Birth:22/5/1986 (11.35 PM)  
Sishta Dasa:Sani: 18 3/4 to.33 3/4Yrs

ര ബു ച ഗു സ

	മാ		ല മാ
ഗു	ശ്രീ	മാ	ശ്രീ
ല	മാ	ശ്രീ	മാ
കു	മാ	ശ്രീ	മാ

Contact Address:  
MR. P.S. VIJAYAKUMAR  
714-SANKAR NAGAR  
NEERAMANKARA  
KAIMANAM.P.O  
TRIVANDRUM-695040

Nair boy, 31/5'8" Revathy, Very Fair, Bachelor Degree , Pursuing PMP, Project Co-Ordinator Major Bank in Canada, Pref: Nair&allied Caste girls, willing to relocate to North America, Ph: 0484-2777264, Mob: 9847160784, Reg No: 18324

Email:ettumanur@gmail.com  
Date of Birth:20.05.1982 (4.19 AM)  
Sishta Dasa:Budha:10.10.10

കു സ ല

ച	ല	ര	സ
ശ്രീ	മാ	ശ്രീ	മാ
ശ്രീ	മാ	ശ്രീ	മാ
ശ്രീ	മാ	ശ്രീ	മാ

Contact Address:  
MR. KRISHNA KUMAR  
THACHERIL HOUSE  
NADAMA  
TRIPUNITHURA  
EKM DIST.





Nair Boy, 31/166, Thiruvathira, Fair, MBA(Finance), Br. Manager HDFC Ekm, Pref: P.G, Degree. Ph: 0478-2561202, Mob: 9946045335, Reg No: 18331

Email:  
Date of Birth:26/5/1982 (3.45 AM)  
Sishta Dasa:Ragu:1.1.23

	കു	ച	ര	ശു	ല
	ല	ര	ച	ശു	സ
	ശ്രീ				ബു
	മ				മ
മാ	ശ്രീ				ബു
	മ				മ
	ശി	മാ	ശു	കു	മ
	ശു	ശി			

Contact Address:  
MR. A. NARAYANAN NAIR  
MADASSERIL HOUSE  
VALAMANGALM  
THURAVOOR.P.O  
CHERTHALA  
ALAPPUZHA-688532

Nair boy, 33/178, Chithira, (Sudha Jathakam) Fair, B.Com, Working in EY Kochi (Infopark), Pref: Graduate and Above, Ph: 0484-2305846, Mob: 9446365846, Reg No:18332

Email:sujitn3@gmail.com  
Date of Birth:14/12/1979 (6.35 AM)  
Sishta Dasa:Chowa: 6.3.17

	ര			സ
	ശി	ശ്രീ		ല
	മ		കു	കു
	ശു		സ	ച
മാ	ല	ര	മ	ച
	ശു	ബു		
	ശി	മാ	ശു	ബു

Contact Address:  
SMT. VIJAYA.V.NAIR  
ABILASHA  
MAJOR ROAD, LANE-25  
VYTTILA  
KOCHI-682019

Nair boy, 28/167, Avittom, +2, Hotel Management, BA Completed, Sheff-Dubai, Ph: 0484-2441673, Mob: 9809292459, 7558085754, Reg No: 18335

Email:  
Date of Birth:29/11/1984 (12.50 AM)  
Sishta Dasa:

	മാ		ബു	കു	മ
			സ		
	ശ്രീ				ശി
	മ				ച
സ	ശ്രീ				ച
	മ				ച
	ച	കു	ല		
	ബു	ര	മ		
	ശു	ശി	മാ		
	ശു	ശു	ല		

Contact Address:  
MR. P.P. ARAVINDAKSHAN NAIR  
PARAYIL DURGA  
MARAVANTHURUTH  
VADAKKEKARA.P.O  
N. PARAVOOR-683522

Nair boy, 34, Rohini, BSc Maths, Teacher, Mob: 8089363166, Reg No: 18337

Email:  
Date of Birth:5/3/1979 (1.30 AM)  
Sishta Dasa:Chandra: 9.10.7

	ശു	ല	ര	ശി
	ബു	ച		
	ശി	ശ്രീ		ശു
	കു	മ		സ
കു	ശ്രീ			
	മ			
	ല		മാ	
	സ		ബു	മ

Contact Address:  
MR. GIRISH KUMAR.V.P  
VEZHUNNULLIL HOUSE  
WEST KADUNGALLOOR.P.O  
ALUVA-683110

Nair boy,31/175, Uthradam, Wheatish, B.Tech, Senior IT Consultant,Williamslea, Kakkanad, Pref: Graduate, Ph: 0484-2312121 , Mob: 9446104692, Reg No: 18342(Has own House at Kakkanad)

Email:vimipk@yahoo.com  
Date of Birth:27/9/1982 (4.30 PM)  
Sishta Dasa:Surya: 2.1.26

	ശു	ര	മാ
			സ
ച	ല	ശ്രീ	
	മ		ബു
ശു	ശ്രീ		
	മ		
	ശി	കു	ശു
	ല	കു	മ

Contact Address:  
MR. P.K. KRISHNANKUTTY  
L.I.G-833&834  
PANAMPILLY NAGAR  
KOCHI-682036

Nair boy, 29/5'11, Ayilliam, Fair, B.Tech (Electronics& Telecommunication), Rites Ltd(Central Public Sector), Pref: Educated & Good Family, Mob: 9387380558, 8281502619, Reg No: 18343

Email:  
Date of Birth:11/4/1984 (5.30 PM)  
Sishta Dasa:Budha: 2.1.10

	ര	ല	സ
	ശു	ബു	മാ
	ശ്രീ		ബു
	മ		കു
	ശ്രീ		
	മ		
	ശു	കു	ല
	ശി	ശു	ശു

Contact Address:  
MR. M. VISWAMBHARAN  
CHANDRA SADAN  
NATHIYATTUKUNNAM  
NORTH PARUR-683513



Nair boy, 31/168, Thiruvonam, White, BA.TTC, Aided School Teacher (Govt.) Kozhikode, Pref: All Kerala, Ph:0496-2513620, 9495253620, Reg.No:18346

Email:  
Date of Birth:25.10.1982 (9.45 PM)  
Sishta Dasa:

		മാ	ല
	ശ്രീമതി		
ച	അംശകം		
കു		ര	ബു
ശി		ശു	മ

Contact Address:  
MRS. SANGEETHA RAVI  
KIZAKEKKUTTU VEEDU  
CMC 10  
CHERTHALA  
ALAPPUZHA-688536

Nair boy, 27/167, Pooradam, Fair, B.Tech, Software Engineer, Pref: Bank Employee, S/W Engineer of Infopark, Preferably EKM and Trissur Dist. Ph: 0484-2463495, Mob: 9447013495, Reg No: 18349

Email:ushadevik25@gmail.com  
Date of Birth:04/12/1986 (9.28 AM)  
Sishta Dasa:Sukra: 5.6.0

	ശു		ബു
സ			
കു	ശ്രീമതി		മാ
ശു	അംശകം		ശി
ല	ര	ബു	ശി
ച	മ	ശു	
മ	ര	ല	ച

Contact Address:  
MRS. USHA SUDHAKARAN  
POURNAMI  
KANJOOR.P.O  
ALUVA-683575

Nair boy, 27/173, Chothi, Fair, BSc Electronics, PGPM, Assistant Manager (Federal Bank) Pref: Graduate&Above, Well Employed /Well Educated, Aristocratic Family, Ph: 0484-2624694, Mob: 9605482593, Reg No: 18350

Email:fly2anups@yahoo.co.in  
Date of Birth:22/5/1986 (9.15 AM)  
Sishta Dasa:Rahu: 9.4.14

	ര	ല	ശു
	സ	ബു	ശു
ബു	ശു	ശ്രീമതി	
ച	അംശകം		മാ
കു	മ	ശി	
ശു	കു	ശി	മ

Contact Address:  
MRS. SARASWATHY AMMA. N.V  
SAAS BHAVAN  
THAIKATTUKARA.P.O  
ALUVA-683106

Nair boy, 28/178 Chithira, White, B.Tech (Mechanical Engineering), Marine Engineer (3rd Engineer), Ph: 0477-2272222, 0484-2312488, Mob: 9447658851, 9447114501, Reg No: 18353

Email:ngopalakrishnapillai@gmail.com  
Date of Birth:30/5/1985 (4.14 PM)  
Sishta Dasa:Kuja: 6.8.28

	ശി	കു	ര
ബു	ശു	ര	ബു
	ശ്രീമതി		മാ
ല	അംശകം		ശു
മാ	ശു		
	മ	ല	ച
	ശി		
ശു			ച

Contact Address:  
MR. N. GOPALAKRISHNA PILLAI  
ANANDA SADANAM  
AMBALAPUZHA  
ALAPPUZHA-688561

Nair boy, 33/180, Rohimi, Fair, MBA, M.Com, Working in Sharjah, Ph: 0481-2542409, Mob: 9497822890, Reg No: 18354

Email:  
Date of Birth:26/10/1980 (8.35 PM)  
Sishta Dasa:Chandra: 3.7.2

	മ	ബു	ച
		ച	മാ
ശു	ശ്രീമതി		സ
ശു	അംശകം		ശി
ശു	ശി		
മാ		കു	ര
		ബു	ശു
		മ	ശു
ര	കു		

Contact Address:  
MR. V.R. KARUNAKARAN NAIR  
VAZHAPPARAMBIL  
MATTAKARA.P.O  
KOTTAYAM

Nair boy, 28/5'7", Makeeram, Fair, B.Tech, Project Engineer at Infosys in USA, Pref: B.Tech, Ph: 04222250653, 8870495400/9442160621, Reg.No:18344

Email:kirankichu888@gmail.com  
Date of Birth:18.06.1985 (1.10AM)  
Sishta Dasa:Kuja:6.1.1.

	ശി		
ല	ശു	ച	ര
	സ		കു
ബു	ശ്രീമതി		മാ
കു	അംശകം		ശു
	ശു		
		മ	ശി
	ല	സ	ര

Contact Address:  
MR. R. RADHAKRISHNAN  
NO: 16, MYSORE BANK COLONY,  
KUNIYAMUTHOR  
COIMBATORE-8



Nair boy, 27/186, Uthirittadi, Fair, B.Tech (Mech), P.G.D.M, Dealer Development Manager Tatamotors TVM, Pref: Well Educated, 165 Cm and above, Ph: 0477-2231151, Mob: 9846144822, Reg No: 18356

Email:kannangpnth035@gmail.com  
Date of Birth:28/6/1986 (8.02 PM)  
Sishta Dasa:Sani: 12.7.3

സ		ഗു	
ച	സ		ര
മാ			
ഗു	ഗ്രഹനില & അംശകം		ബു
ല			ശു
കു	മ	ശി	
കു	മ ശി		ച ബു
			മാ

Contact Address:  
MR. R. GOPINATH  
GOPIKA  
AVALOOKUNNU.P.O  
THONDANKULANGARA  
ALAPPUZHA-688006

Nair boy, 29/5'8" Revathi,(Sudha Jathakam) White, BE Computer Science, Business Analyst Infosys TVM, Pref: Employed Engineer, Doctors, C A's, Ph: 0484-2806180, Mob: 9823028801, Reg No: 18359

Email:kg4150\_bss@yahoo.com  
Date of Birth:10/10/1984 (4.55 PM)  
Sishta Dasa:

ച		മ		ശു		കു	
ച	ല			സ			
സ				ഗ്രഹനില & അംശകം			ഗു
							ല
							മാ
ഗു	കു	ശി	ശു	ര			ബു
മാ			മ				ശി

Contact Address:  
MR. K.G. MURALIDHARAN  
KARTHIKA  
SANGAMAM LANE  
PADIVATTOM  
ERNAKULAM-682024

Nair boy, 27/6'1" Atham, Fair, B.Tech (Automobile), Sr. Engineer Nissan Car manufacturing plant at Chennai, Ph: 0484-2203691, Mob: 9847058691, 9447815377, Reg No: 18361

Email:praseedabalan@gmail.com  
Date of Birth:4/10/1986 (1.08 AM)  
Sishta Dasa:Chandra: 5.1.10.30

സ		ഗു		ച		ര	
സ							
ഗു	ഗ്രഹനില & അംശകം			ല			ല
കു				മാ			മാ
	മ	ബു	ര	ച			ശി
		ശു	ശി				
	ബു		മ	ശി			

Contact Address:  
MR. M. BALAGANGADHARAN  
PRABALA, PLOT NO: 1  
PANORAMA RESIDENCY  
KUMARANASAN ROAD  
KADAVANTHRA-682020

Nair boy, 28/172, Chithira, fair, B.Com, MBA( International Business from UK), Asst. Manager, Axis Bank Trivandrum, Pref: Graduate or Above, Employed girls preferable, Ph: 0484-2776188, Mob: 9847709891, Reg No: 18360

Email:geethuishere@yahoo.com  
Date of Birth:17/9/1985 (3.40 AM)  
Sishta Dasa:Chowa: 4.1.26

ശി		ശു		ഗു		മ	
	സ						
	മാ						
	ഗ്രഹനില & അംശകം			ല			കു
				കു			മാ
ഗു				ബു			
		ശി	ര				
		മ	ച				
ല	ബു		ച	സ			

Contact Address:  
MR. K. KRISHNAKUMAR  
DOCUMENT WRITER(VIJAYA ESTATE)  
OLD BUS STAND  
TRIPUNIHURA-682301

**എറണാകുളം കരയോഗം കുടുംബക്ഷേമ കേന്ദ്രം**

വൈവാഹിക പ്രശ്നങ്ങൾ ഇന്ന് നമ്മുടെ സമൂഹത്തിൽ സർവ്വ സാധാരണയായിരിക്കുന്നു. പഴയകാല കുടുംബങ്ങളിലെ അമ്മമ്മമാരും അമ്മാവന്മാരും പ്രശ്നങ്ങളിൽ ഇടപെടുന്നതുപോലെ അണു കുടുംബങ്ങളിൽ ഇടപെടുവാൻ ആളില്ലാതായിരിക്കുന്നു. ഇന്ന് ഒരു കുട്ടിയോ, രണ്ടു കുട്ടികളോ ഉള്ള നമ്മുടെ കുടുംബങ്ങളിൽ അല്ലെല്ലാതെ, അഥവാ അവരെ അറിയിക്കാതെ പ്രശ്നങ്ങൾ മാതാപിതാക്കൾ സ്വയം കൈകാര്യം ചെയ്യുകയും ബുദ്ധിമുട്ടുകളും പ്രയാസങ്ങളും അറിയാതെ കുട്ടികൾ വളരുകയും ചെയ്യുന്നു.

ഈ അവസ്ഥയിൽ വളരുന്ന കുട്ടികൾ വിവാഹിതരായശേഷം ഭർതൃഗൃഹത്തിൽ അല്ലെങ്കിൽ ഭർത്താവിനോട് ഒരുമിച്ച് ജീവിതം തുടങ്ങുമ്പോൾ ഉണ്ടാകുന്ന നിസ്സാര പ്രശ്നങ്ങൾ വിവാഹബന്ധം വേർപെടുന്ന ഘട്ടംവരെ എത്തിനില്ക്കുന്നു. സമൂഹം നേരിടുന്ന ഒരു വലിയ പ്രതിസന്ധിയായി ഇത് വളർന്നു കഴിഞ്ഞു.

ഇതിന് പരിഹാരം കാണുക എന്നതാണ് എറണാകുളം കരയോഗത്തിന്റെ ലക്ഷ്യം. അതിനായി ഒരു സ്ഥിരം കൗൺസിലിംഗ് സെന്റർ ആരംഭിച്ചിട്ടുണ്ട്. വിദഗ്ദ്ധരും പരിശീലനം സിദ്ധിച്ചവരുമായ കൗൺസിലേഴ്സ് നിങ്ങളുടെ കുട്ടികൾക്ക് വേണ്ട മാർഗ്ഗ നിർദ്ദേശം നല്കുന്നു. സ്വകാര്യത പൂർണ്ണമായും സൂക്ഷിച്ചുകൊണ്ട് - വിവാഹം കഴിക്കുവാൻ ആഗ്രഹിക്കുന്ന യുവതീയുവാക്കൾക്കും, വിവാഹിതർക്കും തങ്ങളുടെ പ്രശ്നങ്ങൾ പരസ്പരം ഉള്ളുതൂറുന്ന ചർച്ചയിലൂടെ പരിഹരിക്കുന്നതിന് ശ്രമിക്കണം. അതിന് എല്ലാവിധ സഹായവും ലഭിക്കും എന്ന് ഉറപ്പ് നല്കുന്നു.

**സെക്രട്ടറി**

കുടുംബക്ഷേമകേന്ദ്രം

ടി.ഡി.എം. ഹാൾ കോംപ്ലക്സ്, ഡി. എച്ച്. റോഡ്, കൊച്ചിൻ - 682 016  
ഫോൺ : 2361160, Ext - 20









DATE OF PUBLICATION: 10TH DECEMBER 2013

RNI No. KERMAL/2008/23515

REGISTERED NEWSPAPER

M6-57945/2007

Volume No. 6 DECEMBER 2013 Issue No. 11

POSTAL REGISTRATION NO. KL/EKM/514/2012-14

LICENCE NO. KL/CR/EKM/WPP-5/2012-14

LICENCED TO POST WITHOUT PREPAYMENT

*Come Home to a Classic Lifestyle in the Heart of City!*



**ASSET**  
**bellevue**  
Lifestyle Luxury Apartments,  
Pallimukku

work in full swing

Asset Bellevue, a super luxury life style apartment, conveniently nestled at Pallimukku, MG Road is a dream home for any life enthusiast who loves to be in the thick of the city life at the same time enjoy the privacy of the refreshing breeze from the Vembanad Lake. Come, live life to the full and be a class apart at Asset Bellevue!

- Grand Entrance Lobby • Health Club • Basement Level Parking
- Multi Recreational Room • Landscaped Party Area • Centralized Gas Supply • Sprinkler for Car Wash • Provision for Grocery Store • Jacuzzi • Landscaped Garden • Video Door Phone

Call: 98464 99999, 90484 11110

Kerala's Most Awarded Builder



**ASSET HOMES**

The responsible builder

Kochi | Thiruvananthapuram | Kottayam | Kannur | Thrissur

Corp. Off: G-129, 28/34 A, Panampilly Nagar, Kochi - 36. Tel: 0484 6456474.



www.facebook.com/AssetHomesOfficial



www.assethomes.in

E-mail: enquiry@assethomes.in

*The views expressed in this journal are those of the authors and need not necessarily reflect the policies and views of Ernakulam Karayogam*

Vol. 6 Issue No. 11 Edited, Printed and Published by M. Sreevallabhan Nair for and on behalf of Ernakulam Karayogam, TDM Hall Complex, Durbar Hall Road, Kochi - 682016, Ph: 0484- 2361160. E-mail : ekmkgm@gmail.com Website: - www.ernakulamkarayogam.com, Printed at: Murali Industries, Babu Cottage, Alappat Extn. Road, Behind Ravipuram Temple, Cochin - 16.

സേവനം ജീവിത സാഹചര്യം